



Οδηγός χρήσης εκτυπωτή Dell V715w

Μάιος 2009

www.dell.com | support.dell.com

Τύπος(-οι) μηχανήματος:

4444

Μοντέλο(α):

5dw, 1dw

Περιεχόμενα

Πληροφορίες ασφαλείας.....	5
Πληροφορίες για τον εκτυπωτή σας.....	6
Σας ευχαριστούμε που επιλέξατε αυτόν τον εκτυπωτή.....	6
Ελαχιστοποίηση της περιβαλλοντικής επιβάρυνσης από τον εκτυπωτή σας.....	6
Εύρεση πληροφοριών σχετικά με τον εκτυπωτή.....	7
Παρουσίαση των εξαρτημάτων του εκτυπωτή.....	10
Παραγγελία και αντικατάσταση αναλώσιμων.....	12
Παραγγελία κασετών μελανιού.....	12
Αντικατάσταση κασετών μελανιού.....	12
Ανακύκλωση προϊόντων Dell.....	13
Χρήση των κουμπιών και των μενού του πίνακα ελέγχου του εκτυπωτή.....	14
Χρήση του πίνακα ελέγχου του εκτυπωτή.....	14
Αλλαγή του χρονικού ορίου εξοικονόμησης ενέργειας.....	17
Εξοικονόμηση χαρτιού και ενέργειας με τη λειτουργία Eco-Mode.....	18
Αλλαγή των προσωρινών ρυθμίσεων σε νέες προεπιλεγμένες ρυθμίσεις.....	18
Επαναφορά των εργοστασιακών ρυθμίσεων.....	19
Χρήση του λογισμικού του εκτυπωτή.....	21
Ελάχιστες απαιτήσεις συστήματος.....	21
Χρήση του λογισμικού του εκτυπωτή στα Windows.....	21
Ενημέρωση του λογισμικού του εκτυπωτή (μόνο Windows).....	23
Επανεγκατάσταση του λογισμικού του εκτυπωτή.....	24
Τοποθέτηση χαρτιού και πρωτότυπων εγγράφων.....	25
Τοποθέτηση χαρτιού στη θήκη χαρτιού.....	25
Τοποθέτηση φακέλων ή φωτογραφικού χαρτιού.....	28
Τοποθέτηση διαφόρων τύπων χαρτιού.....	31
Αποθήκευση προεπιλεγμένων ρυθμίσεων χαρτιού.....	34
Τοποθέτηση πρωτότυπων εγγράφων στη γυάλινη επιφάνεια του σαρωτή.....	35
Τοποθέτηση πρωτότυπων εγγράφων στον ADF.....	36

Εκτύπωση.....	37
Συμβουλές για την εκτύπωση.....	37
Εκτύπωση βασικών εγγράφων.....	37
Εκτύπωση εγγράφων ειδικού τύπου.....	39
Χρήση φωτογραφιών.....	41
Εκτύπωση από συσκευή Bluetooth.....	48
Εκτύπωση και στις δύο πλευρές του χαρτιού (εκτύπωση διπλής όψης).....	51
Διαχείριση εργασιών εκτύπωσης.....	53
Αντιγραφή.....	55
Συμβουλές για αντιγραφή.....	55
Δημιουργία αντιγράφων.....	55
Αντιγραφή φωτογραφιών.....	56
Αντιγραφή ταυτότητας.....	56
Αντιγραφή εγγράφου διπλής όψης.....	56
Μεγέθυνση ή σμίκρυνση εικόνων.....	57
Προσαρμογή της ποιότητας αντιγραφής.....	57
Αύξηση ή μείωση της φωτεινότητας ενός αντιγράφου.....	58
Σελιδοποίηση αντιγράφων με χρήση του πίνακα ελέγχου του εκτυπωτή.....	58
Επανάληψη εικόνας στην ίδια σελίδα.....	59
Αντιγραφή πολλαπλών σελίδων σε ένα φύλλο.....	59
Δημιουργία αντιγράφου διπλής όψης.....	60
Ακύρωση εργασιών αντιγραφής.....	61
Σάρωση.....	62
Συμβουλές για τη σάρωση.....	62
Σάρωση σε τοπικό υπολογιστή ή υπολογιστή δικτύου.....	62
Σάρωση σε μονάδα flash ή κάρτα μνήμης.....	63
Σάρωση φωτογραφιών σε εφαρμογή επεξεργασίας.....	63
Σάρωση εγγράφων σε εφαρμογή επεξεργασίας.....	64
Σάρωση απευθείας σε e-mail χρησιμοποιώντας το λογισμικό εκτυπωτή.....	65
Σάρωση σε PDF.....	66
Συνήθειες ερωτήσεις για τη σάρωση.....	66
Ακύρωση εργασιών σάρωσης.....	67

Λειτουργίες φαξ.....	68
Ρύθμιση του εκτυπωτή για λειτουργία φαξ.....	68
Διαμόρφωση των ρυθμίσεων φαξ.....	80
Δημιουργία λίστας επαφών.....	82
Αποστολή φαξ.....	84
Λήψη φαξ.....	85
Συνήθειες ερωτήσεις για τη λειτουργία φαξ.....	87
Σύνδεση σε δίκτυο.....	95
Εγκατάσταση του εκτυπωτή σε ασύρματο δίκτυο.....	95
Ρύθμιση ασύρματης λειτουργίας για προχωρημένους.....	100
Εγκατάσταση του εκτυπωτή σε δίκτυο Ethernet.....	107
Συνήθειες ερωτήσεις για τη σύνδεση σε δίκτυο.....	108
Συντήρηση του εκτυπωτή.....	121
Συντήρηση των κασετών μελανιού.....	121
Καθαρισμός της εξωτερικής επιφάνειας του εκτυπωτή.....	123
Καθαρισμός της γυάλινης επιφάνειας του σαρωτή.....	123
Αντιμετώπιση προβλημάτων.....	124
Πριν από την αντιμετώπιση προβλημάτων.....	124
Χρήση του Κέντρου εξυπηρέτησης για την επίλυση προβλημάτων εκτυπωτή.....	124
Εάν το πρόβλημά σας δεν λύνεται με την Αντιμετώπιση προβλημάτων.....	125
Αντιμετώπιση προβλημάτων εγκατάστασης.....	125
Αντιμετώπιση προβλημάτων εμπλοκών και κακής τροφοδοσίας χαρτιού.....	131
Αντιμετώπιση προβλημάτων εκτύπωσης.....	134
Αντιμετώπιση προβλημάτων αντιγραφής και σάρωσης.....	136
Αντιμετώπιση προβλημάτων φαξ.....	138
Αντιμετώπιση προβλημάτων κάρτας μνήμης.....	147
Αντιμετώπιση προβλημάτων δικτύου.....	148
Ευρετήριο.....	168

Πληροφορίες ασφαλείας

Συνδέστε το καλώδιο τροφοδοσίας σε μια καταλλήλως γειωμένη ηλεκτρική πρίζα που βρίσκεται κοντά στο προϊόν και είναι εύκολα προσβάσιμη.

Μην τοποθετείτε ή χρησιμοποιείτε το συγκεκριμένο προϊόν κοντά σε νερό ή υγρά σημεία.

Χρησιμοποιήστε μόνο τροφοδοτικό και καλώδιο ρεύματος που παρέχονται με το συγκεκριμένο προϊόν ή κάποιο ανταλλακτικό καλώδιο ρεύματος εγκεκριμένο από τον κατασκευαστή.

Κατά τη σύνδεση του προϊόντος σε δίκτυο PSTN, χρησιμοποιήστε μόνο το καλώδιο τηλεπικοινωνιών (RJ-11) που παρέχεται με αυτό το προϊόν ή ένα ανταλλακτικό 26 AWG ή μεγαλύτερου μήκους.

 **ΠΡΟΣΟΧΗ—ΚΙΝΔΥΝΟΣ ΗΛΕΚΤΡΟΠΛΗΞΙΑΣ:** Βεβαιωθείτε ότι όλες οι εξωτερικές συνδέσεις (όπως το Ethernet και οι συνδέσεις τηλεφωνικών συστημάτων) έχουν τοποθετηθεί σωστά στις κατάλληλες θύρες.

Το προϊόν αυτό έχει σχεδιαστεί, ελεγχθεί και εγκριθεί ότι ανταποκρίνεται στα αυστηρά παγκόσμια πρότυπα ασφαλείας με τη χρήση συγκεκριμένων εξαρτημάτων του κατασκευαστή. Οι λειτουργίες ασφαλείας κάποιων εξαρτημάτων ενδέχεται να μην είναι πάντα προφανείς. Ο κατασκευαστής δεν φέρει ευθύνη για τη χρήση άλλων εξαρτημάτων αντικατάστασης.

 **ΠΡΟΣΟΧΗ—ΠΙΘΑΝΟΤΗΤΑ ΤΡΑΥΜΑΤΙΣΜΟΥ:** Μην διπλώνετε, δένετε ή συνθλίβετε το καλώδιο τροφοδοσίας και μην τοποθετείτε βαριά αντικείμενα πάνω του. Μην ταλαιπωρείτε ή προκαλείτε φθορές στο καλώδιο τροφοδοσίας. Μην πιέζετε το καλώδιο τροφοδοσίας μεταξύ αντικειμένων, όπως έπιπλα και τοίχοι. Εάν συμβεί ο,τιδήποτε από τα παραπάνω, υπάρχει κίνδυνος πρόκλησης πυρκαγιάς ή ηλεκτροπληξίας. Εξετάζετε το καλώδιο τροφοδοσίας συχνά για σημάδια τέτοιων προβλημάτων. Αποσυνδέετε το καλώδιο τροφοδοσίας από την πρίζα πριν να το επιθεωρήσετε.

Αναθέστε τη συντήρηση ή τις επισκευές που δεν περιγράφονται στην τεκμηρίωση σε έναν επαγγελματία τεχνικό.

 **ΠΡΟΣΟΧΗ—ΚΙΝΔΥΝΟΣ ΗΛΕΚΤΡΟΠΛΗΞΙΑΣ:** Για να αποφύγετε τον κίνδυνο ηλεκτροπληξίας όταν καθαρίζετε την εξωτερική επιφάνεια του εκτυπωτή, βγάλτε το καλώδιο τροφοδοσίας από την πρίζα και αποσυνδέστε όλα τα καλώδια από τον εκτυπωτή πριν να συνεχίσετε.

 **ΠΡΟΣΟΧΗ—ΚΙΝΔΥΝΟΣ ΗΛΕΚΤΡΟΠΛΗΞΙΑΣ:** Μην χρησιμοποιείτε τη λειτουργία φαξ κατά τη διάρκεια ηλεκτρικής καταιγίδας. Η εγκατάσταση του συγκεκριμένου προϊόντος καθώς και οι ηλεκτρικές ή καλωδιακές συνδέσεις, όπως λειτουργία φαξ, καλώδιο τροφοδοσίας ή τηλεφώνου δεν πρέπει να γίνονται σε περίπτωση ηλεκτρικής καταιγίδας.

 **ΠΡΟΣΟΧΗ—ΠΙΘΑΝΟΤΗΤΑ ΤΡΑΥΜΑΤΙΣΜΟΥ:** Η περιοχή πίσω από το κάλυμμα μονάδας εκτύπωσης διπλής όψης διαθέτει προεξέχοντα στοιχεία ως μέρος της διαδρομής χαρτιού. Προς αποφυγή τραυματισμού, να είστε προσεκτικοί όταν πλησιάζετε αυτή την περιοχή για να αφαιρέσετε το χαρτί που έχει εμπλακεί.

ΑΠΟΘΗΚΕΥΣΤΕ ΑΥΤΕΣ ΤΙΣ ΟΔΗΓΙΕΣ.

Πληροφορίες για τον εκτυπωτή σας

Σας ευχαριστούμε που επιλέξατε αυτόν τον εκτυπωτή.

Εργαστήκαμε σκληρά ώστε να σας καλύπτει τις ανάγκες σας.

Για να ξεκινήσετε τη χρήση του νέου σας εκτυπωτή χωρίς καθυστέρηση, χρησιμοποιήστε τα υλικά εγκατάστασης που συνοδεύουν τον εκτυπωτή και στη συνέχεια ξεφυλλίστε τον *Οδηγό χρήσης* για να μάθετε να εκτελείτε βασικές εργασίες. Για να επωφεληθείτε στο έπακρον τον εκτυπωτή σας, διαβάστε προσεκτικά τον *Οδηγό χρήσης* και βεβαιωθείτε ότι έχετε λάβει τις πιο πρόσφατες ενημερώσεις από την τοποθεσία μας στο Web.

Αποτελεί δέσμευση για εμάς η παράδοση εκτυπωτών με επιδόσεις και αξία, καθώς η επιθυμία μας είναι να είστε ικανοποιημένοι. Εάν στην πορεία αντιμετωπίσετε τυχόν προβλήματα, οι εξειδικευμένοι αντιπρόσωποί μας με πολύ ευχαρίστηση θα σας βοηθήσουν ώστε να επανέλθετε γρήγορα στο σημείο που βρισκόσασταν. Επιπλέον, εάν υπάρχει κάτι που θεωρείτε ότι θα μπορούσαμε να βελτιώσουμε, μη διστάσετε να μας το γνωστοποιήσετε. Πάνω απ'όλα, εσείς είσατε ο λόγος για όλα όσα κάνουμε και οι προτάσεις σας μας βοηθούν να τα βελτιώσουμε.

Ελαχιστοποίηση της περιβαλλοντικής επιβάρυνσης από τον εκτυπωτή σας

Δεσμευόμαστε για την προστασία του περιβάλλοντος και βελτιώνουμε διαρκώς τους εκτυπωτές μας ώστε να είναι όσο το δυνατόν λιγότερη η επιβάρυνση του περιβάλλοντος. Η επιλογή συγκεκριμένων ρυθμίσεων ή εργασιών εκτυπωτή, ενδέχεται να επιβαρύνει ακόμα λιγότερο το περιβάλλον.

Εξοικονόμηση ενέργειας

- **Ενεργοποίηση της λειτουργίας Eco-Mode.** Αυτή η λειτουργία ρυθμίζει τη φωτεινότητα της οθόνης σε χαμηλό επίπεδο και ρυθμίζει τον εκτυπωτή να ενεργοποιήσει τη λειτουργία Εξοικονόμηση ενέργειας όταν ο εκτυπωτής παραμείνει σε αδράνεια για 10 λεπτά.
- **Επιλογή του χρονικού ορίου εξοικονόμησης ενέργειας.** Η δυνατότητα Εξοικονόμηση ενέργειας θέτει τον εκτυπωτή στην κατάσταση αναμονής ελάχιστης ενέργειας αφού έχει περιέλθει σε αδράνεια για δεδομένο χρονικό διάστημα (το χρονικό όριο εξοικονόμησης ενέργειας)
- **Κοινή χρήση του εκτυπωτή σας.** Οι ασύρματοι/δικτυακοί εκτυπωτές, επιτρέπουν την κοινή χρήση ενός εκτυπωτή ανάμεσα σε πολλούς υπολογιστές εξοικονομώντας ενέργεια και άλλους πόρους.

Εξοικονόμηση χαρτιού

- **Ενεργοποίηση της λειτουργίας Eco-Mode.** Σε επιλεγμένα μοντέλα εκτυπωτών, η λειτουργία αυτή ρυθμίζει τον εκτυπωτή να εκτελεί αυτόματα εκτύπωση και στις δύο όψεις του κάθε φύλλου (διπλής όψης), για εργασίες αντιγραφής και φαξ και για εκτύπωση σε περιβάλλον Windows.
- **Εκτυπώστε περισσότερες από μία εικόνες σελίδας σε μία πλευρά χαρτιού.** Η δυνατότητα "Σελίδες ανά φύλλο" σας επιτρέπει να τυπώσετε πολλαπλές σελίδες στο ίδιο φύλλο. Μπορείτε να εκτυπώσετε έως και 8 εικόνες σελίδων στη μια πλευρά ενός φύλλου χαρτιού.

- **Εκτυπώστε και στις δύο πλευρές του χαρτιού.** Η εκτύπωση και στις δύο όψεις σας επιτρέπει να τυπώσετε και στις δύο πλευρές του χαρτιού αυτόματα ή χειροκίνητα (εξαρτάται από το μοντέλο του εκτυπωτή σας).
- **Προεπισκόπηση εργασίας εκτύπωσης πριν την εκτύπωση.** Χρησιμοποιήστε τις λειτουργίες προεπισκόπησης που υπάρχουν στο παράθυρο διαλόγου Προεπισκόπηση εκτύπωσης ή την οθόνη του εκτυπωτή (ανάλογα με το μοντέλο του εκτυπωτή σας).
- **Σάρωση και αποθήκευση.** Για να αποφύγετε την εκτύπωση πολλών αντιγράφων, μπορείτε να σαρώσετε έγγραφα ή φωτογραφίες και να τα αποθηκεύσετε σε ένα πρόγραμμα υπολογιστή, μια εφαρμογή ή μια μονάδα flash για παρουσίαση.
- **Χρησιμοποιήστε ανακυκλωμένο χαρτί.**

Εξοικονόμηση μελάνης

- **Χρησιμοποιήστε τη λειτουργία Γρήγορη εκτύπωση ή Πρόχειρο.** Αυτές οι λειτουργίες μπορούν να χρησιμοποιηθούν για την εκτύπωση εγγράφων με λιγότερη μελάνη από το κανονικό και είναι ιδανικές για την εκτύπωση εγγράφων που αποτελούνται κυρίως από κείμενο.
- **Χρησιμοποιήστε κασέτες υψηλής απόδοσης.** Τα μελάνια στις κασέτες υψηλής απόδοσης σας επιτρέπουν να τυπώνετε περισσότερες σελίδες με λιγότερες κασέτες.
- **Καθαρισμός της κεφαλής εκτύπωσης.** Πριν από την αντικατάσταση και ανακύκλωση των κασετών μελανιού, χρησιμοποιήστε τις λειτουργίες “Καθαρισμός κεφαλής εκτύπωσης” και “Βαθύς καθαρισμός κεφαλής εκτύπωσης”. Αυτά τα χαρακτηριστικά καθαρίζουν τα ακροφύσια της κεφαλής εκτύπωσης για να βελτιώσουν την ποιότητα των εκτυπώσεών σας.



Ανακύκλωση

- **Ανακυκλώστε τη συσκευασία του προϊόντος.**
- **Ανακυκλώστε τον παλιό σας εκτυπωτή αντί να τον πετάξετε.**
- **Ανακυκλώστε το χαρτί από εργασίες εκτύπωσης που έχετε απορρίψει.**
- **Χρησιμοποιήστε ανακυκλωμένο χαρτί.**

Εύρεση πληροφοριών σχετικά με τον εκτυπωτή

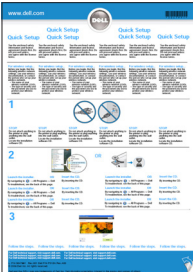
Δημοσιεύσεις

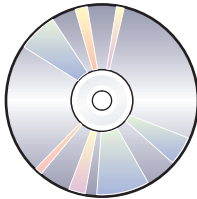
Αναζήτηση για	Πηγή εύρεσης
<p>Οδηγίες αρχικής εγκατάστασης:</p> <ul style="list-style-type: none"> • Σύνδεση του εκτυπωτή • Εγκατάσταση του λογισμικού του εκτυπωτή 	<p>Τεκμηρίωση ρυθμίσεων Η τεκμηρίωση των ρυθμίσεων συνοδεύει τον εκτυπωτή.</p> 

Αναζήτηση για	Πηγή εύρεσης
<p>Επιπλέον ρυθμίσεις και οδηγίες χρήσης για τη χρήση του εκτυπωτή:</p> <ul style="list-style-type: none"> • Επιλέγοντας και αποθηκεύοντας χαρτί και ειδικά μέσα • Τοποθέτηση χαρτιού • Η εκτέλεση εργασιών εκτύπωσης, αντιγραφής, σάρωσης και φαξ, εξαρτώνται από το μοντέλο του εκτυπωτή σας • Ρυθμίζοντας τις παραμέτρους του εκτυπωτή • Προβολή και εκτύπωση εγγράφων και φωτογραφιών • Ρυθμίζοντας και χρησιμοποιώντας το λογισμικό του εκτυπωτή • Η ρύθμιση των παραμέτρων του εκτυπωτή για χρήση σε ένα δίκτυο εξαρτώνται από το μοντέλο του εκτυπωτή σας • Φροντίζοντας και συντηρώντας τον εκτυπωτή • Αντιμετώπιση και επίλυση προβλημάτων 	<p>Οδηγός χρήσης Ο <i>Οδηγός χρήσης</i> βρίσκεται στο CD εγκατάστασης λογισμικού που συνοδεύει τον εκτυπωτή.</p>  <p>Για ενημερώσεις, επισκεφθείτε την τοποθεσία μας στο Web στη διεύθυνση support.dell.com.</p>
<p>Βοήθεια στη χρήση του λογισμικού του εκτυπωτή</p>	<p>Βοήθεια για Windows Ανοίξτε ένα πρόγραμμα ή μια εφαρμογή λογισμικού του εκτυπωτή και κάντε κλικ στην επιλογή Βοήθεια. Πατήστε  για να προβάλετε σχετικές πληροφορίες. Σημειώσεις:</p> <ul style="list-style-type: none"> • Η Βοήθεια εγκαθίσταται αυτόματα μαζί με το λογισμικό του εκτυπωτή. • Το λογισμικό του εκτυπωτή βρίσκεται στο φάκελο του εκτυπωτή Πρόγραμμα ή στην επιφάνεια εργασίας, αναλόγως το λειτουργικό σας σύστημα.
<p>Για τις πρόσφατες συμπληρωματικές πληροφορίες, ενημερώσεις και ηλεκτρονική τεχνική υποστήριξη:</p> <ul style="list-style-type: none"> • Υποδείξεις και συμβουλές αντιμετώπισης προβλημάτων • Συχνές ερωτήσεις • Τεκμηρίωση • Στοιχεία λήψης προγράμματος οδήγησης • Υποστήριξη ζωντανής συνομιλίας • Υποστήριξη μέσω ηλεκτρονικού ταχυδρομείου • Υποστήριξη μέσω τηλεφώνου 	<p>Τοποθεσία υποστήριξης της Dell στο Web-support.dell.com Σημείωση: Επιλέξτε την περιοχή και κατόπιν το προϊόν σας για να προβάλλετε την αντίστοιχη ιστοσελίδα υποστήριξης. Μπορείτε να βρείτε τα τηλέφωνα υποστήριξης και τις πληροφορίες για τις ώρες λειτουργίας για την περιοχή ή τη χώρα σας στην τοποθεσία Υποστήριξης στο Web (Έχετε τις ακόλουθες πληροφορίες έτοιμες όταν επικοινωνείτε με την υποστήριξη ώστε να εξυπηρετηθείτε ταχύτερα:</p> <ul style="list-style-type: none"> • Ετικέτα εξυπηρέτησης πελατών • Κωδικός ταχείας εξυπηρέτησης <p>Σημείωση: Η Ετικέτα εξυπηρέτησης πελατών και ο Κωδικός ταχείας εξυπηρέτησης εμφανίζεται σε αυτοκόλλητη ετικέτα, στην πίσω πλευρά του εκτυπωτή.</p>

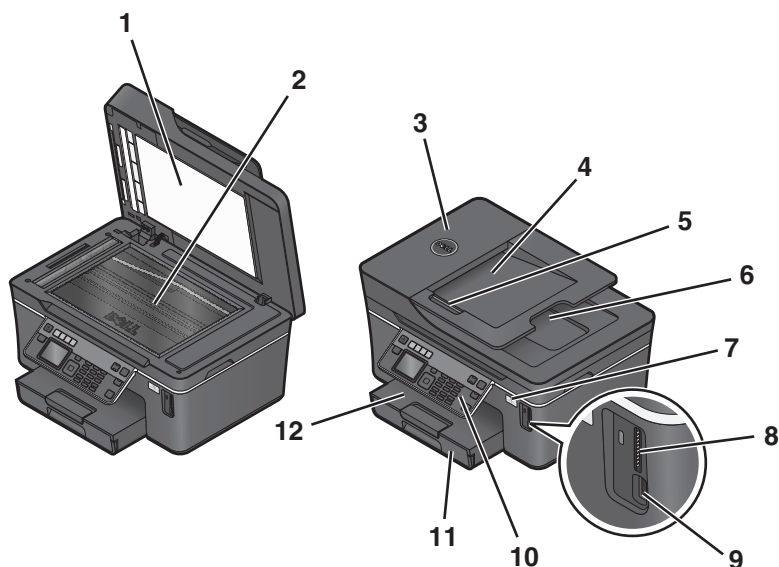

Αναζήτηση για	Πηγή εύρεσης
<ul style="list-style-type: none"> • Λογισμικό και προγράμματα οδήγησης—Πιστοποιημένα προγράμματα οδήγησης για τον εκτυπωτή και προγράμματα εγκατάστασης για το λογισμικό εκτυπωτή Dell • Αρχεία Readme—Πρόσφατες τεχνικές αλλαγές ή πηγές προηγμένων τεχνικών αναφορών για έμπειρους χρήστες ή τεχνικούς 	<p>CD λογισμικού εγκατάστασης</p> <p>Σημείωση: Εάν αγοράσατε τον υπολογιστή Dell μαζί με τον εκτυπωτή σας, τότε η τεκμηρίωση και τα προγράμματα οδήγησης για τον εκτυπωτή σας είναι ήδη εγκατεστημένα στον υπολογιστή σας.</p>
<ul style="list-style-type: none"> • Αναλώσιμα και βοηθήματα για τον εκτυπωτή σας • Κασέτες αντικατάστασης 	<p>Τοποθεσία Web αναλωσίμων για εκτυπωτή Dell—dell.com/supplies</p> <p>Μπορείτε να προμηθευτείτε αναλώσιμα εκτύπωσης ηλεκτρονικά, τηλεφωνικά ή επιλέγοντας κάποιο εμπορικό κατάστημα.</p>
<ul style="list-style-type: none"> • Πληροφορίες ασφαλείας για την προετοιμασία χρήσης του εκτυπωτή σας • Πληροφορίες σχετικά με τους κανονισμούς • Πληροφορίες εγγύησης 	<p><i>Οδηγός πληροφοριών προϊόντος</i></p> <div data-bbox="1045 699 1235 947" data-label="Image"> </div> <p>Σημείωση: Ο Οδηγός πληροφοριών προϊόντος ενδέχεται να μη διατίθεται στη χώρα ή την περιοχή σας.</p>

Παρουσίαση των εξαρτημάτων του εκτυπωτή

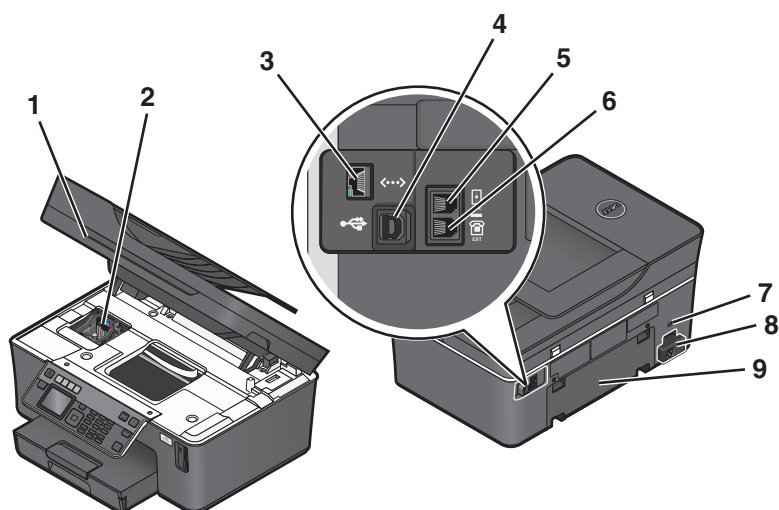

	Χρησιμοποιήστε το εξής	Για
1	Κάλυμμα σαρωτή	Πρόσβαση στη γυάλινη επιφάνεια του σαρωτή.
2	Γυάλινη επιφάνεια σαρωτή	Σάρωση, αντιγραφή ή αποστολή με φαξ φωτογραφιών και εγγράφων.
3	Αυτόματο Τροφοδότη Εγγράφων (ADF)	Σάρωση, αντιγραφή ή αποστολή με φαξ εγγράφων πολλών σελίδων μεγέθους letter, legal και A4.
4	Θήκη ADF	Τοποθέτηση πρωτότυπων εγγράφων στον ADF. Συνιστάται για σάρωση, αντιγραφή ή αποστολή με φαξ αρχείων πολλών σελίδων. Σημείωση: Μην τοποθετείτε ταχυδρομικές κάρτες, κάρτες φωτογραφιών, μικρά ή λεπτά αντικείμενα (όπως αποκόμματα περιοδικών) στον ADF. Τοποθετήστε αυτά τα αντικείμενα στη γυάλινη επιφάνεια του σαρωτή.
5	Οδηγό χαρτιού του ADF	Ευθυγράμμιση του χαρτιού κατά την τροφοδοσία στον ADF.
6	Θήκη εξόδου ADF	Συγκράτηση των εγγράφων καθώς εξέρχονται από τον ADF.
7	Ένδειξη Wi-Fi	Έλεγχο κατάστασης ασύρματης λειτουργίας.
8	Υποδοχή κάρτας μνήμης	Τοποθέτηση κάρτας μνήμης.
9	Θύρες PictBridge και USB	Σύνδεση ψηφιακής φωτογραφικής μηχανής με δυνατότητα PictBridge, προσαρμογέα USB Bluetooth ή μονάδας flash στον εκτυπωτή.
10	Πίνακα ελέγχου του εκτυπωτή	Χειρισμό του εκτυπωτή.
11	Θήκη χαρτιού	Τοποθέτηση χαρτιού.
12	Θήκη εξόδου χαρτιού	Στήριξη του χαρτιού καθώς εξέρχεται από τη συσκευή.

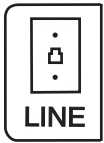

	Χρησιμοποιήστε το εξής	Για
1	Μονάδα σαρωτή	<ul style="list-style-type: none"> • Πρόσβαση στις κασέτες μελανιού και στις κεφαλές εκτύπωσης. • Επιδιόρθωση των εμπλοκών χαρτιού.
2	Κεφαλή εκτύπωσης	Τοποθέτηση, αντικατάσταση ή αφαίρεση κασετών μελανιού.
3	Θύρα Ethernet	Σύνδεση του εκτυπωτή με άλλο υπολογιστή, τοπικό δίκτυο, εξωτερικό modem DSL ή καλωδιακό modem.
4	Θύρα USB	<p>Σύνδεση του εκτυπωτή σε υπολογιστή χρησιμοποιώντας καλώδιο USB.</p> <p>ΠΡΟΣΟΧΗ—ΠΙΘΑΝΟΤΗΤΑ ΒΛΑΒΗΣ: Μην αγγίζετε τη θύρα USB, παρά μόνο όταν συνδέετε ή αφαιρείτε ένα καλώδιο USB ή καλώδιο εγκατάστασης.</p>
5	Θύρα LINE	<p>Σύνδεση του εκτυπωτή σε μια ενεργή τηλεφωνική γραμμή (από μια τυπική πρίζα τοίχου, φίλτρο DSL ή προσαρμογέα VoIP) για να στείλετε ή να λάβετε φαξ.</p> 
6	Θύρα EXT	<p>Σύνδεση πρόσθετων συσκευών (τηλεφώνου ή τηλεφωνητή) στον εκτυπωτή και στην τηλεφωνική γραμμή. Χρησιμοποιήστε αυτή τη θύρα αν δεν έχετε μια αποκλειστική γραμμή φαξ και αυτή η μέθοδος υποστηρίζεται στη χώρα σας ή την περιοχή σας.</p> <p>Σημείωση: Αφαίρεση του βύσματος για απόκτηση πρόσβασης στη θύρα.</p> 
7	Υποδοχή ασφαλείας	Εγκατάσταση στον εκτυπωτή σας ενός αντικλεπτικού καλωδίου.
8	Τροφοδοτικό με θύρα	Σύνδεση του εκτυπωτή σε πηγή τροφοδοσίας με χρήση του καλωδίου τροφοδοσίας.
9	Μονάδα εκτύπωσης διπλής όψης	<ul style="list-style-type: none"> • Εκτύπωση και στις δύο πλευρές ενός φύλλου χαρτιού. • Επιδιόρθωση των εμπλοκών χαρτιού.

Παραγγελία και αντικατάσταση αναλώσιμων

Παραγγελία κασετών μελανιού

Οι αποδόσεις σελίδων είναι διαθέσιμες στη διεύθυνση www.dell.com/supplies. Για βέλτιστα αποτελέσματα, χρησιμοποιείτε μόνο κασέτες μελανιού της Dell.

Στοιχείο	Εξουσιοδοτημένη κασέτα ¹	Απλή κασέτα
Κασέτα ασπρόμαυρης εκτύπωσης	Series 21	Series 21R
Κασέτα ασπρόμαυρης εκτύπωσης υψηλής απόδοσης ²	Series 24	Series 24R
Κασέτα έγχρωμης εκτύπωσης	Series 21	Series 21R
Κασέτα έγχρωμης εκτύπωσης υψηλής απόδοσης ²	Series 24	Series 24R

¹ Άδεια για μία χρήση μόνο. Μετά τη χρήση, επιστρέψτε αυτήν την κασέτα στη Dell για ανακατασκευή, επαναπλήρωση ή ανακύκλωση. Για να μάθετε περισσότερα σχετικά με την ανακύκλωση προϊόντων Dell, επισκεφθείτε τη διεύθυνση www.dell.com/recycling.

² Διαθέσιμο μόνο στην τοποθεσία Web της Dell στη διεύθυνση www.dell.com/supplies.

Αντικατάσταση κασετών μελανιού

Βεβαιωθείτε ότι έχετε μια νέα κασέτα μελανιού ή κασέτες πριν ξεκινήσετε. Πρέπει να εγκαταστήσετε νέες κασέτες αμέσως μετά την αφαίρεση των παλιών, σε αντίθετη περίπτωση το μελάνι που απομένει στα ακροφύσια κεφαλής εκτύπωσης ενδέχεται να στεγνώσει.

- 1 Ενεργοποιήστε τον εκτυπωτή.
- 2 Ανοίξτε τον εκτυπωτή.

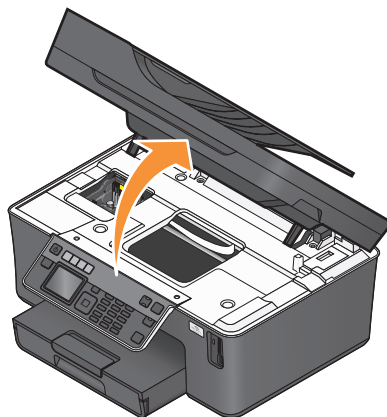

Σημείωση: Η κεφαλή εκτύπωσης μετακινείται στη θέση εγκατάστασης κασέτας.

3 Πιέστε τη λαβή απελευθέρωσης και στη συνέχεια αφαιρέστε τη χρησιμοποιημένη κασέτα ή κασέτες μελανιού.

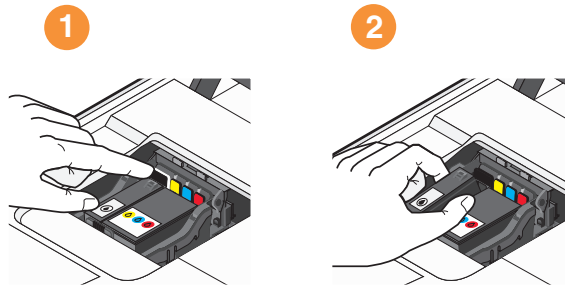

4 Τοποθετήστε κάθε κασέτα εκτύπωσης χρησιμοποιώντας και τα δύο χέρια.

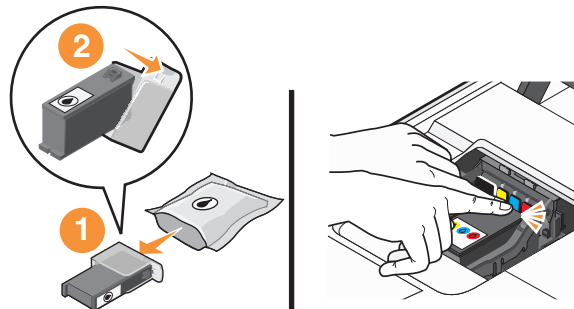



Σημείωση: Τοποθετήστε τις νέες κασέτες μελανιού αμέσως αφού αφαιρέσετε το προστατευτικό κάλυμμα για να αποφύγετε την έκθεση της μελάνης στον αέρα.

5 Κλείστε τον εκτυπωτή.

Ανακύκλωση προϊόντων Dell

Για να επιστρέψετε τα προϊόντα Dell για ανακύκλωση στην Dell:







- 1** Κάντε κλικ στο κουμπί  ή στο κουμπί **Έναρξη**.
- 2** Επιλέξτε **Όλα τα προγράμματα** ή **Προγράμματα** και στη συνέχεια επιλέξτε το φάκελο του προγράμματος εκτυπωτή από τη λίστα.
- 3** Επιλέξτε **Αρχική σελίδα εκτυπωτή**.
- 4** Επιλέξτε τον εκτυπωτή σας από την αναπτυσσόμενη λίστα εκτυπωτών.
- 5** Από την καρτέλα Συντήρηση, κάντε κλικ στην επιλογή **Παραγγελία αναλωσίμων**.
- 6** Κάντε κλικ στην επιλογή .
- 7** Ακολουθήστε τις οδηγίες που εμφανίζονται στην οθόνη του υπολογιστή.

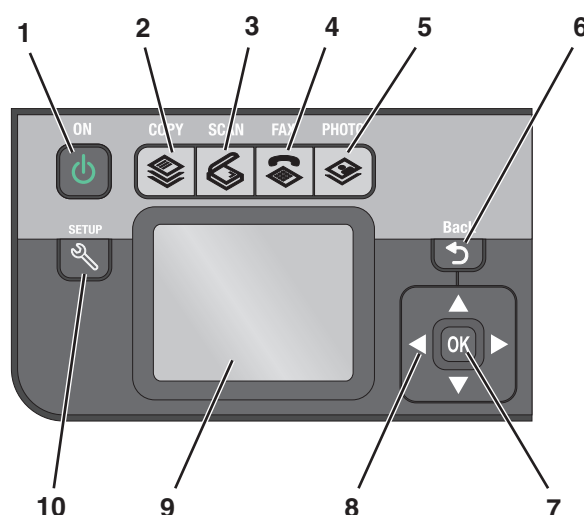

Χρήση των κουμπιών και των μενού του πίνακα ελέγχου του εκτυπωτή

Χρήση του πίνακα ελέγχου του εκτυπωτή

Στα ακόλουθα διαγράμματα περιγράφονται οι ενότητες του πίνακα ελέγχου του εκτυπωτή:



	Χρήση	Για
1	Τροφοδοσία 	<ul style="list-style-type: none">• Ενεργοποίηση ή απενεργοποίηση του εκτυπωτή.• Εναλλαγή σε λειτουργία εξοικονόμησης ενέργειας. Σημείωση: Αφού ενεργοποιηθεί ο εκτυπωτής, πατήστε το κουμπί  για να μεταβείτε στη λειτουργία εξοικονόμησης ενέργειας. Πατήστε και κρατήστε πατημένο το κουμπί  για τρία δευτερόλεπτα για να απενεργοποιήσετε τον εκτυπωτή.
2	Αντιγραφή 	Πρόσβαση στο μενού αντιγραφής και δημιουργία αντιγράφων.
3	Σάρωση 	Πρόσβαση στο μενού σάρωσης και σάρωση εγγράφων.
4	Φαξ 	Πρόσβαση στο μενού "Fax" και αποστολή φαξ .
5	Φωτογραφία 	Πρόσβαση στο μενού φωτογραφιών και εκτύπωση φωτογραφιών.

	Χρήση	Για
6	Πίσω 	<ul style="list-style-type: none"> • Επιστροφή στην προηγούμενη οθόνη. • Μετάβαση από ένα επίπεδο μενού σε ένα υψηλότερο.
7	Επιλογή 	<ul style="list-style-type: none"> • Ορισμός επιλογών μενού. • Αποθήκευση των ρυθμίσεων. • Τροφοδοσία ή εξαγωγή του χαρτιού. Πατήστε και κρατήστε πατημένο το κουμπί για 3 δευτερόλεπτα για τροφοδοσία ή εξαγωγή χαρτιού από τον εκτυπωτή.
8	Κουμπιά βέλους	Περίηγηση σε στοιχεία μενού ή υπομενού που εμφανίζονται στην οθόνη.
9	Οθόνη Σημείωση: Η οθόνη απενεργοποιείται στη λειτουργία εξοικονόμησης ενέργειας.	Προβολή: <ul style="list-style-type: none"> • Κατάστασης του εκτυπωτή • Μηνυμάτων • Μενού
10	Ρύθμιση 	Πρόσβαση στο μενού ρύθμισης παραμέτρων και αλλαγή των ρυθμίσεων του εκτυπωτή. Σημείωση: Οι φωτεινές ενδείξεις των κουμπιών Αντιγραφής, Σάρωσης, Φαξ και Φωτογραφίας είναι απενεργοποιημένες, όταν είναι επιλεγμένο αυτό το κουμπί.

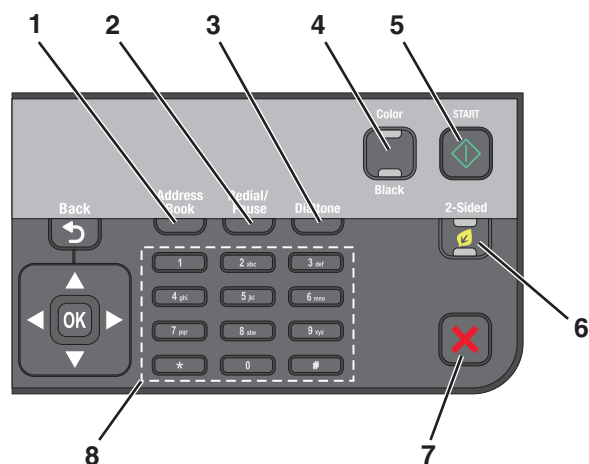





	Χρήση	Για
1	Βιβλίο διευθύνσεων	Απόκτηση πρόσβασης στους αριθμούς φαξ από μια αποθηκευμένη λίστα αριθμών.
2	Επανάκληση / Παύση	Στη λειτουργία "Fax": <ul style="list-style-type: none"> • Εισαγωγή παύσης τριών δευτερολέπτων σε έναν αριθμό φαξ για αναμονή για εξωτερική γραμμή ή για είσοδο σε αυτόματο σύστημα απάντησης. Εισαγωγή παύσης μόνο αφού έχετε ήδη ξεκινήσει την καταχώρηση του αριθμού. • Προβολή του τελευταίου αριθμού κλήσης. Πατήστε το κουμπί του αριστερού ή του δεξιού βέλους για να εμφανίσετε τους πέντε τελευταίους αριθμούς που κλήθηκαν.
3	Τόνος κλήσης	Καλέστε τον αριθμό τηλεφώνου με μη αυτόματο τρόπο χρησιμοποιώντας το πληκτρολόγιο, πριν να στείλετε το φαξ.
4	Έγχρωμη/Ασπρόμαυρη	Εναλλαγή σε λειτουργία έγχρωμης ή ασπρόμαυρης εκτύπωσης.
5	Έναρξη 	Εκκίνηση μιας εργασίας, ανάλογα με τη λειτουργία που έχει επιλεγεί.
6	Διπλής όψης/Λειτουργία Eco-Mode	Ενεργοποιήστε τη λειτουργία διπλής όψης για: <ul style="list-style-type: none"> • Εκτύπωση και στις δύο πλευρές του χαρτιού. Ενεργοποιήστε τη λειτουργία Eco-Mode για: <ul style="list-style-type: none"> • Εκτύπωση και στις δύο πλευρές του χαρτιού. • Αλλαγή σε λειτουργία εξοικονόμησης ενέργειας αφού ο εκτυπωτής μείνει σε αδράνεια για δέκα λεπτά. • Ορισμό της φωτεινότητας οθόνης σε χαμηλό.

	Χρήση	Για
7	Ακύρωση 	<ul style="list-style-type: none"> • Ακύρωση μιας εργασίας εκτύπωσης, αντιγραφής, σάρωσης ή αποστολής/λήψης φαξ που βρίσκεται σε εξέλιξη. • Έξοδο από ένα επίπεδο μενού των μενού "Αντιγραφή", "Σάρωση", "Φαξ", "Φωτογραφία" ή "Εκτύπωση αρχείων" στο πιο υψηλό επίπεδο ενός μενού. • Έξοδο από ένα επίπεδο μενού του μενού "Ρύθμιση παραμέτρων" σε υψηλότερο επίπεδο της προηγούμενης λειτουργίας. • Διαγραφή των τρεχουσών ρυθμίσεων ή των μηνυμάτων σφάλματος και επιστροφή στις προεπιλεγμένες ρυθμίσεις.
8	Πληκτρολόγιο	<p>Στη λειτουργία "Αντιγραφή" ή "Φωτογραφία": εισαγωγή του αριθμού των αντιγράφων ή των εκτυπώσεων που θέλετε να δημιουργήσετε.</p> <p>Στη λειτουργία "Fax":</p> <ul style="list-style-type: none"> • Εισαγωγή των αριθμών φαξ. • Περιήγηση σε ένα αυτοματοποιημένο σύστημα τηλεφωνητή. • Επιλογή γραμμών κατά τη δημιουργία λίστας ταχείας κλήσης. • Πληκτρολόγηση αριθμών για την εισαγωγή ή την επεξεργασία της ημερομηνίας και της ώρας που εμφανίζονται στην οθόνη.

Αλλαγή του χρονικού ορίου εξοικονόμησης ενέργειας

Το χρονικό όριο εξοικονόμησης ενέργειας είναι ο χρόνος που απαιτείται για τη μετάβαση σε λειτουργία Εξοικονόμησης ενέργειας, όταν ο εκτυπωτής παραμένει αδρανής. Η λειτουργία εξοικονόμησης ενέργειας βελτιστοποιεί την αποδοτική χρήση της ενέργειας καθώς μειώνει την κατανάλωση ενέργειας του εκτυπωτή (ακόμη και κατά 28 τοις εκατό σε ορισμένα μοντέλα εκτυπωτών) σε σύγκριση με τις προεπιλεγμένες ρυθμίσεις εκτυπωτών. Για να εξοικονομήσετε την περισσότερη δυνατή ενέργεια, επιλέξτε το χαμηλότερο χρονικό όριο για τη λειτουργία εξοικονόμησης ενέργειας.

- 1 Από τον πίνακα ελέγχου του εκτυπωτή, πατήστε το .
- 2 Πατήστε το κουμπί πάνω ή κάτω βέλους για να πραγματοποιήσετε κύλιση στην επιλογή **Ρύθμιση παραμέτρων** και στη συνέχεια πατήστε το κουμπί .
- 3 Πατήστε το κουμπί του επάνω ή του κάτω βέλους για να μεταβείτε στη λειτουργία **Εξοικονόμηση ενέργειας** και στη συνέχεια πατήστε .
- 4 Πατήστε το κουμπί του επάνω ή του κάτω βέλους για να επιλέξετε ένα χρονικό όριο εξοικονόμησης ενέργειας και στη συνέχεια πατήστε .

Εξοικονόμηση χαρτιού και ενέργειας με τη λειτουργία Eco-Mode

Η λειτουργία Eco-Mode μειώνει σημαντικά τη χρήση χαρτιού, ελαττώνει τη σπατάλη του και βελτιστοποιεί την απόδοση της ενέργειας εξοικονομώντας χρήματα.

Σημείωση: Αν χρησιμοποιείτε τη λειτουργία Eco-Mode, τότε οι ρυθμίσεις του παραβλέπουν οποιασδήποτε αλλαγές μπορεί να κάνετε στις ατομικές ρυθμίσεις που αποτελούν μέρος της Eco-Mode.

Όταν είναι ενεργοποιημένη η λειτουργία Eco-Mode, ο εκτυπωτής μεταβαίνει αυτόματα στις εξής ρυθμίσεις:

- Η οθόνη του εκτυπωτή είναι λιγότερο φωτεινή.
- Ο εκτυπωτής ενεργοποιεί τη λειτουργία εξοικονόμησης ενέργειας μετά από 10 λεπτά.
- Ο εκτυπωτής εκτελεί εκτύπωση και στις δύο όψεις του κάθε φύλλου (διπλής όψης), για εργασίες αντιγραφής και φαξ και για εκτύπωση σε περιβάλλον Windows (επιλεγμένα μοντέλα εκτυπωτών).

Για να ενεργοποιήσετε τη λειτουργία Eco-Mode, πατήστε το κουμπί **Διπλής Όψης/Eco-Mode** έως ότου ενεργοποιηθεί η φωτεινή ένδειξη κοντά στην ένδειξη “Eco-Mode”.

Αλλαγή των προσωρινών ρυθμίσεων σε νέες προεπιλεγμένες ρυθμίσεις

Τα παρακάτω μενού επανέρχονται στις προεπιλεγμένες ρυθμίσεις μετά από δύο λεπτά αδράνειας ή αφού απενεργοποιηθεί ο εκτυπωτής:

Μενού Αντιγραφή	<ul style="list-style-type: none">• Αντίγραφα• Ποιότητα• Αλλαγή μεγέθους• Πιο φωτεινό/Πιο σκούρο• Σελιδοποίηση• Επανεκτύπωση φωτογραφιών• Σελίδες ανά φύλλο• Μέγεθος πρωτοτύπου• Αντίγραφα ανά φύλλο• Τύπος περιεχομένου
Μενού Σάρωση	<ul style="list-style-type: none">• Ποιότητα• Μέγεθος πρωτοτύπου
Μενού Fax (μόνο σε επιλεγμένα μοντέλα)	<ul style="list-style-type: none">• Πιο φωτεινό/Πιο σκούρο• Ποιότητα

Μενού Φωτογραφία	<p>Οι παρακάτω επιλογές του μενού Φωτογραφία δεν θα λήξουν αν περάσουν δύο λεπτά αδράνειας ή αν απενεργοποιήσετε τον εκτυπωτή. Ωστόσο θα γίνει επαναφορά στις προεπιλεγμένες εργοστασιακές ρυθμίσεις, όταν αποσυνδεθεί η κάρτα μνήμης ή η μονάδα flash.</p> <ul style="list-style-type: none"> • Διάταξη • Χρωματικό εφέ • Μέγεθος φωτογραφίας • Ποιότητα
------------------	---

Για να αλλάξετε τις προσωρινές ρυθμίσεις σε νέες προεπιλεγμένες ρυθμίσεις

- 1 Από τον πίνακα ελέγχου του εκτυπωτή, πατήστε το .
- 2 Πατήστε το κουμπί του επάνω ή του κάτω βέλους για να μεταβείτε στην επιλογή **Προεπιλογές** και στη συνέχεια πατήστε **OK**.
- 3 Πατήστε τα κουμπιά βέλους πάνω ή κάτω, για να πραγματοποιήσετε κύλιση στην επιλογή **Ρυθμίσεις προεπιλογών** και στη συνέχεια πατήστε **OK**.
Στην οθόνη εμφανίζεται η ένδειξη **Χρήση τρεχουσών**.
- 4 Πατήστε πάλι **OK** για να επιλέξετε **Χρήση τρεχουσών**.

Για να απενεργοποιήσετε τη λειτουργία λήξης χρονικού ορίου ρυθμίσεων

Μπορείτε να απενεργοποιήσετε τη λειτουργία λήξης χρονικού ορίου ρυθμίσεων, εάν δεν θέλετε ο εκτυπωτής να επανέλθει στις προεπιλεγμένες ρυθμίσεις, αν παραμείνει αδρανής για δύο λεπτά ή εάν απενεργοποιηθεί.

- 1 Από τον πίνακα ελέγχου του εκτυπωτή, πατήστε το .
- 2 Πατήστε το κουμπί πάνω ή κάτω βέλους για να πραγματοποιήσετε κύλιση στην επιλογή **Ρύθμιση παραμέτρων** και στη συνέχεια πατήστε το κουμπί **OK**.
- 3 Πατήστε το κουμπί του επάνω ή του κάτω βέλους, έως ότου επισημανθεί η επιλογή **Κατάργηση χρονικού ορίου ρυθμίσεων** και στη συνέχεια πατήστε **OK**.
- 4 Πατήστε το κουμπί επάνω ή κάτω βέλους για να μεταβείτε στην επιλογή **Προεπιλογές** και στη συνέχεια πατήστε **OK**.

Επαναφορά των εργοστασιακών ρυθμίσεων

Η επαναφορά των προεπιλεγμένων εργοστασιακών ρυθμίσεων θα διαγράψει όλες τις επιλεγμένες ρυθμίσεις του εκτυπωτή.







Χρήση των μενού του πίνακα ελέγχου του εκτυπωτή

- 1 Από τον πίνακα ελέγχου του εκτυπωτή, πατήστε το .
- 2 Πατήστε το κουμπί του επάνω ή του κάτω βέλους για να μεταβείτε στην επιλογή **Προεπιλογές** και στη συνέχεια πατήστε **OK**.

Χρήση των κουμπιών και των μενού του πίνακα ελέγχου του εκτυπωτή

- 3 Πατήστε τα κουμπιά βέλους πάνω ή κάτω, για να πραγματοποιήσετε κύλιση στην επιλογή **Ρυθμίσεις προεπιλογών** και στη συνέχεια πατήστε **OK**.
- 4 Πατήστε το κουμπί του επάνω ή του κάτω βέλους, για να πραγματοποιήσετε κύλιση στην επιλογή **Χρήση εργοστασιακών** και στη συνέχεια πατήστε **OK**.
- 5 Όταν σας ζητηθεί να καθορίσετε τις αρχικές ρυθμίσεις του εκτυπωτή σας, κάντε τις επιλογές σας χρησιμοποιώντας τα κουμπιά στον πίνακα ελέγχου του εκτυπωτή.
Στην οθόνη εμφανίζεται το μήνυμα **Αρχική εγκατάσταση ολοκληρώθηκε**.

Χρήση συνδυασμού πλήκτρων (αν δεν μπορείτε να διαβάσετε την τρέχουσα γλώσσα)

- 1 Απενεργοποιήστε τον εκτυπωτή.
Σημείωση: Εάν έχετε ρυθμίσει το χρονικό όριο Εξοικονόμησης ενέργειας στο μενού "Ρύθμιση παραμέτρων", τότε πατήστε και κρατήστε πατημένο το κουμπί  για τρία δευτερόλεπτα για να απενεργοποιήσετε τον εκτυπωτή.
- 2 Από τον πίνακα ελέγχου του εκτυπωτή, πατήστε και κρατήστε πατημένα τα κουμπιά  και  και στη συνέχεια πατήστε και αφήστε το κουμπί  για να ενεργοποιήσετε τον εκτυπωτή.
Σημείωση: Μην αφήσετε το  ή το  μέχρι να εμφανιστεί η επιλογή **Γλώσσα** στην οθόνη, η οποία υποδεικνύει πως έχει γίνει επαναφορά των ρυθμίσεων του εκτυπωτή.
- 3 Όταν σας ζητηθεί να καθορίσετε τις αρχικές ρυθμίσεις του εκτυπωτή σας, κάντε τις επιλογές σας χρησιμοποιώντας τα κουμπιά στον πίνακα ελέγχου του εκτυπωτή.
Στην οθόνη εμφανίζεται το μήνυμα **Αρχική εγκατάσταση ολοκληρώθηκε**.

Χρήση του λογισμικού του εκτυπωτή

Ελάχιστες απαιτήσεις συστήματος

Για το λογισμικό του εκτυπωτή απαιτείται έως 500 MB ελεύθερου χώρου στο δίσκο.

Υποστηριζόμενα λειτουργικά συστήματα

- Microsoft Windows 7 (μόνο Web)¹
- Microsoft Windows Vista (SP1)
- Microsoft Windows XP (SP3)
- Microsoft Windows 2000 (SP4 ή νεότερα)
- Linux Ubuntu 8.04 LTS και 8.10 (μόνο Web)¹
- Linux OpenSUSE 11.0 και 11.1 (μόνο Web)¹
- Linux Fedora 10 (μόνο Web)¹

¹ Το πρόγραμμα οδήγησης για αυτό το λειτουργικό σύστημα είναι διαθέσιμο μόνο στη διεύθυνση support.dell.com.

Χρήση του λογισμικού του εκτυπωτή στα Windows

Λογισμικό εγκατεστημένο κατά την εγκατάσταση του εκτυπωτή

Όταν εγκαταστήσατε τον εκτυπωτή χρησιμοποιώντας το CD λογισμικού εγκατάστασης, εγκαταστάθηκε το σύνολο του απαραίτητου λογισμικού. Ενδέχεται να έχετε επιλέξει την εγκατάσταση ορισμένων επιπλέον προγραμμάτων. Στον ακόλουθο πίνακα παρέχεται προεπισκόπηση των διαφόρων προγραμμάτων λογισμικού και των δυνατοτήτων τους.

Εάν δεν εγκαταστήσατε αυτά τα προγράμματα κατά την αρχική εγκατάσταση, τοποθετήστε εκ νέου το CD λογισμικού εγκατάστασης, εκτελέστε το λογισμικό εγκατάστασης και, στη συνέχεια, επιλέξτε **Εγκατάσταση πρόσθετου λογισμικού** από την οθόνη "Λογισμικό ήδη εγκατεστημένο".

Λογισμικό εκτυπωτή

Χρησιμοποιήστε το εξής	Για
Αρχική σελίδα εκτυπωτή Dell (αναφέρεται ως Αρχική σελίδα εκτυπωτή)	<ul style="list-style-type: none"> • Εκκίνηση εφαρμογών ή προγραμμάτων • Πρόσβαση στο λογισμικό Εργαλεία διαχείρισης fax. • Σάρωση ή αποστολή με ηλεκτρονικό ταχυδρομείο μιας φωτογραφίας ή εγγράφου. • Επεξεργασία σαρωμένων εγγράφων. • Σάρωση εγγράφων σε μορφή PDF. • Προσαρμογή των ρυθμίσεων για τον εκτυπωτή. • Παραγγελία αναλωσίμων. • Διατήρηση κασετών μελανιών. • Εκτύπωση δοκιμαστικής σελίδας. • Δήλωση του εκτυπωτή. • Επικοινωνία με την τεχνική υποστήριξη.
Dell Fast Pics (αναφέρεται ως Fast Pics)	Διαχείριση, επεξεργασία, μεταφορά και εκτύπωση φωτογραφιών και εγγράφων.
Adobe™ Photo Album Starter Edition	Προβολή, διαχείριση και επεξεργασία φωτογραφιών.
Γραμμή εργαλείων της Dell (αναφέρεται ως Γραμμή εργαλείων)	Εκτύπωση, σάρωση ή μετατροπή τοπικών αρχείων από τα Windows.
Σύστημα διαχείρισης μελανιού της Dell	Παραγγελία μελάνης
Εργαλεία διαχείρισης φαξ της Dell (αναφέρεται ως εργαλεία διαχείρισης φαξ)	<ul style="list-style-type: none"> • Μπορείτε να στείλετε φαξ. • Να λάβετε φαξ σε εκτυπωτές τρία σε ένα. • Να προσθέσετε, επεξεργαστείτε ή να διαγράψετε επαφές στο ενσωματωμένο ευρετήριο. • Να αποκτήσετε πρόσβαση στο Βοηθητικό πρόγραμμα εγκατάστασης φαξ της Dell. Χρησιμοποιήστε το Βοηθητικό πρόγραμμα εγκατάστασης φαξ για να ορίσετε τους αριθμούς ταχείας κλήσης και ομάδας κλήσης, τους ήχους κλήσης και απάντησης και την εκτύπωση ιστορικού φαξ και αναφορών κατάστασης.
Abby Sprint OCR	Να σαρώσετε ένα έγγραφο και να παράγετε κείμενο το οποίο μπορείτε να επεξεργαστείτε με κάποιο πρόγραμμα επεξεργασίας κειμένου.
Βοηθητικό πρόγραμμα ρύθμισης ασύρματης λειτουργίας Dell (αναφέρεται ως Βοηθητικό πρόγραμμα ρύθμισης ασύρματης λειτουργίας)	<ul style="list-style-type: none"> • Σας επιτρέπει να εγκαταστήσετε τον ασύρματο εκτυπωτή σε ασύρματο δίκτυο. • Να αλλάξετε τις ρυθμίσεις ασύρματης σύνδεσης του εκτυπωτή. <p>Σημείωση: Το πρόγραμμα αυτό εγκαθίσταται αυτόματα μαζί με το λογισμικό του εκτυπωτή, εάν ο εκτυπωτής έχει τη δυνατότητα ασύρματης σύνδεσης.</p>

Χρησιμοποιήστε το εξής	Για
<p>Κέντρο εξυπηρέτησης Dell (αναφέρεται ως Κέντρο εξυπηρέτησης)</p>	<ul style="list-style-type: none"> • Από το εδώ μπορείτε να ξεκινήσετε τη διαδικασία αντιμετώπισης προβλημάτων του εκτυπωτή. • Να αποκτήσετε πρόσβαση στις λειτουργίες συντήρησης του εκτυπωτή. • Επικοινωνία με την τεχνική υποστήριξη. <p>Σημειώσεις:</p> <ul style="list-style-type: none"> • Το πρόγραμμα αυτό εγκαθίσταται αυτόματα μαζί με το λογισμικό του εκτυπωτή. • Ενδέχεται να σας ζητηθεί να εγκαταστήσετε αυτό το πρόγραμμα από το Web, αναλόγως με το μοντέλο του εκτυπωτή σας.
<p>Προτιμήσεις εκτύπωσης</p>	<p>Όταν επιλέγετε Αρχείο → Εκτύπωση έχοντας ανοιχτό ένα έγγραφο και στη συνέχεια κάνετε κλικ στις Ιδιότητες, εμφανίζεται ένα παράθυρο διαλόγου "Προτιμήσεις εκτύπωσης". Το παράθυρο διαλόγου σας επιτρέπει να ενεργοποιήσετε επιλογές για την εργασία εκτύπωσης, όπως τις εξής:</p> <ul style="list-style-type: none"> • Να επιλέξετε τον αριθμό των αντιγράφων που θέλετε να εκτυπώσετε. • Εκτύπωση αντιγράφων και στις δύο πλευρές του χαρτιού. • Επιλογή του τύπου χαρτιού • Προσθήκη υδατογραφήματος. • Βελτίωση εικόνων. • Αποθήκευση των ρυθμίσεων. <p>Σημείωση: Η επιλογή "Προτιμήσεις εκτύπωσης" εγκαθίσταται αυτόματα μαζί με το λογισμικό του εκτυπωτή.</p>

Σημείωση: Στον εκτυπωτή σας μπορεί να μην έχουν εγκατασταθεί μερικά από αυτά τα προγράμματα ή μερικές από τις λειτουργίες αυτών των προγραμμάτων, αναλόγως με τα χαρακτηριστικά του εκτυπωτή που αγοράσατε.

Ενημέρωση του λογισμικού του εκτυπωτή (μόνο Windows)

Έλεγχος για ενημερώσεις λογισμικού

- 1 Κάντε κλικ στο  ή στο κουμπί Έναρξη.
- 2 Επιλέξτε **Όλα τα προγράμματα** ή **Προγράμματα** και στη συνέχεια επιλέξτε το φάκελο του προγράμματος εκτυπωτή από τη λίστα.
- 3 Επιλέξτε **Αρχική σελίδα εκτυπωτή**.
- 4 Επιλέξτε τον εκτυπωτή σας από την αναπτυσσόμενη λίστα του εκτυπωτή.

- 5 Από την καρτέλα Υποστήριξη, επιλέξτε **Έλεγχος για ενημερώσεις**.
- 6 Ακολουθήστε τις οδηγίες που εμφανίζονται στην οθόνη του υπολογιστή.

Επανεγκατάσταση του λογισμικού του εκτυπωτή

Όταν εγκαταστήσατε τον εκτυπωτή χρησιμοποιώντας το CD λογισμικού εγκατάστασης, εγκαταστάθηκε το σύνολο του απαραίτητου λογισμικού. Εάν αντιμετωπίσατε προβλήματα κατά την εγκατάσταση ή εάν ο εκτυπωτής σας δεν εμφανίζεται στο φάκελο εκτυπωτών ή ως επιλογή εκτύπωσης κατά την αποστολή μιας εργασίας εκτύπωσης, δοκιμάστε να απεγκαταστήσετε και να επανεγκαταστήσετε τον εκτυπωτή.

Κατάργηση εγκατάστασης του λογισμικού του εκτυπωτή

- 1 Κάντε κλικ στο  ή στο κουμπί **Έναρξη**.
- 2 Επιλέξτε **Προγράμματα** ή **Όλα τα προγράμματα** και στη συνέχεια επιλέξτε το φάκελο του προγράμματος εκτυπωτή από τη λίστα.
- 3 Ορίστε την επιλογή κατάργησης εγκατάστασης.
- 4 Ακολουθήστε τις οδηγίες στην οθόνη του υπολογιστή για να καταργήσετε την εγκατάσταση του λογισμικού.
- 5 Αφού ολοκληρωθεί η διαδικασία κατάργησης εγκατάστασης, επανεκκινήστε τον υπολογιστή.

Εγκατάσταση του λογισμικού εκτυπωτή

Σημείωση: Εάν είχατε εγκαταστήσει το λογισμικό του εκτυπωτή σε αυτόν τον υπολογιστή πριν αλλά πρέπει να απεγκαταστήσετε το λογισμικό, απεγκαταστήστε πρώτα το τρέχον λογισμικό.

- 1 Κλείστε όλα τα ανοιχτά προγράμματα λογισμικού.
- 2 Τοποθετήστε το CD του λογισμικού εγκατάστασης.
Εάν η οθόνη "Καλώς ορίσατε" δεν εμφανιστεί μετά από ένα λεπτό, τότε πραγματοποιήστε την εκκίνηση του CD με μη αυτόματο τρόπο:
 - α Κάντε κλικ στο κουμπί  ή κάντε κλικ στο πλήκτρο **Έναρξη** και στη συνέχεια στην επιλογή **Εκτέλεση**.
 - β Στο πλαίσιο Αναζήτηση ή Εκτέλεση του μενού "Έναρξη", πληκτρολογήστε **D:\setup.exe**, όπου **D** είναι το γράμμα της μονάδας CD ή DVD που διαθέτετε.
- 3 Ακολουθήστε τις οδηγίες που εμφανίζονται στην οθόνη "Καλώς ορίσατε".

Χρησιμοποιώντας το Web

Ενημερωμένο λογισμικό εκτυπωτών μπορεί να είναι διαθέσιμο στη διεύθυνση **support.dell.com**.

Τοποθέτηση χαρτιού και πρωτότυπων εγγράφων

Τοποθέτηση χαρτιού στη θήκη χαρτιού

Βεβαιωθείτε ότι:

- Χρησιμοποιείτε χαρτί που έχει σχεδιαστεί για χρήση με εκτυπωτές inkjet.
- Το χαρτί δεν είναι χρησιμοποιημένο ή κατεστραμμένο.
- Αν χρησιμοποιείτε χαρτί ειδικού τύπου, ακολουθήστε τις οδηγίες που το συνόδευαν.

Σημείωση: Για να αποφύγετε εμπλοκές, βεβαιωθείτε ότι το χαρτί δεν λυγίζει όταν ρυθμίζετε τους οδηγούς χαρτιού.

- 1 Τραβήξτε τη θήκη εντελώς έξω από τον εκτυπωτή.

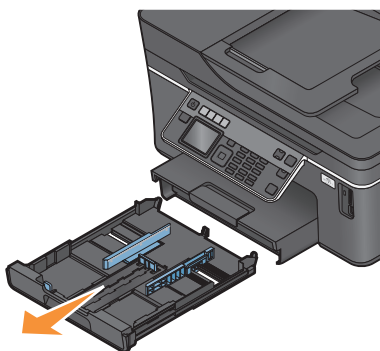

- 2 Μετακινήστε τους οδηγούς χαρτιού στις πλευρές της θήκης.

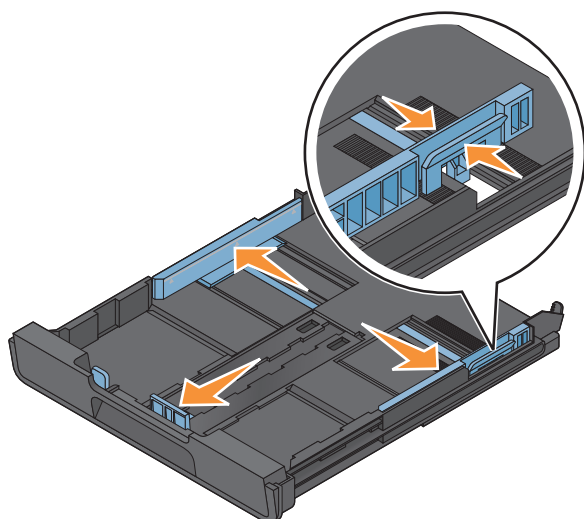

3 Εάν τοποθετείτε χαρτί μεγέθους A4 ή legal, πιέστε την προεξοχή και τραβήξτε για να επεκτείνετε τη θήκη.

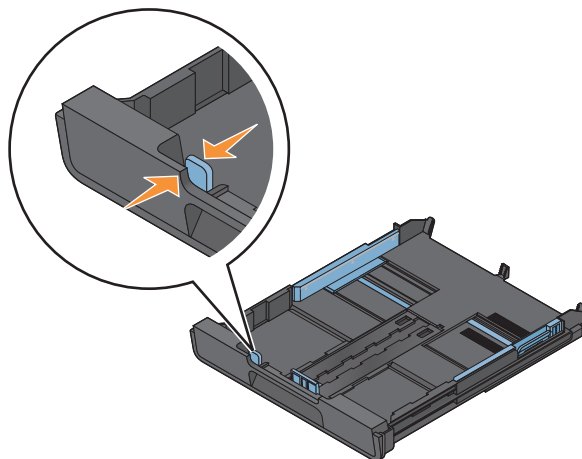

Σημείωση: Όταν τραβάτε την επέκταση προς τα έξω, ο πρώτος βραχίονας ελέγχου εξυπηρετεί το χαρτί μεγέθους A4. Όταν η επέκταση έχει εκταθεί πλήρως, εξυπηρετεί χαρτί μεγέθους legal.

4 Τοποθετήστε το χαρτί.

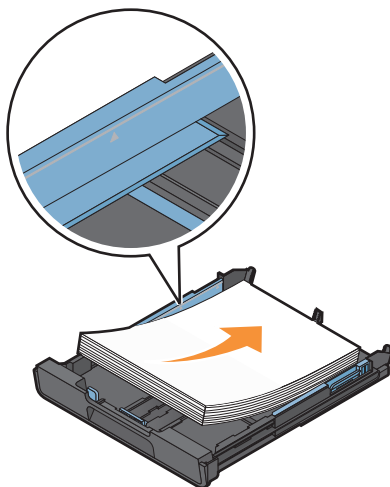

5 Προσαρμόστε τους οδηγούς χαρτιού ώστε να εφάπτονται απαλά στο αριστερό, το δεξί και το κάτω άκρο του χαρτιού.

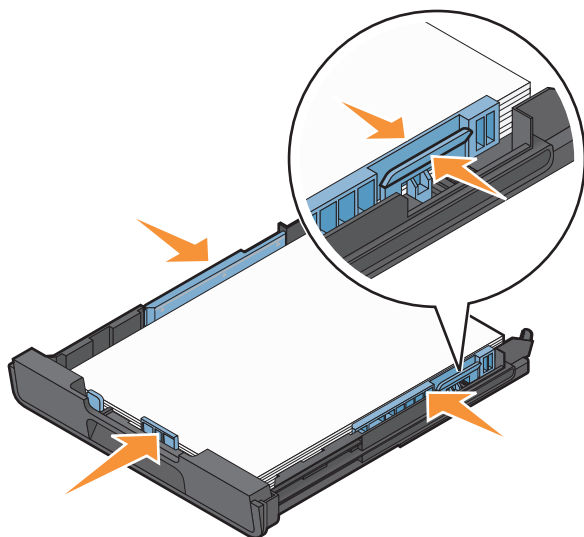

6 Εισάγετε τη θήκη.

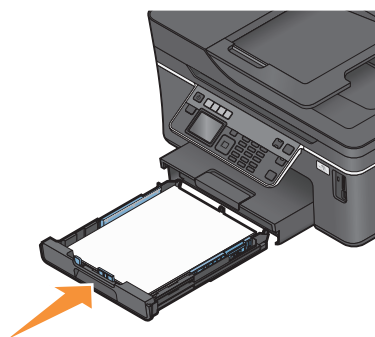

Σημείωση: Εάν έχετε επεκτείνει τη θήκη για να χωρέσει χαρτί μεγέθους A4 ή legal τότε η θήκη προεξέχει από το μπροστινό μέρος του εκτυπωτή όταν τοποθετείται.

7 Γυρίστε προς τα πάνω το βραχίονα ελέγχου ώστε να συγκρατεί το χαρτί καθώς βγαίνει από τον εκτυπωτή.

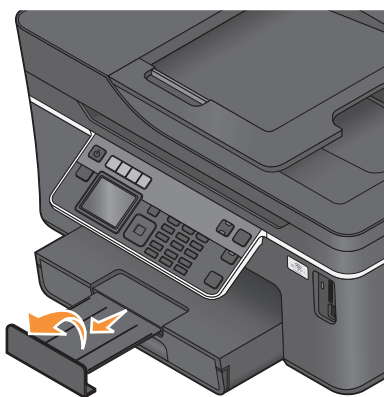

Σημείωση: Εάν έχετε τοποθετήσει χαρτί μεγέθους A4 ή legal τότε επεκτείνετε το βραχίονα ελέγχου. Χρησιμοποιήστε και τα δύο εξαρτήματα επέκτασης για το χαρτί A4 και legal.

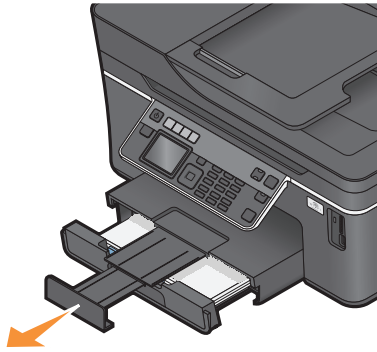

Τοποθέτηση φακέλων ή φωτογραφικού χαρτιού

1 Τραβήξτε τη θήκη εντελώς έξω από τον εκτυπωτή.

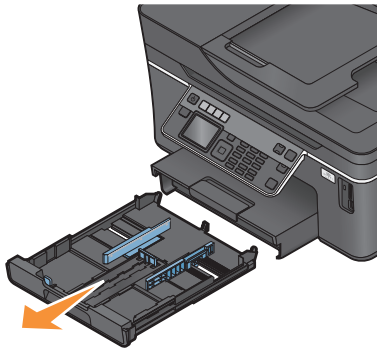

2 Μετακινήστε τους οδηγούς χαρτιού στις πλευρές της θήκης.

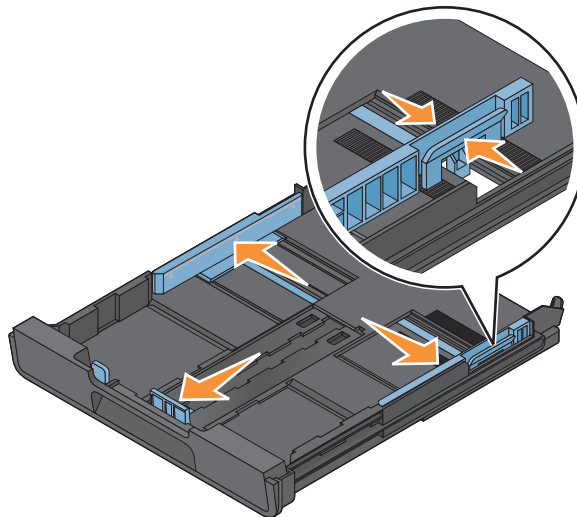

- 3** Χρησιμοποιήστε το εικονίδιο του φακέλου και το περίγραμμα του φωτογραφικού χαρτιού στο κάτω μέρος της θήκης για να σας βοηθήσει να τοποθετήσετε τους φακέλους ή το φωτογραφικό χαρτί.

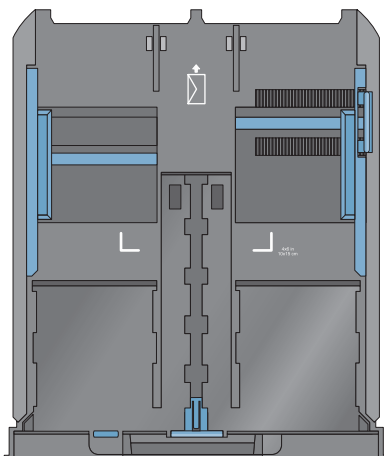

Σημείωση: Μην αναμειγνύετε διαφορετικούς τύπους χαρτιού στη θήκη. Μπορείτε να τοποθετήσετε είτε φακέλους είτε φωτογραφικό χαρτί αλλά όχι και τα δύο.

- 4** Τοποθέτηση φακέλων ή φωτογραφικού χαρτιού.

Σημείωση: Τοποθετήστε φακέλους ή φωτογραφικό χαρτί με την εκτυπώσιμη πλευρά προς τα κάτω. (Εάν δεν είστε βέβαιοι ποια είναι η εκτυπώσιμη πλευρά, ανατρέξτε στις οδηγίες που συνοδεύουν τους φακέλους ή το φωτογραφικό χαρτί.)

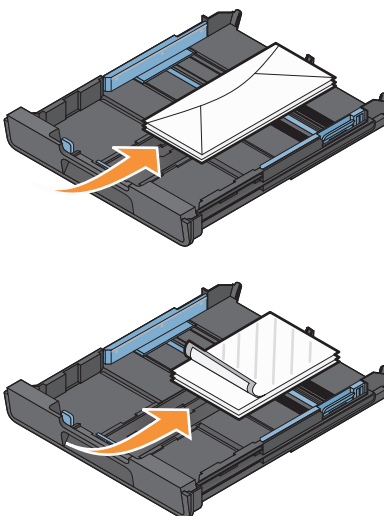

5 Προσαρμόστε τους οδηγούς χαρτιού ώστε να εφάπτονται απαλά στο αριστερό, το δεξί και το κάτω άκρο των φακέλων ή του φωτογραφικού χαρτιού.

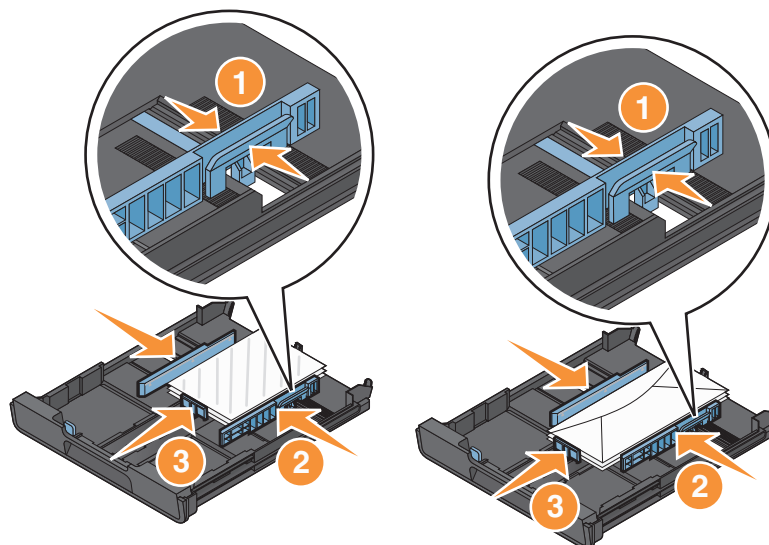

6 Τοποθετήστε τη θήκη.

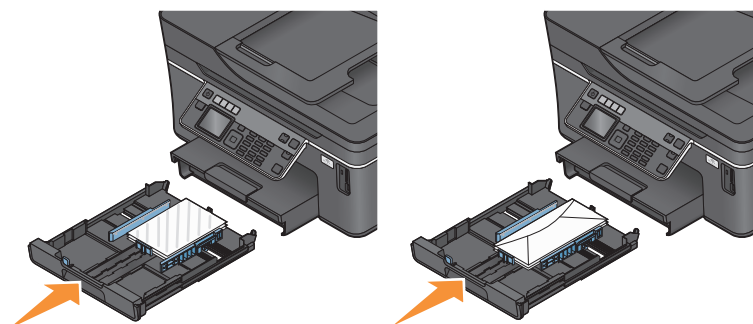

7 Γυρίστε προς τα πάνω το βραχίονα ελέγχου χαρτιού ώστε να συγκρατεί τους φακέλους ή τις κάρτες φωτογραφιών καθώς εξέρχονται.

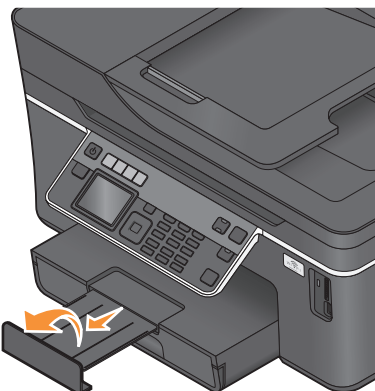

Σημείωση: Για βέλτιστα αποτελέσματα, αφήστε τις φωτογραφίες να στεγνώσουν για 24 ώρες και στη συνέχεια προβείτε σε συρραφή, προβολή ή αποθήκευση.

Τοποθέτηση διαφόρων τύπων χαρτιού

Τοποθετήστε μέχρι και	Βεβαιωθείτε ότι
150 φύλλα απλού χαρτιού	<ul style="list-style-type: none">• Το χαρτί έχει σχεδιαστεί για χρήση με εκτυπωτές inkjet.• Οι οδηγίες χαρτιού εφάπτονται στο αριστερό, το δεξί και το κάτω άκρο του χαρτιού.
100 φύλλα χαρτιού με επίστρωση 25 φύλλα φωτογραφικού χαρτιού 25 φύλλα γυαλιστερού χαρτιού	<ul style="list-style-type: none">• Η γυαλιστερή ή η εκτυπώσιμη πλευρά είναι στραμμένη προς τα κάτω. (Εάν δεν είστε βέβαιοι ποια είναι η εκτυπώσιμη πλευρά, ανατρέξτε στις οδηγίες που συνοδεύουν το χαρτί.)• Οι οδηγίες χαρτιού εφάπτονται στο αριστερό, το δεξί και το κάτω άκρο του χαρτιού. <p>Σημειώσεις:</p> <ul style="list-style-type: none">• Για βέλτιστα αποτελέσματα, αφήστε τις φωτογραφίες να στεγνώσουν για τουλάχιστον 24 ώρες πριν τις στοιβάξετε, της εκθέσετε ή τις αποθηκεύσετε.• Για βέλτιστα αποτελέσματα, τοποθετήστε περισσότερο φωτογραφικό χαρτί όποτε χρειάζεται αλλά μην υπερβαίνετε τη μέγιστη ποσότητα για τον τύπο χαρτιού σας.

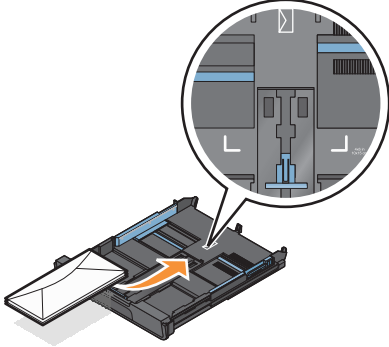
Τοποθετήστε μέχρι και	Βεβαιωθείτε ότι
10 φάκελοι	 <ul style="list-style-type: none"> • Οι φάκελοι έχουν σχεδιαστεί για χρήση με εκτυπωτές inkjet. • Η πλευρά εκτύπωσης των φακέλων είναι στραμμένη προς τα κάτω με το άνοιγμα του φακέλου στραμμένο προς την αριστερή πλευρά, όπως φαίνεται στην εικόνα. • Η τοποθέτηση των φακέλων γίνεται στο κέντρο της θήκης όπως υποδεικνύεται από το εικονίδιο. Τοποθετήστε τους μέχρι τέρμα στο πίσω μέρος της θήκης. • Η εκτύπωση των φακέλων γίνεται σε οριζόντιο προσανατολισμό. • Οι οδηγοί χαρτιού εφάπτονται στο αριστερό, το δεξί και το κάτω άκρο των φακέλων. • Έχετε επιλέξει το σωστό μέγεθος φακέλου. Εάν το ακριβές μέγεθος του φακέλου δεν εμφανίζεται στη λίστα, επιλέξτε το επόμενο μεγαλύτερο μέγεθος. Ορίστε το αριστερό και το δεξί περιθώριο ώστε το κείμενο του φακέλου να εμφανιστεί στη σωστή θέση πάνω στο φάκελο. <p>ΠΡΟΣΟΧΗ—ΠΙΘΑΝΟΤΗΤΑ ΒΛΑΒΗΣ: Μην χρησιμοποιείτε φακέλους με μεταλλικούς συνδετήρες, σπάγκους ή μεταλλικά ελάσματα.</p> <p>Σημειώσεις:</p> <ul style="list-style-type: none"> • Μην τοποθετείτε φακέλους με οπές, διατρήσεις, ειδικά άκρα κοπής ή ανάγλυφους φακέλους. • Μην χρησιμοποιείτε φακέλους που διαθέτουν ανοικτές επιφάνειες οι οποίες φέρουν κολλητική ουσία.
25 φύλλα ετικετών	<ul style="list-style-type: none"> • Χρησιμοποιείτε φύλλα ετικετών από τα οποία δεν λείπουν ετικέτες. Τα φύλλα από τα οποία λείπουν ετικέτες (με εκτεθειμένες περιοχές λόγω των ετικετών που λείπουν) μπορεί να προκαλέσουν την αποκόλληση των ετικετών κατά τη διάρκεια της εκτύπωσης, γεγονός που θα έχει ως αποτέλεσμα την εμπλοκή του χαρτιού. • Τοποθετείτε φύλλα ετικετών μεγέθους letter ή A4. • Η πλευρά των ετικετών που θα εκτυπωθεί είναι στραμμένη προς τα κάτω. • Το πάνω μέρος των ετικετών μπαίνει πρώτο στον εκτυπωτή. • Οι οδηγοί χαρτιού εφάπτονται στο αριστερό, το δεξί και το κάτω άκρο των φύλλων των ετικετών.

Τοποθετήστε μέχρι και	Βεβαιωθείτε ότι
50 διαφάνειες	<ul style="list-style-type: none"> • Η τραχιά πλευρά των διαφανειών είναι στραμμένη προς τα κάτω. • Τοποθετείτε διαφάνειες μεγέθους letter ή A4. • Έχετε αφαιρέσει την υποστήριξη από χαρτόνι που ενδέχεται να υπάρχει στο πίσω μέρος των διαφανειών πριν τις τοποθετήσετε. • Εάν οι διαφάνειες διαθέτουν αφαιρούμενη ταινία, κάθε ταινία πρέπει να είναι στραμμένη προς τα κάτω. • Οι οδηγό χαρτιού εφάπτονται στο αριστερό, το δεξί και το κάτω άκρο των διαφανειών. <p>Σημείωση: Οι διαφάνειες απαιτούν περισσότερο χρόνο για να στεγνώσουν. Απομακρύνετε κάθε διαφάνεια καθώς βγαίνει και αφήστε τη να στεγνώσει, προκειμένου να αποφύγετε τη δημιουργία κηλίδων μελανιού.</p>
10 σιδερότυπα	<ul style="list-style-type: none"> • Ακολουθείτε τις οδηγίες τοποθέτησης που συνοδεύουν τα σιδερότυπα. • Η πλευρά των σιδερότυπων που θα εκτυπωθεί είναι στραμμένη προς τα κάτω. • Οι οδηγό χαρτιού εφάπτονται στο περίγραμμα των σιδερότυπων. <p>Σημείωση: Για βέλτιστα αποτελέσματα, τοποθετήστε τα σιδερότυπα ένα κάθε φορά.</p>
25 κάρτες ευρετηρίου, κάρτες φωτογραφιών ή ταχυδρομικές κάρτες	<ul style="list-style-type: none"> • Το πάχος δεν υπερβαίνει τις 0,025 ίντσες (0,635 χιλ). • Η πλευρά του φωτογραφικού χαρτιού που θα εκτυπωθεί είναι στραμμένη προς τα κάτω. • Η τοποθέτηση του φωτογραφικού χαρτιού γίνεται στο κέντρο της θήκης, όπως υποδεικνύεται από το περίγραμμα του φωτογραφικού χαρτιού 4 x 6. • Οι οδηγό χαρτιού εφάπτονται στο αριστερό, το δεξί και το κάτω άκρο του χαρτιού. <div data-bbox="906 1268 1292 1619" data-label="Image"> </div> <p>Σημείωση: Για βέλτιστα αποτελέσματα, αφήστε τις φωτογραφίες να στεγνώσουν για 24 ώρες πριν τις στοιβάξετε, τις εκθέσετε ή τις αποθηκεύσετε.</p>

Τοποθετήστε μέχρι και	Βεβαιωθείτε ότι
20 φύλλα χαρτιού banner	<ul style="list-style-type: none"> • Η πλευρά του χαρτιού banner που θα εκτυπωθεί είναι στραμμένη προς τα κάτω. • Τοποθετείτε πρώτα το μπροστινό άκρο του χαρτιού banner στον εκτυπωτή. • Εάν ο εκτυπωτής σας διαθέτει περισσότερες από μία θήκες χαρτιού, τοποθετήστε το χαρτί banner στη Θήκη 1. <p>Για να τοποθετήσετε χαρτί banner:</p> <ol style="list-style-type: none"> 1 Τραβήξτε τη θήκη εντελώς έξω από τον εκτυπωτή. 2 Αφαιρέστε όλο το χαρτί από τη θήκη. 3 Μετακινήστε τους οδηγούς χαρτιού με τον ίδιο τρόπο που θα ενεργούσατε εάν τοποθετούσατε χαρτί μεγέθους legal. 4 Σφίξτε το μοχλό και τραβήξτε τον, ώστε να επεκτείνετε τη θήκη στο μέγεθος legal. 5 Κόψτε μόνο τον αριθμό σελίδων που είναι απαραίτητες για την εκτύπωση του banner. 6 Τοποθετήστε τη στοίβα των σελίδων μπροστά από τον εκτυπωτή. 7 Σύρετε το πρώτο φύλλο από τη στοίβα σελίδων πάνω από τη λαβή της θήκης μέχρι μέσα στο πίσω μέρος της θήκης. <div data-bbox="906 932 1289 1281" style="text-align: center;"> </div>

Αποθήκευση προεπιλεγμένων ρυθμίσεων χαρτιού

Μπορείτε να ορίσετε το προεπιλεγμένο μέγεθος χαρτιού, τον τύπο χαρτιού και το μέγεθος εκτύπωσης φωτογραφιών για τα έγγραφα και τις φωτογραφίες που εκτυπώνετε.

Σημείωση: Αυτές οι προεπιλεγμένες ρυθμίσεις ισχύουν μόνο για εργασίες εκτύπωσης, αντιγραφής και σάρωσης που εκκινείτε από τον εκτυπωτή.

1 Από τον πίνακα ελέγχου του εκτυπωτή, πατήστε το .

2 Επιλέξτε τις προεπιλεγμένες ρυθμίσεις:

- Εάν θέλετε να ορίσετε το προεπιλεγμένο μέγεθος χαρτιού:

α Πατήστε **OK** για να επιλέξετε **Ρύθμιση χαρτιού**.

β Πατήστε τα κουμπιά πάνω ή κάτω βέλους για να μεταβείτε στην επιλογή **Μέγεθος χαρτιού** και πατήστε το κουμπί **OK**.

- γ Πατήστε τα κουμπιά πάνω ή κάτω βέλους για να επιλέξετε το προεπιλεγμένο μέγεθος χαρτιού για τον εκτυπωτή και στη συνέχεια πατήστε **OK**.
- Εάν θέλετε να ορίσετε τον προεπιλεγμένο τύπο χαρτιού:
 - α Πατήστε **OK** για να επιλέξετε **Ρύθμιση χαρτιού**.
 - β Πατήστε τα κουμπιά πάνω ή κάτω βέλους για να μεταβείτε στην επιλογή **Τύπος χαρτιού** και πατήστε το κουμπί **OK**.
 - γ Πατήστε τα κουμπιά πάνω ή κάτω βέλους για να επιλέξετε το προεπιλεγμένο μέγεθος χαρτιού για τον εκτυπωτή και στη συνέχεια πατήστε **OK**.
- Εάν θέλετε να ορίσετε το προεπιλεγμένο μέγεθος εκτύπωσης φωτογραφιών:
 - α Πατήστε το κουμπί του επάνω ή του κάτω βέλους για να μεταβείτε στην επιλογή **Προεπιλογές** και στη συνέχεια πατήστε **OK**.
 - β Πατήστε **OK** για να επιλέξετε **Μέγεθος εκτύπωσης φωτογραφίας**.
 - γ Πατήστε το κουμπί επάνω ή κάτω βέλους για να επιλέξετε το προεπιλεγμένο μέγεθος εκτύπωσης φωτογραφιών για τον εκτυπωτή και στη συνέχεια πατήστε **OK**.

Τοποθέτηση πρωτότυπων εγγράφων στη γυάλινη επιφάνεια του σαρωτή

- 1 Ανοίξτε το κάλυμμα σαρωτή και τοποθετήστε ένα έγγραφο με την πρόσοψη στη γυάλινη επιφάνεια του σαρωτή.
- 2 Κλείστε το κάλυμμα σαρωτή.

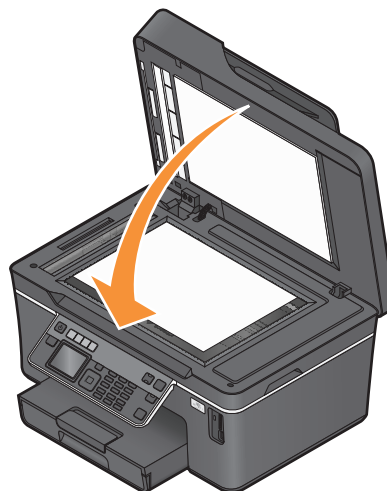
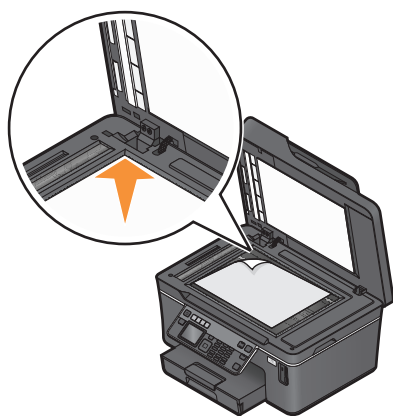

Τοποθέτηση πρωτότυπων εγγράφων στον ADF

Μπορείτε να τοποθετήσετε έως και 50 φύλλα πρωτότυπων εγγράφων στον ADF για σάρωση, αντιγραφή και αποστολή φαξ. Μπορείτε να τοποθετήσετε χαρτί μεγέθους A4, letter ή legal στον ADF.

- 1 Ρυθμίστε τον οδηγό χαρτιού της θήκης του ADF στο πλάτος του πρωτότυπου εγγράφου.
- 2 Αρχικά τοποθετήστε στον ADF την επάνω πλευρά του πρωτότυπου εγγράφου με την πρόσοψή του στραμμένη προς τα πάνω, μέχρι να ακούσετε ένα ηχητικό σήμα.

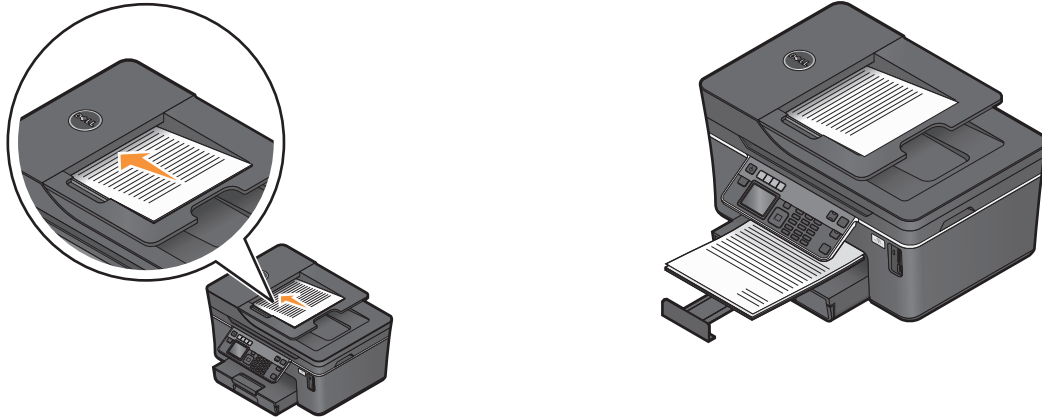

Εκτύπωση

Συμβουλές για την εκτύπωση

- Χρησιμοποιήστε το κατάλληλο χαρτί για την εργασία εκτύπωσής σας.
- Επιλέξτε καλύτερη ποιότητα εκτύπωσης για καλύτερες εκτυπώσεις.
- Βεβαιωθείτε ότι υπάρχει αρκετό μελάνι στις κασέτες μελανιού.
- Αφαιρείτε κάθε φύλλο καθώς εκτυπώνεται κατά την εκτύπωση φωτογραφιών ή όταν εργάζεστε με ειδικά μέσα.
- Διαλέξτε τη ρύθμιση χωρίς περιθώρια όταν εκτυπώνετε φωτογραφίες.

Εκτύπωση βασικών εγγράφων

Εκτύπωση εγγράφου

- 1 Τοποθετήστε το χαρτί στον εκτυπωτή.
- 2 Πραγματοποιήστε αποστολή της εργασίας εκτύπωσης:
 - α Έχοντας ανοιχτό ένα έγγραφο, επιλέξτε **Αρχείο → Εκτύπωση**.
 - β Επιλέξτε **Ιδιότητες, Προτιμήσεις, Επιλογές ή Ρύθμιση παραμέτρων**.
 - γ Επιλέξτε την ποιότητα εκτύπωσης, τον αριθμό των αντιγράφων προς εκτύπωση, τον τύπο χαρτιού που θα χρησιμοποιηθεί και τον τρόπο εκτύπωσης των σελίδων.
 - δ Επιλέξτε **OK** για να κλείσετε τα παράθυρα διαλόγου λογισμικού του εκτυπωτή.
 - ε Κάντε κλικ στο κουμπί **OK** ή **Εκτύπωση**.

Σελιδοποίηση εκτυπωμένων αντιγράφων

Εάν εκτυπώσετε πολλά αντίγραφα ενός εγγράφου, μπορείτε να επιλέξετε να εκτυπώσετε το κάθε αντίγραφο ως ένα σύνολο (με σελιδοποίηση) ή να εκτυπώσετε τα αντίγραφα ως σύνολα σελίδων (χωρίς σελιδοποίηση).

Με σελιδοποίηση



Χωρίς σελιδοποίηση



Σημειώσεις:

- Η επιλογή σελιδοποίησης είναι διαθέσιμη μόνο όταν εκτυπώνετε πολλά αντίγραφα.
 - Κατά την εκτύπωση φωτογραφιών, για να αποφύγετε τις μουτζούρες, αφαιρέστε κάθε φωτογραφία καθώς βγαίνει από τον εκτυπωτή και αφήστε την να στεγνώσει πριν να την τοποθετήσετε σε στοίβα.
- 1 Έχοντας ανοιχτό ένα έγγραφο, επιλέξτε **Αρχείο → Εκτύπωση**.
 - 2 Επιλέξτε **Ιδιότητες, Προτιμήσεις, Επιλογές ή Ρύθμιση παραμέτρων**.

- 3 Από την ενότητα "Αντίγραφα" της καρτέλας Παράμετροι εκτύπωσης, πληκτρολογήστε τον αριθμό των αντιγράφων που θέλετε να εκτυπώσετε και επιλέξτε **Σελιδοποίηση αντιγράφων**.
- 4 Επιλέξτε **OK** για να κλείσετε τα παράθυρα διαλόγου λογισμικού του εκτυπωτή.
- 5 Κάντε κλικ στο κουμπί **OK** ή **Εκτύπωση**.

Εκτύπωση σελίδων σε αντίστροφη σειρά

Από προεπιλογή, η πρώτη σελίδα εκτυπώνεται πρώτη. Εάν θέλετε να αντιστρέψετε τη σειρά με την οποία εκτυπώνονται οι σελίδες, ώστε τα έγγραφα να μπορούν να διαβαστούν αμέσως με την πρώτη σελίδα στην αρχή, κάνετε τα παρακάτω:

- 1 Έχοντας ανοιχτό ένα έγγραφο, επιλέξτε **Αρχείο → Εκτύπωση**.
- 2 Επιλέξτε **Ιδιότητες, Προτιμήσεις, Επιλογές ή Ρύθμιση παραμέτρων**.
- 3 Από την ενότητα "Αντίγραφα" της καρτέλας "Παράμετροι εκτύπωσης", επιλέξτε μια σειρά σελίδων:
 - Για να εκτυπωθεί πρώτα η τελευταία σελίδα, επιλέξτε **Εκτύπωση πρώτα της τελευταίας σελίδας**.
 - Για να εκτυπώσετε την πρώτη σελίδα πρώτη, απενεργοποιήστε πρώτα το πλαίσιο ελέγχου **Εκτύπωση πρώτα της τελευταίας σελίδας**.
Σημείωση: Εάν η εκτύπωση δύο όψεων είναι ενεργοποιημένη, δεν μπορείτε να εκτυπώσετε πρώτη την τελευταία σελίδα. Για να αλλάξετε τη σειρά εκτύπωσης θα πρέπει πρώτα να απενεργοποιήσετε την εκτύπωση σε δύο όψεις.
- 4 Επιλέξτε **OK** για να κλείσετε τα παράθυρα διαλόγου λογισμικού του εκτυπωτή.
- 5 Κάντε κλικ στο κουμπί **OK** ή **Εκτύπωση**.

Εκτύπωση πολλαπλών σελίδων σε ένα φύλλο

- 1 Έχοντας ανοιχτό ένα έγγραφο, επιλέξτε **Αρχείο → Εκτύπωση**.
- 2 Επιλέξτε **Ιδιότητες, Προτιμήσεις, Επιλογές ή Ρύθμιση παραμέτρων**.
- 3 Από τη λίστα Διάταξη στην Καρτέλα Για προχωρημένους επιλέξτε **Σελίδες ανά φύλλο**.
- 4 Επιλέξτε τον αριθμό των εικόνων σελίδων για εκτύπωση σε κάθε σελίδα.
Εάν θέλετε κάθε εικόνα σελίδας να έχει περίγραμμα, επιλέξτε **Εκτύπωση πλαισίων σελίδας**.
- 5 Επιλέξτε **OK** για να κλείσετε τα παράθυρα διαλόγου λογισμικού του εκτυπωτή.
- 6 Κάντε κλικ στο κουμπί **OK** ή **Εκτύπωση**.

Εκτύπωση εγγράφων από κάρτα μνήμης ή μονάδα flash (μόνο Windows)

Για να ενεργοποιήσετε τη λειτουργία εκτύπωσης αρχείων:

- Ο εκτυπωτής θα πρέπει να είναι συνδεδεμένος σε υπολογιστή μέσω καλωδίου USB ή μέσω δικτύου.
- Τόσο ο εκτυπωτής όσο και ο υπολογιστής θα πρέπει να είναι ενεργοποιημένοι.

- Η κάρτα μνήμης ή η μονάδα flash πρέπει να περιέχουν αρχεία εγγράφων που υποστηρίζονται από τον εκτυπωτή. Για περισσότερες πληροφορίες, ανατρέξτε στην ενότητα “Υποστηριζόμενες κάρτες μνήμης και τύποι αρχείων” στη σελίδα 42.
- Ο υπολογιστής πρέπει να περιέχει εφαρμογές που υποστηρίζουν τους τύπους αρχείων στη συσκευή μνήμης.

1 Τοποθετήστε κάρτα μνήμης ή μονάδα flash.

Όταν ο εκτυπωτής εντοπίσει την συσκευή μνήμης, εμφανίζεται το μήνυμα **Εντοπίστηκε κάρτα μνήμης** ή **Εντοπίστηκε συσκευή αποθήκευσης** στην οθόνη.

2 Εάν στην κάρτα μνήμης είναι αποθηκευμένα μόνο αρχεία εγγράφων, ο εκτυπωτής αλλάζει αυτόματα σε λειτουργία Εκτύπωση αρχείων.

Εάν αρχεία εγγράφων και αρχεία εικόνας είναι αποθηκευμένα στην κάρτα μνήμης, τότε πατήστε το κουμπί του αριστερού ή του δεξιού βέλους για να μεταβείτε στην επιλογή **Έγγραφα** και μετά πατήστε **OK**.

3 Επιλέξτε και εκτυπώστε το έγγραφο:

Εάν ο εκτυπωτής χρησιμοποιεί σύνδεση USB

α Πατήστε το επάνω ή κάτω κουμπί βέλους για να επιλέξετε το όνομα αρχείου για το έγγραφο που θέλετε να εκτυπώσετε.

β Πατήστε  για να ξεκινήσει η εκτύπωση του εγγράφου.

Εάν ο εκτυπωτής χρησιμοποιεί ασύρματη σύνδεση (μόνο σε επιλεγμένα μοντέλα)

α Πατήστε το επάνω ή κάτω κουμπί βέλους για να επιλέξετε το όνομα αρχείου για το έγγραφο που θέλετε να εκτυπώσετε.

β Πατήστε το κουμπί  και περιμένετε για την επίτευξη σύνδεσης μεταξύ του εκτυπωτή και του υπολογιστή δικτύου ή για την ολοκλήρωση της αναζήτησης στο δίκτυο για τον εντοπισμό διαθέσιμων υπολογιστών.

γ Όταν σας ζητηθεί, πατήστε τα κουμπιά πάνω ή κάτω βέλους έως ότου εμφανιστεί το όνομα του υπολογιστή δικτύου και στη συνέχεια πατήστε το κουμπί **OK** για να ξεκινήσει η εκτύπωση του εγγράφου.

Σημειώσεις:

- Ενδέχεται να σας ζητηθεί να καταχωρίσετε έναν αριθμό PIN, εάν απαιτείται από τον υπολογιστή. Καταχωρίστε τον αριθμό PIN χρησιμοποιώντας το πληκτρολόγιο.
- Για να εκχωρήσετε ένα όνομα υπολογιστή και έναν αριθμό PIN στον υπολογιστή, ανατρέξτε στη Βοήθεια για το λογισμικό εκτυπωτή που συσχετίζεται με το λειτουργικό σας σύστημα.

Εκτύπωση εγγράφων ειδικού τύπου

Εκτύπωση φακέλων

1 Τοποθετήστε τους φακέλους στον εκτυπωτή.

2 Πραγματοποιήστε αποστολή της εργασίας εκτύπωσης:

α Έχοντας ανοιχτό ένα έγγραφο, επιλέξτε **Αρχείο → Εκτύπωση**.

β Επιλέξτε **Ιδιότητες, Προτιμήσεις, Επιλογές ή Ρύθμιση παραμέτρων**.

γ Από τη λίστα "Τύπος χαρτιού" στην καρτέλα "Παράμετροι εκτύπωσης", επιλέξτε **Απλό**.

δ Από τη λίστα "Μέγεθος χαρτιού", επιλέξτε το μέγεθος των φακέλων.

Σημείωση: Για εκτύπωση σε φάκελο προσαρμοσμένου μεγέθους, επιλέξτε **Προσαρμοσμένο μέγεθος** και, στη συνέχεια, ορίστε το ύψος και το πλάτος του φακέλου.

ε Επιλέξτε προσανατολισμό.

στ Επιλέξτε **ΟΚ** για να κλείσετε τα παράθυρα διαλόγου λογισμικού του εκτυπωτή.

ζ Κάντε κλικ στο κουμπί **ΟΚ** ή **Εκτύπωση**.

Σημειώσεις:

- Οι περισσότεροι φάκελοι χρησιμοποιούν οριζόντιο προσανατολισμό.
- Βεβαιωθείτε ότι έχετε επιλέξει τον ίδιο προσανατολισμό και στην εφαρμογή λογισμικού.

Εκτύπωση ετικετών

1 Τοποθετήστε τα φύλλα των ετικετών στον εκτυπωτή.

2 Πραγματοποιήστε αποστολή της εργασίας εκτύπωσης:

α Έχοντας ανοιχτό ένα έγγραφο, επιλέξτε **Αρχείο → Εκτύπωση**.

β Επιλέξτε **Ιδιότητες, Προτιμήσεις, Επιλογές ή Ρύθμιση παραμέτρων**.

γ Από τη λίστα "Μέγεθος χαρτιού" στην καρτέλα "Παράμετροι εκτύπωσης", επιλέξτε ένα μέγεθος χαρτιού που να ταιριάζει με το μέγεθος του φύλλου ετικετών. Εάν δεν ταιριάζει κανένα χαρτί με το μέγεθος του φύλλου ετικετών, ορίστε ένα προσαρμοσμένο μέγεθος.

Εάν είναι απαραίτητο, επιλέξτε τον κατάλληλο τύπο χαρτιού από το αναπτυσσόμενο μενού "Τύπος μέσου".

δ Επιλέξτε **ΟΚ** για να κλείσετε τα παράθυρα διαλόγου λογισμικού του εκτυπωτή.

ε Κάντε κλικ στο κουμπί **ΟΚ** ή **Εκτύπωση**.

Συμβουλές σχετικά με την τοποθέτηση των φύλλων ετικετών

- Βεβαιωθείτε ότι το πάνω μέρος του φύλλου ετικετών μπαίνει πρώτο στον εκτυπωτή.
- Βεβαιωθείτε ότι η κολλητική ουσία που φέρουν οι ετικέτες δεν εκτείνεται πάνω από 1 χιλ. από την άκρη του φύλλου ετικετών.
- Βεβαιωθείτε ότι οι οδηγοί χαρτιού εφάπτονται στις άκρες του φύλλου ετικετών.
- Χρησιμοποιείτε φύλλα ετικετών από τα οποία δεν λείπουν ετικέτες. Τα φύλλα από τα οποία λείπουν ετικέτες (με εκτεθειμένες περιοχές λόγω των ετικετών που λείπουν) μπορεί να προκαλέσουν την αποκόλληση των ετικετών κατά τη διάρκεια της εκτύπωσης, γεγονός που θα έχει ως αποτέλεσμα την εμπλοκή του χαρτιού.

Εκτύπωση σε χαρτί μη τυποποιημένου μεγέθους

Πριν ξεκινήσετε με τις οδηγίες, τοποθετήστε το χαρτί προσαρμοσμένου μεγέθους στον εκτυπωτή.

1 Έχοντας ανοιχτό ένα έγγραφο, επιλέξτε **Αρχείο → Εκτύπωση**.

2 Επιλέξτε **Ιδιότητες, Προτιμήσεις, Επιλογές ή Ρύθμιση παραμέτρων**.

3 Από τη λίστα "Τύπος χαρτιού" στην καρτέλα "Ρύθμιση εκτύπωσης", επιλέξτε **Προσαρμοσμένο μέγεθος**.

Εμφανίζεται το παράθυρο διαλόγου "Ορισμός μη τυποποιημένου μεγέθους χαρτιού".

4 Επιλογή του μεγέθους του χαρτιού.

- 5 Επιλέξτε τις μονάδες μέτρησης που θέλετε να χρησιμοποιήσετε (ίντσες ή χιλιοστά).
- 6 Επιλέξτε **OK** για να κλείσετε τα παράθυρα διαλόγου λογισμικού του εκτυπωτή.
- 7 Κάντε κλικ στο κουμπί **OK** ή **Εκτύπωση**.

Χρήση φωτογραφιών

Χρήση κάρτας μνήμης ή μονάδας flash με τον εκτυπωτή

Οι κάρτες μνήμης και οι μονάδες flash είναι συσκευές αποθήκευσης που χρησιμοποιούνται συχνά με κάμερες και υπολογιστές. Μπορείτε να αφαιρέσετε την κάρτα μνήμης από τη φωτογραφική μηχανή ή τη μονάδα flash από τον υπολογιστή και να την τοποθετήσετε κατευθείαν στον εκτυπωτή.

- 1 Τοποθετήστε μια κάρτα μνήμης στην υποδοχή κάρτας ή μια μονάδα flash στη θύρα USB.

Τοποθέτηση κάρτας μνήμης

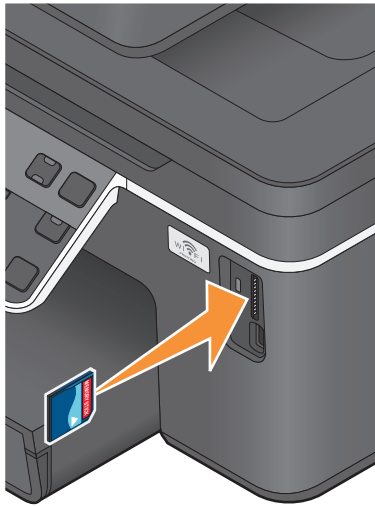

Σημειώσεις:

- Τοποθετήστε την κάρτα με την ετικέτα όπου εμφανίζεται η επωνυμία προς τα δεξιά.
- Βεβαιωθείτε ότι τα τυχόν βέλη στην κάρτα δείχνουν προς τον εκτυπωτή.
- Εάν είναι απαραίτητο, συνδέστε την κάρτα μνήμης στον προσαρμογέα που τη συνοδεύει.
- Βεβαιωθείτε ότι η κάρτα μνήμης που θα εισάγετε υποστηρίζεται από τον εκτυπωτή. Για περισσότερες πληροφορίες, ανατρέξτε στην ενότητα “Υποστηριζόμενες κάρτες μνήμης και τύποι αρχείων” στη σελίδα 42.

Τοποθέτηση μονάδας flash

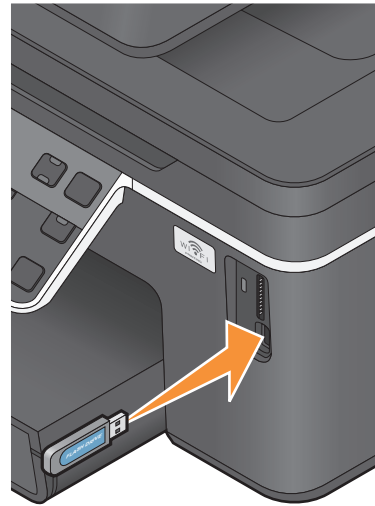

Σημειώσεις:

- Η μονάδα flash χρησιμοποιεί την ίδια θύρα που χρησιμοποιείται για το καλώδιο φωτογραφικής μηχανής PictbRidge.
- Ενδέχεται να απαιτείται προσαρμογές εάν η μονάδα flash σας δεν χωρά απευθείας στη θύρα.



ΠΡΟΣΟΧΗ—ΠΙΘΑΝΟΤΗΤΑ ΒΛΑΒΗΣ: Μην ακουμπήσετε οποιοδήποτε καλώδιο, οποιονδήποτε προσαρμογέα δικτύου, υποδοχή σύνδεσης, την κάρτα μνήμης ή τον εκτυπωτή στην περιοχή που απεικονίζεται ενώ εκτελείται εκτύπωση, ανάγνωση ή εγγραφή από συσκευή μνήμης. Μπορεί να προκληθεί απώλεια δεδομένων.

2 Αναζητήστε το μήνυμα **Εντοπίστηκε κάρτα μνήμης** ή **Εντοπίστηκε συσκευή αποθήκευσης** στην οθόνη.

Σημειώσεις:

- Εάν ο εκτυπωτής δεν αναγνωρίζει τη συσκευή μνήμης τότε αφαιρέστε και επανατοποθετήστε τη.
- Εάν μια μονάδα flash ή ψηφιακή φωτογραφική μηχανή που έχει ρυθμιστεί σε ρύθμιση γενικής αποθήκευσης έχει τοποθετηθεί στη θύρα USB ενώ η κάρτα μνήμης είναι στην υποδοχή κάρτας, τότε εμφανίζεται ένα μήνυμα στην οθόνη που σας προτρέπει να επιλέξετε ποια συσκευή αποθήκευσης θέλετε να επιλέξετε.

Υποστηριζόμενες κάρτες μνήμης και τύποι αρχείων

Κάρτα μνήμης	Τύπος αρχείου
<ul style="list-style-type: none"> • SD (Secure Digital) • Secure Digital High Capacity (SDHC) • Micro Secure Digital (με προσαρμογέα) (Micro SD) • Mini Secure Digital (με προσαρμογέα) (Mini SD) • MultiMedia Card (MMC) • Reduced Size MultiMedia Card (με προσαρμογέα) (RS-MMC) • MultiMedia Card mobile (με προσαρμογέα) (MMCmobile) • Memory Stick • Memory Stick PRO • Memory Stick Duo (με προσαρμογέα) • Memory Stick PRO Duo (με προσαρμογέα) • xD-Picture Card • xD-Picture Card (τύπου H) • xD-Picture Card (τύπου M) 	<p>Έγγραφα:</p> <ul style="list-style-type: none"> • .doc (Microsoft Word) • .xls (Microsoft Excel) • .ppt (Microsoft PowerPoint) • .pdf (Adobe Portable Document Format) • .rtf (Rich Text Format) • .docx (Microsoft Word Open Document Format) • .xlsx (Microsoft Excel Open Document Format) • .pptx (Microsoft PowerPoint Open Document Format) • .wpd (WordPerfect) <p>Εικόνες:</p> <ul style="list-style-type: none"> • JPEG • TIFF

Εκτύπωση φωτογραφιών μέσω του πίνακα ελέγχου του εκτυπωτή

- 1** Τοποθετήστε φωτογραφικό χαρτί.
- 2** Από τον πίνακα ελέγχου του εκτυπωτή, πατήστε το .

3 Τοποθετήστε κάρτα μνήμης, μονάδα flash ή ψηφιακή φωτογραφική μηχανή, οι οποίες έχουν ρυθμιστεί σε λειτουργία μαζικής αποθήκευσης.

Εάν αρχεία εγγράφων και αρχεία εικόνας είναι αποθηκευμένα στη συσκευή μνήμης, τότε πατήστε **OK** για να επιλέξετε **Φωτογραφίες**.

4 Πατήστε τα κουμπιά βέλους για να μεταβείτε στην επιλογή **Εκτύπωση φωτογραφιών** και πατήστε το κουμπί **OK**.

5 Πατήστε το κουμπί του επάνω ή του κάτω βέλους για να επιλέξετε μια δυνατότητα εκτύπωσης φωτογραφιών και στη συνέχεια πατήστε **OK**.

Σημείωση: Μπορείτε να επιλέξετε την εκτύπωση όλων των φωτογραφιών, την εκτύπωση φωτογραφιών που εμπίπτουν σε ένα εύρος ημερομηνιών, την εκτύπωση επιλεγμένων φωτογραφιών κατά εύρος φωτογραφιών την εκτύπωση φωτογραφικών με τη χρήση προκαθορισμένων προτύπων μεγεθών φωτογραφιών ή την εκτύπωση προεπιλεγμένων φωτογραφιών από ψηφιακή φωτογραφική μηχανή χρησιμοποιώντας το Digital Print Order Format (DPOF). Η επιλογή DPOF εμφανίζεται μόνο όταν υπάρχει ένα έγκυρο αρχείο DPOF στη συσκευή μνήμης.

6 Πατήστε το κουμπί του αριστερού ή του δεξιού βέλους για να επιλέξετε τη διάταξη της φωτογραφίας ή των φωτογραφιών που θέλετε να εκτυπώσετε και στη συνέχεια πατήστε **OK**.

7 Εάν θέλετε να προσαρμόσετε τις ρυθμίσεις εκτύπωσης:

α Πατήστε ξανά **OK**.

β Πραγματοποιήστε τις επιλογές σας χρησιμοποιώντας τα κουμπιά βέλους.

γ Αφού προσαρμόσετε τις ρυθμίσεις σας, πατήστε το κάτω ή πάνω βέλος για να μεταβείτε στην επιλογή **Συνέχεια** και στη συνέχεια πατήστε το κουμπί **OK**.

8 Πατήστε το κουμπί **Ασπρόμαυρη/έγχρωμη εκτύπωση** για να ορίσετε έγχρωμη ή ασπρόμαυρη εκτύπωση.

Όταν επιλέγετε έγχρωμη ή ασπρόμαυρη εκτύπωση, ανάβει η φωτεινή ένδειξη που βρίσκεται πιο κοντά στην επιλογή σας.

9 Πατήστε **◊**.

Σημείωση: Για βέλτιστα αποτελέσματα, αφήστε τα αντίγραφα να στεγνώσουν για 24 ώρες και στη συνέχεια προβείτε σε συρραφή, προβολή ή αποθήκευση.

Επεξεργασία φωτογραφιών μέσω του πίνακα ελέγχου του εκτυπωτή

1 Τοποθετήστε φωτογραφικό χαρτί.

2 Τοποθετήστε κάρτα μνήμης ή μονάδα flash.

Εάν αρχεία εγγράφων και αρχεία εικόνας είναι αποθηκευμένα στη συσκευή μνήμης, τότε πατήστε **OK** για να επιλέξετε **Φωτογραφίες**.



3 Από τον πίνακα ελέγχου του εκτυπωτή, πατήστε **OK** για να επιλέξετε **Επιλογή και Εκτύπωση**.

4 Πατήστε το κουμπί του αριστερού ή του δεξιού βέλους για να επιλέξετε τη διάταξη της φωτογραφίας που θέλετε να εκτυπώσετε και στη συνέχεια πατήστε **OK**.

5 Πατήστε το κουμπί του αριστερού ή του δεξιού βέλους για να επιλέξετε μια φωτογραφία για επεξεργασία και εκτύπωση.

- 6 Πατήστε το κουμπί του επάνω ή του κάτω βέλους για να μεταβείτε στην επιλογή  και στη συνέχεια πατήστε **OK**.

Από αυτή την ενότητα	Μπορείτε να
Φωτεινότητα	Να ρυθμίσετε τη φωτεινότητα μιας φωτογραφίας.
Περιοχή	Να περικόψετε μια φωτογραφία.
Αυτόματη βελτίωση	Να βελτιώσετε αυτόματα μια φωτογραφία.
Να μειώσετε το φαινόμενο των κόκκινων ματιών	Να μειώσετε το φαινόμενο κόκκινων ματιών που προκαλείται από την αντανάκλαση του φωτός.
Περιστροφή	Να περιστρέψετε μια φωτογραφία κατά 90 μοίρες, δεξιόστροφα ή αριστερόστροφα.
Χρωματικό εφέ	Να επιλέξετε εάν θα εκτυπώσετε μια φωτογραφία ως ασπρόμαυρη, σέπια, καφέ αντική ή γκρι αντική.
Πλαίσια	Να επιλέξετε ένα πλαίσιο για τη φωτογραφία.

- 7 Πατήστε τα πλήκτρα βέλους για να κάνετε τις επιλογές σας.
- 8 Πατήστε το κουμπί του επάνω ή του κάτω βέλους για να μεταβείτε στην επιλογή  και στη συνέχεια πατήστε **OK**.
- 9 Πατήστε το κουμπί του επάνω ή του κάτω βέλους για να μεταβείτε στην επιλογή  και στη συνέχεια πατήστε **OK**.
- 10 Εάν θέλετε να προσαρμόσετε τις ρυθμίσεις εκτύπωσης:
- α Πατήστε ξανά **OK**.
 - β Πατήστε τα πλήκτρα βέλους για να κάνετε τις επιλογές σας.
 - γ Πατήστε το **OK** για να αποθηκεύσετε τις επιλογές σας.
 - δ Πατήστε το κουμπί του επάνω ή του κάτω βέλους για να μεταβείτε στην επιλογή **Συνέχεια** και στη συνέχεια πατήστε **OK**.
- 11 Πατήστε το κουμπί **Ασπρόμαυρη/έγχρωμη εκτύπωση** για να ορίσετε έγχρωμη ή ασπρόμαυρη εκτύπωση.
Όταν επιλέγετε έγχρωμη ή ασπρόμαυρη εκτύπωση, ανάβει η φωτεινή ένδειξη που βρίσκεται πιο κοντά στην επιλογή σας.

- 12 Πατήστε .

Σημείωση: Για βέλτιστα αποτελέσματα, αφήστε τα αντίγραφα να στεγνώσουν για 24 ώρες και στη συνέχεια προβείτε σε συρραφή, προβολή ή αποθήκευση.

Εκτύπωση φωτογραφιών από κάρτα μνήμης χρησιμοποιώντας το λογισμικό του εκτυπωτή

- 1 Τοποθετήστε φωτογραφικό χαρτί.
- 2 Από τον πίνακα ελέγχου του εκτυπωτή, πατήστε το .
- 3 Τοποθετήστε κάρτα μνήμης ή μονάδα flash.
- 4 Μεταφορά ή εκτύπωση των φωτογραφιών:

Εάν ο εκτυπωτής χρησιμοποιεί σύνδεση USB

- Η λειτουργία Fast Pics εκκινείται αυτόματα όταν εισάγετε τη συσκευή μνήμης. Ακολουθήστε τις οδηγίες που εμφανίζονται στην οθόνη του υπολογιστή για να μεταφέρετε τις φωτογραφίες στον υπολογιστή ή για να τις εκτυπώσετε.

Εάν ο εκτυπωτής χρησιμοποιεί ασύρματη σύνδεση (μόνο σε επιλεγμένα μοντέλα)

- α Πατήστε το κουμπί του επάνω ή του κάτω βέλους, έως ότου επισημανθεί η επιλογή **Κοινή χρήση μέσω δικτύου** και στη συνέχεια πατήστε **OK**.
- β Πατήστε το κουμπί πάνω ή κάτω βέλους για να επιλέξετε τον υπολογιστή δικτύου όπου θέλετε να αποθηκεύσετε τις φωτογραφίες και στη συνέχεια πατήστε **OK**.
- γ Μεταφορά ή εκτύπωση των φωτογραφιών:
 - Η λειτουργία Fast Pics εκκινείται αυτόματα όταν έχετε αποκατασταθεί η σύνδεση. Ακολουθήστε τις οδηγίες που εμφανίζονται στην οθόνη του υπολογιστή για να μεταφέρετε τις φωτογραφίες στον υπολογιστή ή για να τις εκτυπώσετε.

Εκτύπωση φωτογραφιών από ψηφιακή φωτογραφική μηχανή PictBridge

Η PictBridge είναι μια τεχνολογία διαθέσιμη στις περισσότερες ψηφιακές φωτογραφικές μηχανές, η οποία σας επιτρέπει να εκτυπώνετε κατευθείαν από την ψηφιακή σας φωτογραφική μηχανή χωρίς τη χρήση υπολογιστή.

- 1 Συνδέστε το ένα άκρο του καλωδίου USB στη φωτογραφική μηχανή.

Σημείωση: Χρησιμοποιήστε αποκλειστικά το καλώδιο USB που συνόδευε τη φωτογραφική μηχανή.

- 2 Συνδέστε το άλλο άκρο του καλωδίου στη θύρα PictBridge που βρίσκεται στη μπροστινή πλευρά του εκτυπωτή.

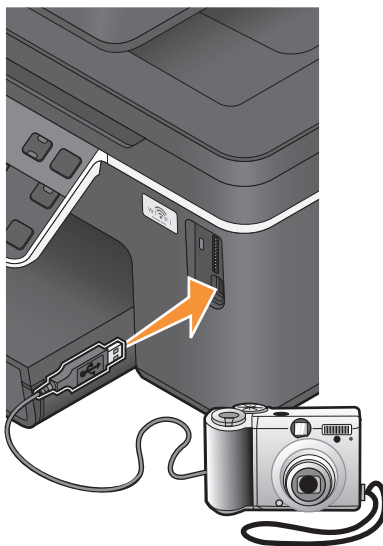

Σημειώσεις:

- Βεβαιωθείτε ότι η ψηφιακή φωτογραφική μηχανή έχει ρυθμιστεί στη σωστή λειτουργία USB. Εάν η επιλογή USB της φωτογραφικής μηχανής είναι εσφαλμένη, η φωτογραφική μηχανή εντοπίζεται ως μονάδα USB ή εμφανίζεται μήνυμα σφάλματος στον πίνακα ελέγχου του εκτυπωτή. Για περισσότερες πληροφορίες, ανατρέξτε στην τεκμηρίωση της φωτογραφικής μηχανής.
- Ο εκτυπωτής εκτελεί ανάγνωση μόνο από μία συσκευή μέσω της φοράς.

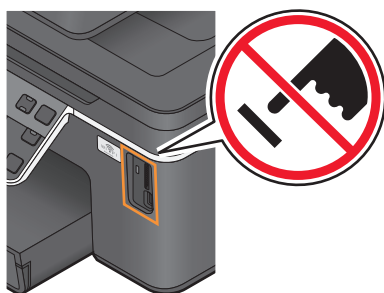

ΠΡΟΣΟΧΗ—ΠΙΘΑΝΟΤΗΤΑ ΒΛΑΒΗΣ: Μην ακουμπήσετε οποιοδήποτε καλώδιο, οποιονδήποτε προσαρμογέα δικτύου, υποδοχή σύνδεσης, την κάρτα μνήμης ή τον εκτυπωτή στην περιοχή που απεικονίζεται ενώ εκτελείται εκτύπωση, ανάγνωση ή εγγραφή από κάρτα μνήμης. Μπορεί να προκληθεί απώλεια δεδομένων.

- 3 Εάν η σύνδεση PictBridge είναι επιτυχής, θα εμφανιστεί το παρακάτω μήνυμα στην οθόνη: **Χρήση της φωτογραφικής μηχανής για την επιλογή και εκτύπωση φωτογραφιών. Πατήστε OK για να επιλέξετε τις προεπιλεγμένες ρυθμίσεις του εκτυπωτή.**
 - 4 Εάν θέλετε να προσαρμόσετε τις ρυθμίσεις εκτύπωσης:
 - α Πατήστε **OK** για να αποκτήσετε πρόσβαση στο μενού "PictBridge".
 - β Πατήστε τα πλήκτρα βέλους για να επιλέξετε το μέγεθος και τον τύπο του χαρτιού, το μέγεθος και τη διάταξη των φωτογραφιών που θέλετε να εκτυπώσετε. Πατήστε **OK** κάθε φορά που κάνετε μια επιλογή.

Σημείωση: Ο εκτυπωτής χρησιμοποιεί τις προεπιλεγμένες ρυθμίσεις εκτύπωσης εκτός εάν αλλάξετε τις ρυθμίσεις εκτύπωσης από τη φωτογραφική μηχανή.
 - 5 Ανατρέξτε στην τεκμηρίωση της ψηφιακής φωτογραφικής μηχανής σας πριν αρχίσετε την εκτύπωση.
- Σημείωση:** Εάν συνδέσετε τη φωτογραφική μηχανή ενώ ο εκτυπωτής εκτελεί κάποια άλλη εργασία, περιμένετε να ολοκληρωθεί η άλλη εργασία πριν εκτελέσετε εκτύπωση από τη φωτογραφική μηχανή.

Εκτύπωση φωτογραφιών που είναι αποθηκευμένες σε συσκευή μνήμης με τη χρήση του φύλλου δοκιμαστικής εκτύπωσης

- 1 Τοποθετήστε απλό χαρτί letter ή χαρτί μεγέθους A4.
- 2 Από τον πίνακα ελέγχου του εκτυπωτή, πατήστε το .
- 3 Τοποθετήστε κάρτα μνήμης ή μονάδα flash.
Εάν αρχεία εγγράφων και αρχεία εικόνας είναι αποθηκευμένα στη συσκευή μνήμης, τότε πατήστε **OK** για να επιλέξετε **Φωτογραφίες**.
- 4 Πατήστε το πάνω ή κάτω βέλος για να μεταβείτε στην επιλογή **Φύλλο δοκιμαστικής εκτύπωσης** και στη συνέχεια πατήστε **OK**.
- 5 Πατήστε το κουμπί του επάνω ή του κάτω βέλους για να επιλέξετε μια δυνατότητα εκτύπωσης φύλλου δοκιμαστικής εκτύπωσης.

Μπορείτε να εκτυπώσετε ένα φύλλο δοκιμαστικής εκτύπωσης:

- Για τις 20 πιο πρόσφατες φωτογραφίες, εάν υπάρχουν 20 ή περισσότερες φωτογραφίες στη συσκευή μνήμης.
- Για όλες τις φωτογραφίες στην κάρτα μνήμης.
- Κατά ημερομηνία, εάν οι φωτογραφίες που βρίσκονται στην κάρτα είχαν ληφθεί σε διαφορετικές ημερομηνίες Εάν ορίσετε αυτή την επιλογή, τότε πατήστε τα κουμπιά βέλους για να ορίσετε τις ημερομηνίες έναρξης και λήξης και έπειτα πατήστε **OK** για να αποθηκεύσετε τις επιλογές σας.

6 Πατήστε .

Το φύλλο δοκιμαστικής εκτύπωσης εκτυπώνεται.

7 Ακολουθήστε τις οδηγίες που υπάρχουν στο φύλλο δοκιμαστικής εκτύπωσης για να επιλέξετε τις φωτογραφίες που θα εκτυπώσετε, καθώς και τον αριθμό αντιγράφων ανά φωτογραφία, τη μείωση του φαινομένου κόκκινων ματιών, τη διάταξη της σελίδας, τις επιλογές εκτύπωσης και το μέγεθος χαρτιού.

Σημείωση: Κατά την πραγματοποίηση επιλογών, βεβαιωθείτε ότι συμπληρώνετε πλήρως τους κύκλους.

8 Τοποθετήστε το φύλλο δοκιμαστικής εκτύπωσης με την πρόσοψη προς τα κάτω στη γυάλινη επιφάνεια του σαρωτή.

Το μήνυμα **Σάρωση φύλλου δοκιμαστικής εκτύπωσης** εμφανίζεται στην οθόνη.

Σημείωση: Εάν αυτή η επιλογή δεν εμφανίζεται στην οθόνη, πατήστε το κουμπί του επάνω ή του κάτω βέλους, έως ότου εμφανιστεί στην οθόνη.

9 Πατήστε **OK**.

10 Πατήστε .

Ο εκτυπωτής πραγματοποιεί σάρωση του φύλλου δοκιμαστικής εκτύπωσης.

11 Τοποθετήστε φωτογραφικό χαρτί.

Σημείωση: Βεβαιωθείτε ότι το μέγεθος του χαρτιού είναι ίδιο με το μέγεθος που έχετε επιλέξει στο φύλλο δοκιμαστικής εκτύπωσης.

12 Πατήστε το κουμπί **Ασπρόμαυρη/έγχρωμη εκτύπωση** για να ορίσετε έγχρωμη ή ασπρόμαυρη εκτύπωση.

Όταν επιλέγετε έγχρωμη ή ασπρόμαυρη εκτύπωση, ανάβει η φωτεινή ένδειξη που βρίσκεται πιο κοντά στην επιλογή σας.



13 Πατήστε  για να εκτυπώσετε τις φωτογραφίες σας.

Σημείωση: Για βέλτιστα αποτελέσματα, αφήστε τα αντίγραφα να στεγνώσουν για 24 ώρες και στη συνέχεια προβείτε σε συρραφή, προβολή ή αποθήκευση.

Εκτύπωση φωτογραφιών από ψηφιακή φωτογραφική μηχανή μέσω DPOF

Εάν η ψηφιακή φωτογραφική σας μηχανή υποστηρίζει τη δυνατότητα Digital Print Order Format (DPOF), μπορείτε να ορίσετε ποιες φωτογραφίες θα εκτυπωθούν, πόσες από την κάθε μία, καθώς και ποιες ρυθμίσεις εκτύπωσης θα χρησιμοποιηθούν, ενώ η κάρτα μνήμης βρίσκεται ακόμη μέσα στη φωτογραφική μηχανή. Ο εκτυπωτής αναγνωρίζει τις ρυθμίσεις αυτές όταν τοποθετείτε την κάρτα μνήμης στον εκτυπωτή ή συνδέετε τη φωτογραφική μηχανή στον εκτυπωτή.

Σημείωση: Εάν καθορίσετε ένα μέγεθος φωτογραφίας, ενώ η κάρτα μνήμης εξακολουθεί να είναι τοποθετημένη στη φωτογραφική μηχανή, βεβαιωθείτε ότι το μέγεθος χαρτιού που έχει τοποθετηθεί στον εκτυπωτή δεν είναι μικρότερο από το μέγεθος που καθορίσατε στην επιλογή DPOF.

- 1 Τοποθετήστε φωτογραφικό χαρτί.
- 2 Από τον πίνακα ελέγχου του εκτυπωτή, πατήστε το .
- 3 Τοποθέτηση κάρτας μνήμης.
Στην οθόνη εμφανίζεται για λίγο το μήνυμα **Εντοπίστηκε κάρτα μνήμης**.
- 4 Πατήστε τα κουμπιά βέλους για να μεταβείτε στην επιλογή **Εκτύπωση φωτογραφιών** και πατήστε το κουμπί **OK**.
- 5 Πατήστε το κουμπί του επάνω ή του κάτω βέλους, έως ότου επισημανθεί η επιλογή **Εκτύπωση επιλογών φωτογραφικής μηχανής (DPOF)** και στη συνέχεια πατήστε  για να εκτυπώσετε τις φωτογραφίες.

Σημείωση: Αυτή η επιλογή εμφανίζεται μόνο εάν εντοπιστεί ένα αρχείο DPOF στην κάρτα μνήμης.

Σημείωση: Για βέλτιστα αποτελέσματα, αφήστε τα αντίγραφα να στεγνώσουν για 24 ώρες και στη συνέχεια προβείτε σε συρραφή, προβολή ή αποθήκευση.

Εκτύπωση από συσκευή Bluetooth

- Αυτός ο εκτυπωτής είναι συμβατός με τις Προδιαγραφές Bluetooth 2.0. Υποστηρίζει τα παρακάτω προφίλ: Object Push Profile (OPP) και Serial Port Profile (SPP). Επικοινωνήστε με τον κατασκευαστή της συσκευής Bluetooth (κινητό τηλέφωνο ή PDA) για να διευκρινίσετε τη συμβατότητα και διαλειτουργικότητα του υλικού. Η συσκευή Bluetooth συνιστάται να έχει εξοπλιστεί με το πιο πρόσφατο υλικολογισμικό.
- Για να εκτυπώσετε έγγραφα Microsoft από το Windows® Mobile/Pocket PC PDA, απαιτείται η χρήση πρόσθετου λογισμικού και προγραμμάτων οδήγησης τρίτων κατασκευαστών. Για περισσότερες πληροφορίες σχετικά με το απαιτούμενο λογισμικό, ανατρέξτε στην τεκμηρίωση του PDA.

Εγκατάσταση σύνδεσης μεταξύ του εκτυπωτή σας και μιας συσκευής δυνατότητας Bluetooth

Σημείωση: Ο εκτυπωτής δεν υποστηρίζει την εκτύπωση αρχείων από τον υπολογιστή σας με χρήση σύνδεσης Bluetooth.

Θα πρέπει να δημιουργήσετε μια σύνδεση μεταξύ μιας συσκευής Bluetooth και του εκτυπωτή σας, εάν στέλνετε μια εργασία εκτύπωσης από τη συσκευή Bluetooth για πρώτη φορά. Θα χρειαστεί να επαναλάβετε τη ρύθμιση εάν:

- Επαναφέρετε τον εκτυπωτή στις προεπιλεγμένες εργοστασιακές ρυθμίσεις.
- Αλλάξατε το επίπεδο ασφαλείας Bluetooth ή το κλειδί πρόσβασης Bluetooth.

- Η συσκευή Bluetooth που χρησιμοποιείτε απαιτεί τη διαμόρφωση μιας σύνδεσης Bluetooth για κάθε εργασία εκτύπωσης. Για περισσότερες πληροφορίες, δείτε την τεκμηρίωση για τη συσκευή Bluetooth που διαθέτετε.
- Το όνομα της συσκευής Bluetooth που χρησιμοποιείτε διαγράφεται αυτόματα από τη λίστα συσκευών Bluetooth.

Όταν το επίπεδο ασφαλείας Bluetooth έχει οριστεί σε Υψηλό, ο εκτυπωτής αποθηκεύει μια λίστα έως και 8 συσκευών Bluetooth στις οποίες είχε προηγουμένως διαμορφωθεί μια σύνδεση με τον εκτυπωτή. Όταν ο εκτυπωτής εντοπίζει περισσότερες από οκτώ συσκευές, η συσκευή που χρησιμοποιήθηκε πρόσφατα στο μικρότερο βαθμό καταργείται από τη λίστα. Θα χρειαστεί να επαναλάβετε την εγκατάσταση της διαγραμμένης συσκευής για να μπορέσετε να στείλετε μια εργασία εκτύπωσης στον εκτυπωτή.

Σημείωση: Θα πρέπει να εγκαταστήσετε μια σύνδεση για κάθε συσκευή Bluetooth, την οποία θα χρησιμοποιήσετε για να στείλετε μια εργασία εκτύπωσης στον εκτυπωτή.

Για να εγκαταστήσετε μια σύνδεση μεταξύ του εκτυπωτή και μιας συσκευής Bluetooth:

- 1 Τοποθετήστε έναν προσαρμογέα USB Bluetooth στη θύρα USB που βρίσκεται στο μπροστινό μέρος του εκτυπωτή.

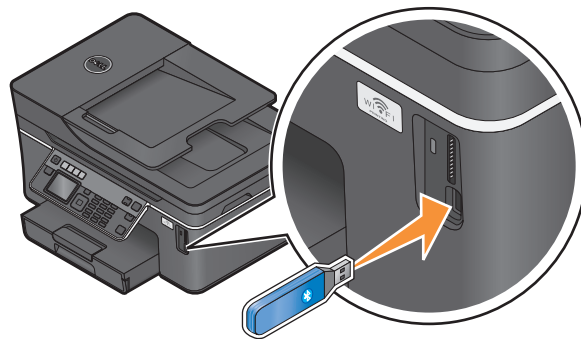

Η ένδειξη **To Bluetooth Dongle συνδέθηκε** εμφανίζεται στην οθόνη.

Σημείωση: Δεν συμπεριλαμβάνεται προσαρμογέας Bluetooth με τον εκτυπωτή.

- 2 Από τον πίνακα ελέγχου του εκτυπωτή, πατήστε .
- 3 Πατήστε το κουμπί πάνω ή κάτω βέλους για να πραγματοποιήσετε κύλιση στην επιλογή **Ρύθμιση Bluetooth** και στη συνέχεια πατήστε το κουμπί **OK**.
- 4 Πατήστε το κουμπί του επάνω ή του κάτω βέλους για να μεταβείτε στην επιλογή **Εντοπισμός** και στη συνέχεια πατήστε **OK**.
- 5 Βεβαιωθείτε ότι η λειτουργία εντοπισμού είναι ενεργοποιημένη. Εάν είναι απαραίτητο, πατήστε τα κουμπιά πάνω και κάτω βέλους για να μεταβείτε στην επιλογή **Ενεργοποίηση** και πατήστε **OK**.
Ο εκτυπωτής είναι έτοιμος να δεχτεί μια σύνδεση από μια συσκευή Bluetooth.
- 6 Ρυθμίστε τις παραμέτρους της συσκευής Bluetooth για να εγκαταστήσετε μια σύνδεση με τον εκτυπωτή. Για περισσότερες πληροφορίες, δείτε την τεκμηρίωση για τη συσκευή Bluetooth που διαθέτετε.

Σημείωση: Εάν το επίπεδο ασφαλείας Bluetooth στον εκτυπωτή έχει οριστεί σε Υψηλό, πρέπει να πληκτρολογήσετε ένα κλειδί πρόσβασης.

Ορισμός του επιπέδου ασφαλείας Bluetooth

- 1 Εισάγετε έναν προσαρμογέα USB Bluetooth στη θύρα USB.

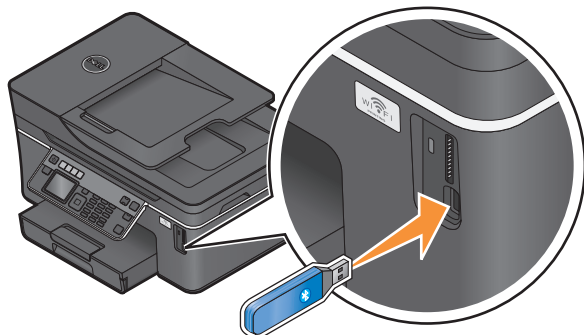

Η ένδειξη **To Bluetooth Dongle συνδέθηκε** εμφανίζεται στην οθόνη.

Σημείωση: Δεν συμπεριλαμβάνεται προσαρμογέας Bluetooth με τον εκτυπωτή.

- 2 Από τον πίνακα ελέγχου του εκτυπωτή, πατήστε το .
- 3 Πατήστε το κουμπί πάνω ή κάτω βέλους για να πραγματοποιήσετε κύλιση στην επιλογή **Ρύθμιση Bluetooth** και στη συνέχεια πατήστε το κουμπί **OK**.
- 4 Πατήστε τα κουμπιά βέλους για να μεταβείτε στην επιλογή **Επίπεδο ασφαλείας** και πατήστε το κουμπί **OK**.
- 5 Πατήστε το κουμπί πάνω ή κάτω βέλους για να επιλέξετε το επίπεδο ασφαλείας και πατήστε **OK**.
 - **Χαμηλή**—επιτρέπει στις συσκευές Bluetooth να συνδέονται και να αποστέλλουν εργασίες εκτύπωσης στον εκτυπωτή σας χωρίς να απαιτείται η εισαγωγή κλειδιού πρόσβασης από τους χρήστες.
 - **Υψηλή**—απαιτεί την εισαγωγή τετραψήφιου αριθμητικού κλειδιού πρόσβασης στη συσκευή Bluetooth από τους χρήστες πριν τη σύνδεση και αποστολή εργασιών εκτύπωσης στον εκτυπωτή.
- 6 Το μενού Κλειδί πρόσβασης Bluetooth ανοίγει στην οθόνη του πίνακα ελέγχου του εκτυπωτή εάν ορίσετε το επίπεδο ασφαλείας σε Υψηλή. Χρησιμοποιήστε το πληκτρολόγιο για να εισάγετε το τετραψήφιο κλειδί πρόσβασης και, στη συνέχεια, πατήστε το κουμπί **OK**.

Εκτύπωση από συσκευή Bluetooth

Σημείωση: Ο εκτυπωτής δεν υποστηρίζει την εκτύπωση αρχείων από τον υπολογιστή σας με χρήση σύνδεσης Bluetooth.

- 1 Τοποθετήστε έναν προσαρμογέα USB Bluetooth στη θύρα USB.

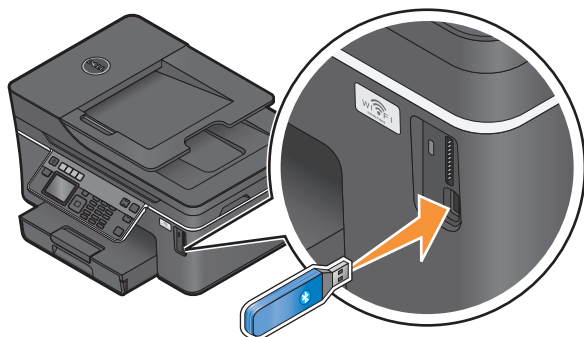

Η ένδειξη **To Bluetooth Dongle συνδέθηκε** εμφανίζεται στην οθόνη.

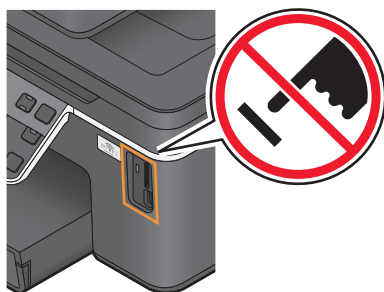

ΠΡΟΣΟΧΗ—ΠΙΘΑΝΟΤΗΤΑ ΒΛΑΒΗΣ: Μην αγγίζετε τυχόν καλώδια, προσαρμογέα δικτύου, οποιαδήποτε υποδοχή σύνδεσης, τον προσαρμογέα USB Bluetooth ή τον εκτυπωτή στις περιοχές που εμφανίζονται ενώ γίνεται ενεργή εκτύπωση, ανάγνωση ή εγγραφή από συσκευή Bluetooth. Μπορεί να προκληθεί απώλεια δεδομένων.

Σημειώσεις:

- Δεν περιλαμβάνεται προσαρμογέας Bluetooth με τον εκτυπωτή.
 - Ο εκτυπωτής μεταβαίνει αυτόματα στη λειτουργία Bluetooth με την εισαγωγή ενός προσαρμογέα USB Bluetooth.
- 2 Βεβαιωθείτε ότι ο εκτυπωτής είναι ρυθμισμένος να λαμβάνει συνδέσεις Bluetooth. Για περισσότερες πληροφορίες, ανατρέξτε στην ενότητα “Εγκατάσταση σύνδεσης μεταξύ του εκτυπωτή σας και μιας συσκευής δυνατότητας Bluetooth” στη σελίδα 48.
 - 3 Ρυθμίστε τη συσκευή Bluetooth, ώστε να εκτυπώνει στον εκτυπωτή. Για περισσότερες πληροφορίες, δείτε την τεκμηρίωση για τη συσκευή Bluetooth που διαθέτετε.
 - 4 Ανατρέξτε στην τεκμηρίωση της συσκευής Bluetooth πριν αρχίσετε την εκτύπωση.

Σημείωση: Εάν το επίπεδο ασφαλείας Bluetooth στον εκτυπωτή έχει οριστεί σε Υψηλό, πρέπει να πληκτρολογήσετε ένα κλειδί πρόσβασης.

Εκτύπωση και στις δύο πλευρές του χαρτιού (εκτύπωση διπλής όψης)

Αυτόματη εκτύπωση και στις δύο πλευρές του χαρτιού (εκτύπωση διπλής όψης)

Η μονάδα αυτόματης εκτύπωσης και στις δύο πλευρές του χαρτιού που είναι διαθέσιμη μόνο σε επιλεγμένα μοντέλα εκτυπωτών, υποστηρίζει χαρτιά μεγέθους letter και A4. Εάν έχετε αγοράσει ένα μοντέλο χωρίς αυτόματη εκτύπωση και στις δύο πλευρές του χαρτιού ή εάν θέλετε να εκτυπώσετε σε δύο πλευρές σε άλλα μεγέθη χαρτιού, τότε δείτε τις οδηγίες για τη μη αυτόματη εκτύπωση και στις δύο πλευρές του χαρτιού.

- 1 Έχοντας ανοιχτό ένα έγγραφο, επιλέξτε **Αρχείο → Εκτύπωση**.
- 2 Επιλέξτε **Ιδιότητες, Προτιμήσεις, Επιλογές ή Ρύθμιση παραμέτρων**.
- 3 Κάντε κλικ στην καρτέλα **Σύνθετες ρυθμίσεις**.
- 4 Από την ενότητα “Εκτύπωση διπλής όψης”, επιλέξτε **Ενεργοποίηση** από το αναπτυσσόμενο μενού.

Σημείωση: Για να χρησιμοποιήσετε τις ρυθμίσεις που έχουν οριστεί στον εκτυπωτή, επιλέξτε **Χρήση ρυθμίσεων εκτυπωτή**.

- 5 Επιλέξτε **Δέσιμο στο πλάι** ή **Δέσιμο στο επάνω μέρος**. Η ρύθμιση “Δέσιμο στο πλάι” είναι αυτή που χρησιμοποιείται συχνότερα.

6 Επιλέξτε **Παράταση χρόνου στεγνώματος** και στη συνέχεια επιλέξτε μια ρύθμιση. Σε περιοχές με μεγάλη υγρασία, επιλέξτε **Παρατεταμένος**.

7 Επιλέξτε **OK** για να κλείσετε τα παράθυρα διαλόγου λογισμικού του εκτυπωτή.

8 Κάντε κλικ στο κουμπί **OK** ή **Εκτύπωση**.

Σημείωση: Για να επιστρέψετε στην εκτύπωση μίας όψης, επιστρέψτε στην καρτέλα **Σύνθετες ρυθμίσεις**. Από την περιοχή "Εκτύπωση διπλής όψης", επιλέξτε **Απενεργοποίηση** από το αναπτυσσόμενο μενού.

Μη αυτόματη εκτύπωση και στις δύο πλευρές του χαρτιού (εκτύπωση διπλής όψης)

1 Έχοντας ανοιχτό ένα έγγραφο, επιλέξτε **Αρχείο** → **Εκτύπωση**.

2 Επιλέξτε **Ιδιότητες**, **Προτιμήσεις**, **Επιλογές** ή **Ρύθμιση παραμέτρων**.

3 Κάντε κλικ στην καρτέλα **Σύνθετες ρυθμίσεις**.

4 Από την ενότητα "Εκτύπωση διπλής όψης", επιλέξτε **Μη αυτόματη**.

Σημείωση: Θα γίνει αυτόματη επιλογή του αντικειμένου "Εκτύπωση σελίδας οδηγιών για βοήθεια στην επανατοποθέτηση".

5 Κάντε κλικ στο **OK**. Εκτυπώνονται οι σελίδες με μονό αριθμό και το φύλλο οδηγιών.

6 Αναστρέψτε και επανατοποθετήστε το χαρτί ακολουθώντας τις οδηγίες που αναγράφονται στο φύλλο οδηγιών για να ολοκληρώσετε την εργασία εκτύπωσης.

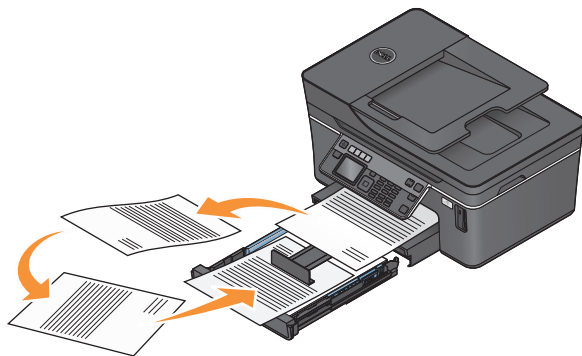

Σημείωση: Για να επιστρέψετε στην εκτύπωση μίας όψης, επιστρέψτε στην καρτέλα **Σύνθετες ρυθμίσεις**. Από την περιοχή "Εκτύπωση διπλής όψης", επιλέξτε **Απενεργοποίηση** από το αναπτυσσόμενο μενού.

Διαχείριση εργασιών εκτύπωσης

Ορίστε τον συγκεκριμένο εκτυπωτή ως προεπιλεγμένο εκτυπωτή

Ο εκτυπωτής θα πρέπει να επιλέγεται αυτόματα από το παράθυρο διαλόγου Εκτύπωση όταν στέλνετε μια εργασία εκτύπωσης. Εάν πρέπει να επιλέξετε μη αυτόματα τον εκτυπωτή σας τότε δεν είναι ο προεπιλεγμένος εκτυπωτής.

Για να ορίσετε έναν εκτυπωτή ως προεπιλεγμένο:

- 1 Κάντε κλικ στο κουμπί  ή κάντε κλικ στο πλήκτρο **Έναρξη** και στη συνέχεια στην επιλογή **Εκτέλεση**.
- 2 Στο πλαίσιο "Έναρξη αναζήτησης" ή "Εκτέλεση", πληκτρολογήστε **control printers**.
- 3 Πατήστε **Enter** ή κάντε κλικ στην επιλογή **OK**.
Ανοίγει ο φάκελος του εκτυπωτή.
- 4 Κάντε δεξί κλικ στον εκτυπωτή και επιλέξτε **Ορισμός ως προεπιλογή**.

Αλλαγή της λειτουργίας εκτύπωσης

Για να εξοικονομήσετε μελάνι, μπορείτε να αλλάξετε την προεπιλεγμένη λειτουργία εκτύπωσης για όλες τις εργασίες εκτύπωσης σε Γρήγορη εκτύπωση. Καταναλώνει λιγότερο μελάνι και είναι ιδανική για την εκτύπωση εγγράφων μόνο κειμένου. Εάν είναι απαραίτητο να μεταβείτε σε άλλη λειτουργία εκτύπωσης για την εκτύπωση φωτογραφιών ή άλλων εγγράφων υψηλής ποιότητας, τότε μπορείτε να επιλέξετε άλλη λειτουργία από το διάλογο Εκτύπωση πριν αποστείλετε την εργασία εκτύπωσης.

Για να αλλάξετε την προεπιλεγμένη λειτουργία εκτύπωσης:

- 1 Κάντε κλικ στο κουμπί  ή κάντε κλικ στο πλήκτρο **Έναρξη** και στη συνέχεια στην επιλογή **Εκτέλεση**.
- 2 Στο πλαίσιο "Έναρξη αναζήτησης" ή "Εκτέλεση", πληκτρολογήστε **control printers**.
- 3 Πατήστε **Enter** ή κάντε κλικ στην επιλογή **OK**.
Ανοίγει ο φάκελος του εκτυπωτή.
- 4 Κάντε δεξί κλικ στο εικονίδιο του εκτυπωτή και, στη συνέχεια, επιλέξτε **Προτιμήσεις εκτύπωσης**.
- 5 Επιλέξτε **Γρήγορη εκτύπωση** ως τύπο εκτύπωσης.

Αλλαγή της λειτουργίας εκτύπωσης για μία εργασία εκτύπωσης

- 1 Έχοντας ανοιχτό ένα έγγραφο, επιλέξτε **Αρχείο → Εκτύπωση**.
- 2 Επιλέξτε **Ιδιότητες**, **Προτιμήσεις**, **Επιλογές** ή **Ρύθμιση παραμέτρων**.
- 3 Επιλέξτε **Αυτόματη**, **Γρήγορη εκτύπωση**, **Κανονική**, ή **Βέλτιστης ποιότητας**.

Σημείωση: Με την λειτουργία γρήγορης εκτύπωσης καταναλώνεται λιγότερο μελάνι και είναι ιδανική για την εκτύπωση εγγράφων κειμένου.

Παύση εργασιών εκτύπωσης

- 1 Κάντε κλικ στο κουμπί  ή κάντε κλικ στο πλήκτρο **Έναρξη** και στη συνέχεια στην επιλογή **Εκτέλεση**.
- 2 Στο πλαίσιο "Έναρξη αναζήτησης" ή "Εκτέλεση", πληκτρολογήστε **control printers**.

3 Πατήστε **Enter** ή κάντε κλικ στην επιλογή **OK**.

Ανοίγει ο φάκελος του εκτυπωτή.

4 Κάντε δεξί κλικ στον εκτυπωτή και επιλέξτε **Παύση εκτύπωσης**.

Συνέχιση εργασιών εκτύπωσης

1 Κάντε κλικ στο κουμπί  ή κάντε κλικ στο πλήκτρο **Έναρξη** και στη συνέχεια στην επιλογή **Εκτέλεση**.

2 Στο πλαίσιο "Έναρξη αναζήτησης" ή "Εκτέλεση", πληκτρολογήστε **control printers**.

3 Πατήστε **Enter** ή κάντε κλικ στην επιλογή **OK**.

Ανοίγει ο φάκελος του εκτυπωτή.

4 Κάντε δεξί κλικ στον εκτυπωτή και επιλέξτε **Άνοιγμα**.

5 Συνεχίστε την εργασία εκτύπωσης:

- Εάν θέλετε να συνεχίσετε μια συγκεκριμένη εργασία εκτύπωσης, κάντε δεξί κλικ στο όνομα του εγγράφου και στη συνέχεια κάντε κλικ στην επιλογή **Συνέχιση**.
- Εάν θέλετε να συνεχίσετε όλες τις εργασίες εκτύπωσης στην ουρά, κάντε κλικ στην επιλογή **Εκτυπωτής** και στη συνέχεια καταργήστε την επιλογή για την Παύση εκτύπωσης.

Ακύρωση εργασιών εκτύπωσης

Για να ακυρώσετε μια εργασία σάρωσης από τον πίνακα ελέγχου του εκτυπωτή, πατήστε **X**. Για να ακυρώσετε μια εργασία εκτύπωσης από τον υπολογιστή, κάνετε τα παρακάτω:

1 Κάντε κλικ στο κουμπί  ή κάντε κλικ στο πλήκτρο **Έναρξη** και στη συνέχεια στην επιλογή **Εκτέλεση**.

2 Στο πλαίσιο "Έναρξη αναζήτησης" ή "Εκτέλεση", πληκτρολογήστε **control printers**.

3 Πατήστε **Enter** ή κάντε κλικ στην επιλογή **OK**.

Ανοίγει ο φάκελος του εκτυπωτή.

4 Κάντε δεξί κλικ στον εκτυπωτή και επιλέξτε **Άνοιγμα**.

5 Ακύρωση εργασίας εκτύπωσης:

- Εάν θέλετε να ακυρώσετε μια συγκεκριμένη εργασία εκτύπωσης, κάντε δεξί κλικ στο όνομα του εγγράφου και επιλέξτε **Ακύρωση**.
- Εάν θέλετε να ακυρώσετε όλες τις εργασίες εκτύπωσης στην ουρά, κάντε κλικ στην επιλογή **Εκτυπωτής** → **Ακύρωση όλων των εγγράφων**.

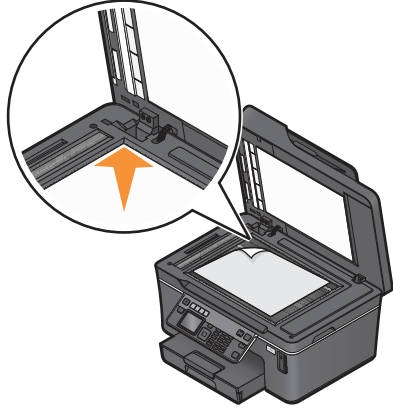

Αντιγραφή

Αυτόματος τροφοδότης εγγράφων (ADF)	Γυάλινη επιφάνεια σαρωτή
 <p>Χρησιμοποιήστε τον ADF για έγγραφα πολλών σελίδων. Σημείωση: Ο ADF διατίθεται μόνο σε επιλεγμένα μοντέλα. Εάν προμηθευτήκατε τον εκτυπωτή χωρίς ADF, τοποθετήστε τα πρωτότυπα έγγραφα ή τις πρωτότυπες φωτογραφίες στη γυάλινη επιφάνεια του σαρωτή.</p>	 <p>Χρησιμοποιήστε τη γυάλινη επιφάνεια του σαρωτή για μεμονωμένες σελίδες, μικρά αντικείμενα (όπως ταχυδρομικές κάρτες ή φωτογραφίες), διαφάνειες, φωτογραφικό χαρτί ή λεπτά μέσα (όπως αποκόμματα περιοδικών).</p>



Συμβουλές για αντιγραφή

- Όταν χρησιμοποιείτε τον Αυτόματο τροφοδότη εγγράφων (ADF), ρυθμίστε τον οδηγό χαρτιού στον ADF στο πλάτος του πρωτότυπου εγγράφου.
- Όταν χρησιμοποιείτε τη γυάλινη επιφάνεια του σαρωτή, κλείστε το κάλυμμα του σαρωτή για να αποφύγετε την εμφάνιση σκουρόχρωμου περιγράμματος στη σαρωμένη εικόνα.
- *Μην* τοποθετείτε ταχυδρομικές κάρτες, μικρά αντικείμενα, διαφάνειες, φωτογραφικό χαρτί ή λεπτά μέσα (όπως αποκόμματα από περιοδικά) μέσα στον ADF. Τοποθετήστε αυτά τα αντικείμενα πάνω στη γυάλινη επιφάνεια του σαρωτή.

Δημιουργία αντιγράφων





- 1 Τοποθετήστε χαρτί.
- 2 Τοποθετήστε ένα πρωτότυπο έγγραφο με την πρόσοψη στραμμένη προς τον ADF ή προς τη γυάλινη επιφάνεια του σαρωτή.
- 3 Από τον πίνακα ελέγχου του εκτυπωτή, πατήστε .
- 4 Πατήστε το κουμπί του αριστερού ή του δεξιού βέλους για να επιλέξετε τον αριθμό των αντιγράφων και στη συνέχεια πατήστε το κουμπί **Έγχρωμο/Ασπρόμαυρο** για να ορίσετε τη δημιουργία ενός έγχρωμου ή ενός ασπρόμαυρου αντίγραφου.
Όταν επιλέξετε έγχρωμη ή ασπρόμαυρη εκτύπωση, ανάβει η φωτεινή ένδειξη που βρίσκεται πιο κοντά στην επιλογή σας.
- 5 Πατήστε .

Αντιγραφή φωτογραφιών

- 1 Τοποθετήστε φωτογραφικό χαρτί.
- 2 Τοποθετήστε μια φωτογραφία με την πρόσοψη προς τα κάτω στη γυάλινη επιφάνεια του σαρωτή.
- 3 Από τον πίνακα ελέγχου του εκτυπωτή, πατήστε το .
- 4 Πατήστε το κουμπί άνω ή κάτω βέλους για να μεταβείτε στην επιλογή **Επανεκτύπωση φωτογραφίας**.
- 5 Πατήστε το κουμπί του αριστερού ή του δεξιού βέλους για να επιλέξετε το επιθυμητό μέγεθος φωτογραφίας.
- 6 Πατήστε .

Σημείωση: Για βέλτιστα αποτελέσματα, αφήστε τα αντίγραφα να στεγνώσουν για 24 ώρες και στη συνέχεια προβείτε σε συρραφή, προβολή ή αποθήκευση.

Αντιγραφή ταυτότητας

- 1 Τοποθετήστε χαρτί.
- 2 Από τον πίνακα ελέγχου του εκτυπωτή, πατήστε το .
- 3 Πατήστε το κουμπί πάνω ή κάτω βέλους για να μεταβείτε στην επιλογή **Αντιγραφή ταυτότητας**.
- 4 Πατήστε .
- 5 Τοποθετήστε την μπροστινή πλευρά της ταυτότητας με την όψη προς τα κάτω στην επάνω αριστερή γωνία της γυάλινης επιφάνειας σάρωσης και, στη συνέχεια, πατήστε  για να αποθηκευθεί η εικόνα στη μνήμη του εκτυπωτή.
- 6 Όταν εμφανιστεί προτροπή να αντιγράψετε το πίσω μέρος της ταυτότητας, πατήστε **OK** για να επιλέξετε **Ναι**.
- 7 Τοποθετήστε την πίσω πλευρά της ταυτότητας με την όψη προς τα κάτω στην επάνω αριστερή πλευρά της γυάλινης επιφάνειας σάρωσης και στη συνέχεια πατήστε  για να αρχίσετε την εκτύπωση.

Αντιγραφή εγγράφου διπλής όψης

- 1 Τοποθετήστε χαρτί.
- 2 Τοποθετήστε ένα πρωτότυπο έγγραφο με την πρόσοψη στραμμένη προς τον ADF ή προς τη γυάλινη επιφάνεια του σαρωτή.
- 3 Από τον πίνακα ελέγχου του εκτυπωτή, πατήστε .
- 4 Πατήστε το κουμπί άνω ή κάτω βέλους για να μεταβείτε στην επιλογή **Αντίγραφα διπλής όψης**.
- 5 Πατήστε το κουμπί του αριστερού ή του δεξιού βέλους για να μεταβείτε στην επιλογή **2 σε 1** ή **2 σε 2**.
 - Επιλέξτε 2 σε 1 για να πραγματοποιήσετε αντίγραφα σε μία όψη για το έγγραφο δύο όψεων.
 - Επιλέξτε 2 σε 2 για να πραγματοποιήσετε αντίγραφα σε δύο όψεις για το έγγραφο δύο όψεων (όπως το πρωτότυπο έγγραφο).

6 Πατήστε .

7 Ακολουθήστε τις οδηγίες που εμφανίζονται στην οθόνη.

Μεγέθυνση ή σμίκρυνση εικόνων

1 Τοποθετήστε χαρτί.

2 Τοποθετήστε ένα πρωτότυπο έγγραφο με την πρόσοψη στραμμένη προς τον ADF ή προς τη γυάλινη επιφάνεια του σαρωτή.

3 Από τον πίνακα ελέγχου του εκτυπωτή, πατήστε το .

4 Πατήστε το κουμπί άνω ή κάτω βέλους για να μεταβείτε στην επιλογή **Αλλαγή μεγέθους**.

5 Πατήστε το κουμπί του αριστερού ή του δεξιού βέλους για να επιλέξετε τη ρύθμιση που θέλετε.

Σημειώσεις:

- Εάν επιλέξετε Προσαρμοσμένο %, πατήστε **OK** και στη συνέχεια πατήστε το κουμπί του αριστερού ή του δεξιού βέλους για να ορίσετε την επιθυμητή προσαρμοσμένη τιμή σε μορφή ποσοστού. Πατήστε **OK** για να αποθηκεύσετε τη ρύθμιση.
- Εάν επιλέξετε "Χωρίς περίγραμμα", τότε ο εκτυπωτής θα σμικρύνει ή θα μεγεθύνει το έγγραφο ή τη φωτογραφία ανάλογα με τις απαιτήσεις, με σκοπό την εκτύπωση ενός αντιγράφου χωρίς περίγραμμα, στο μέγεθος χαρτιού που επιλέξατε. Για βέλτιστα αποτελέσματα με αυτήν τη ρύθμιση αλλαγής μεγέθους, χρησιμοποιήστε φωτογραφικό χαρτί και ορίστε τον τύπο χαρτιού σε "Φωτογραφία" ή αφήστε τον εκτυπωτή να εντοπίσει με αυτόματο τρόπο τον τύπο του χαρτιού.
- Εάν επιλέξετε μέγεθος αφίσας, τότε ο εκτυπωτής θα εκτυπώσει μία εικόνα σε εκτύπωση πολλών σελίδων.

6 Πατήστε .

Σημείωση: Μετά την ολοκλήρωση της εργασίας αντιγραφής, πατήστε **X** για να επαναφέρετε τις ρυθμίσεις στις προεπιλογές. Η ρύθμιση αλλαγής μεγέθους επανέρχεται επίσης στο 100% μετά από δύο λεπτά αδράνειας λειτουργίας του εκτυπωτή.

Προσαρμογή της ποιότητας αντιγραφής

1 Τοποθετήστε χαρτί.

2 Τοποθετήστε ένα πρωτότυπο έγγραφο με την πρόσοψη στραμμένη προς τον ADF ή προς τη γυάλινη επιφάνεια του σαρωτή.

3 Από τον πίνακα ελέγχου του εκτυπωτή, πατήστε .

4 Πατήστε το κουμπί άνω ή κάτω βέλους για να μεταβείτε στην επιλογή **Ποιότητα**.

5 Πατήστε το κουμπί του αριστερού ή του δεξιού βέλους για να ρυθμίσετε την ποιότητα αντιγραφής σε Αυτόματη, Προσχέδιο, Κανονική ή Φωτογραφία και στη συνέχεια πατήστε το **OK** για να αποθηκεύσετε τη ρύθμισή σας.

6 Πατήστε .

Αύξηση ή μείωση της φωτεινότητας ενός αντιγράφου

- 1 Τοποθετήστε χαρτί.
- 2 Τοποθετήστε ένα πρωτότυπο έγγραφο με την πρόσοψη στραμμένη προς τον ADF ή προς τη γυάλινη επιφάνεια του σαρωτή.
- 3 Από τον πίνακα ελέγχου του εκτυπωτή, πατήστε .
- 4 Πατήστε το κουμπί άνω ή κάτω βέλους για να μεταβείτε στην επιλογή **Πιο φωτεινό / Πιο σκούρο**.
- 5 Πατήστε το κουμπί του αριστερού ή του δεξιού βέλους για να μετακινήσετε το ρυθμιστικό και στη συνέχεια πατήστε **OK** για να αποθηκεύσετε τη ρύθμισή σας.

Σημείωση: Με το πάτημα του αριστερού κουμπιού βέλους το αντίγραφο γίνεται πιο ανοιχτό και με το πάτημα του δεξιού κουμπιού βέλους το αντίγραφο γίνεται πιο σκούρο.

- 6 Πατήστε .

Σελιδοποίηση αντιγράφων με χρήση του πίνακα ελέγχου του εκτυπωτή



Εάν εκτυπώσετε πολλά αντίγραφα ενός εγγράφου, μπορείτε να επιλέξετε να εκτυπώσετε το κάθε αντίγραφο ως ένα σύνολο (με σελιδοποίηση) ή να εκτυπώσετε τα αντίγραφα ως σύνολα σελίδων (χωρίς σελιδοποίηση).

Με σελιδοποίηση





Χωρίς σελιδοποίηση



- 1 Τοποθετήστε χαρτί.
- 2 Τοποθετήστε ένα πρωτότυπο έγγραφο με την πρόσοψη στραμμένη προς τον ADF ή προς τη γυάλινη επιφάνεια του σαρωτή.
- 3 Από τον πίνακα ελέγχου του εκτυπωτή, πατήστε το .
- 4 Πατήστε το κουμπί του αριστερού ή του δεξιού βέλους για να επιλέξετε τον αριθμό των αντιγράφων και στη συνέχεια πατήστε **OK**.
- 5 Πατήστε το κουμπί άνω ή κάτω βέλους για να μεταβείτε στην επιλογή **Σελιδοποίηση**.
- 6 Πατήστε το κουμπί άνω ή κάτω βέλους για να μεταβείτε στην επιλογή **Ενεργοποίηση**.
- 7 Πατήστε .

Επανάληψη εικόνας στην ίδια σελίδα

Μπορείτε να εκτυπώσετε την ίδια εικόνα σελίδας πολλές φορές σε ένα φύλλο χαρτιού. Η επιλογή αυτή είναι χρήσιμη κατά τη δημιουργία ετικετών, χαλκομανιών, φέιγ-βολάν και έντυπων για διανομή.

- 1 Τοποθέτηση χαρτιού.
- 2 Τοποθετήστε ένα πρωτότυπο έγγραφο με την πρόσοψη στραμμένη προς τον ADF ή προς τη γυάλινη επιφάνεια του σαρωτή.
- 3 Από τον πίνακα ελέγχου του εκτυπωτή, πατήστε .
- 4 Πατήστε το κουμπί του επάνω ή του κάτω βέλους για να μεταβείτε στην επιλογή **Αντίγραφα ανά φύλλο**.
- 5 Πατήστε το κουμπί του αριστερού ή του δεξιού βέλους για να επιλέξετε πόσες φορές θα επαναλαμβάνεται μια εικόνα στη σελίδα: μία φορά, τέσσερις φορές, εννιά φορές ή 16 φορές.
- 6 Πατήστε .

Αντιγραφή πολλαπλών σελίδων σε ένα φύλλο

Η ρύθμιση Σελίδες ανά φύλλο σας επιτρέπει να αντιγράψετε πολλές σελίδες σε ένα φύλλο, εκτυπώνοντας μικρότερου μεγέθους εικόνες σε κάθε σελίδα. Για παράδειγμα, μπορείτε να συμπύξετε ένα έγγραφο 20 σελίδων σε πέντε σελίδες, εάν χρησιμοποιήσετε αυτή τη ρύθμιση για να εκτυπώσετε τέσσερις σελίδες εικόνων ανά φύλλο.

- 1 Τοποθετήστε χαρτί.
- 2 Τοποθετήστε ένα πρωτότυπο έγγραφο με την πρόσοψη στραμμένη προς τον ADF ή προς τη γυάλινη επιφάνεια του σαρωτή.
- 3 Από τον πίνακα ελέγχου του εκτυπωτή, πατήστε το .
- 4 Πατήστε το κουμπί του επάνω ή του κάτω βέλους για να μεταβείτε στην επιλογή **Σελίδες ανά φύλλο**.
- 5 Πατήστε το κουμπί του αριστερού ή του δεξιού βέλους για να επιλέξετε τον αριθμό των σελίδων που θέλετε να αντιγράψετε σε ένα φύλλο χαρτιού. Μπορείτε να επιλέξετε να αντιγράψετε μία, δύο ή τέσσερις σελίδες εικόνων σε ένα φύλλο.

Σημείωση: Εάν πραγματοποιείτε αντιγραφή τεσσάρων σελίδων σε οριζόντια διάταξη, πραγματοποιήστε αρχικά τη σάρωση των σελίδων 3 και 4, και στη συνέχεια τη σάρωση των σελίδων 1 και 2.



- 6 Πατήστε .

Δημιουργία αντιγράφου διπλής όψης

Μη αυτόματη δημιουργία αντιγράφου διπλής όψης

Η μονάδα αυτόματης εκτύπωσης και στις δύο πλευρές του χαρτιού που είναι διαθέσιμη μόνο σε επιλεγμένα μοντέλα εκτυπωτών, υποστηρίζει χαρτιά μεγέθους letter και A4. Εάν έχετε αγοράσει ένα μοντέλο χωρίς αυτόματη εκτύπωση και στις δύο πλευρές του χαρτιού ή εάν θέλετε να εκτυπώσετε σε δύο πλευρές σε άλλα μεγέθη χαρτιού, τότε δείτε τις οδηγίες για τη μη αυτόματη εκτύπωση και στις δύο πλευρές του χαρτιού.

Σημείωση: Δεν μπορείτε να εκτυπώσετε αντίγραφα διπλής όψης σε φακέλους, δεσμίδα καρτών ή φωτογραφικό χαρτί.

- 1 Τοποθετήστε χαρτί.
- 2 Τοποθετήστε ένα πρωτότυπο έγγραφο με την πρόσοψη στραμμένη προς τον ADF ή προς τη γυάλινη επιφάνεια του σαρωτή.
- 3 Από τον πίνακα ελέγχου του εκτυπωτή, πατήστε .
- 4 Πατήστε το κουμπί άνω ή κάτω βέλους για να μεταβείτε στην επιλογή **Αντίγραφα διπλής όψης**.
- 5 Ορίστε την επιλογή διπλής όψης που ταιριάζει καλύτερα με το πρωτότυπο έγγραφό σας:
 - Εάν αντιγράφετε ένα έγγραφο με μία όψη, πατήστε το κουμπί αριστερού ή δεξιού βέλους για να μεταβείτε στην επιλογή **1 σε 2**.
 - Εάν αντιγράφετε ένα έγγραφο με δύο όψεις, πατήστε το κουμπί αριστερού ή δεξιού βέλους για να μεταβείτε στην επιλογή **2 σε 2**.
- 6 Πατήστε  για να αποθηκεύσετε την πρώτη σελίδα του εγγράφου στη μνήμη του εκτυπωτή.
- 7 Ακολουθήστε τις οδηγίες που εμφανίζονται στην οθόνη.

Μη αυτόματη δημιουργία αντιγράφου διπλής όψης

- 1 Τοποθετήστε χαρτί.
- 2 Τοποθετήστε ένα πρωτότυπο έγγραφο με την πρόσοψη στραμμένη προς τον ADF ή προς τη γυάλινη επιφάνεια του σαρωτή.
- 3 Από τον πίνακα ελέγχου του εκτυπωτή, πατήστε το .
- 4 Πατήστε το κουμπί του αριστερού ή του δεξιού βέλους για να επιλέξετε τον αριθμό των αντιγράφων και στη συνέχεια πατήστε το κουμπί **Έγχρωμο/Ασπρόμαυρο** για να ορίσετε τη δημιουργία ενός έγχρωμου ή ενός ασπρόμαυρου αντίγραφου.

Όταν επιλέγετε έγχρωμη ή ασπρόμαυρη εκτύπωση, ανάβει η φωτεινή ένδειξη που βρίσκεται πιο κοντά στην επιλογή σας.
- 5 Πατήστε  για να εκτυπώσετε στη μία όψη του χαρτιού.
- 6 Τοποθετήστε την επόμενη σελίδα του εγγράφου:
 - Εάν αντιγράφετε ένα έγγραφο μίας όψεως, τότε τοποθετήστε την επόμενη σελίδα με την όψη προς τα επάνω στον αυτόματο τροφοδότη εγγράφων ή με την όψη προς τα κάτω στη γυάλινη επιφάνεια του σαρωτή.
 - Εάν αντιγράφετε ένα έγγραφο δύο όψεων, τότε αναστρέψτε το πρωτότυπο έγγραφο και επανατοποθετήστε το με την όψη προς τα επάνω στον αυτόματο τροφοδότη εγγράφων ή με την όψη προς τα κάτω στη γυάλινη επιφάνεια του σαρωτή.

7 Αφαιρέστε το χαρτί από το δίσκο εξόδου χαρτιού και έπειτα επανατοποθετήστε το χαρτί για να εκτυπώσετε την άλλη όψη του εγγράφου.

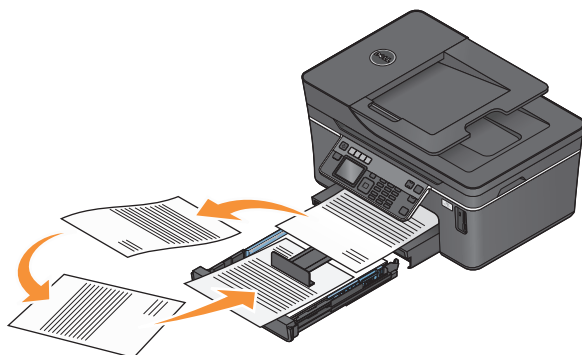

8 Πατήστε .

Ακύρωση εργασιών αντιγραφής

Για να ακυρώσετε μια εργασία αντιγραφής, πατήστε το .

Η σάρωση σταματά και ο εκτυπωτής επιστρέφει στο προηγούμενο μενού.

Σάρωση

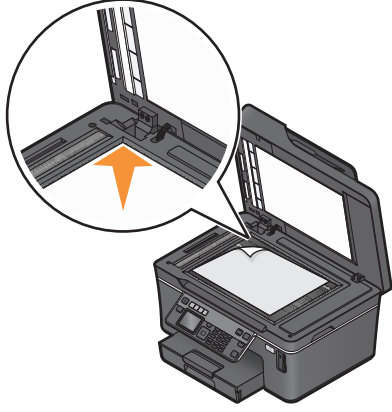
Αυτόματος τροφοδότης εγγράφων (ADF)	Γυάλινη επιφάνεια σαρωτή
 <p>Χρησιμοποιήστε τον ADF για έγγραφα πολλών σελίδων.</p> <p>Σημείωση: Ο ADF διατίθεται μόνο σε επιλεγμένα μοντέλα. Εάν προμηθευτήκατε τον εκτυπωτή χωρίς ADF, τοποθετήστε τα πρωτότυπα έγγραφα ή τις πρωτότυπες φωτογραφίες στη γυάλινη επιφάνεια του σαρωτή.</p>	 <p>Χρησιμοποιήστε τη γυάλινη επιφάνεια του σαρωτή για μεμονωμένες σελίδες, μικρά αντικείμενα (όπως ταχυδρομικές κάρτες ή φωτογραφίες), διαφάνειες, φωτογραφικό χαρτί ή λεπτά μέσα (όπως αποκόμματα περιοδικών).</p>

Συμβουλές για τη σάρωση

- Όταν χρησιμοποιείτε τον ADF, ρυθμίστε τον οδηγό χαρτιού στον ADF στο πλάτος του πρωτότυπου εγγράφου.
- Όταν χρησιμοποιείτε τη γυάλινη επιφάνεια του σαρωτή, κλείστε το κάλυμμα του σαρωτή για να αποφύγετε την εμφάνιση σκουρόχρωμου περιγράμματος στη σαρωμένη εικόνα.
- *Μην* τοποθετείτε ταχυδρομικές κάρτες, μικρά αντικείμενα, διαφάνειες, φωτογραφικό χαρτί ή λεπτά μέσα (όπως αποκόμματα από περιοδικά) μέσα στον ADF. Τοποθετήστε αυτά τα αντικείμενα πάνω στη γυάλινη επιφάνεια του σαρωτή.
- Εάν θέλετε να σαρώσετε πολλές σελίδες και να τις αποθηκεύσετε ως ένα αρχείο, επιλέξτε τον τύπο αρχείου PDF.

Σάρωση σε τοπικό υπολογιστή ή υπολογιστή δικτύου

- 1 Τοποθετήστε ένα πρωτότυπο έγγραφο με την πρόσοψη στραμμένη προς τον ADF ή προς τη γυάλινη επιφάνεια του σαρωτή.
 - 2 Από τον πίνακα ελέγχου του εκτυπωτή, πατήστε το .
 - 3 Πατήστε το κουμπί αριστερού ή δεξιού βέλους για να μεταβείτε στην επιλογή **USB** ή στο όνομα του υπολογιστή δικτύου και στη συνέχεια πατήστε το κουμπί **OK**.
- Ο τοπικός υπολογιστής ή υπολογιστής δικτύου είναι ο προορισμός που θα λάβει τη σάρωση.

Σημειώσεις:

- Ενδέχεται να σας ζητηθεί να καταχωρίσετε έναν αριθμό PIN, εάν απαιτείται από τον υπολογιστή. Καταχωρίστε τον αριθμό PIN χρησιμοποιώντας το πληκτρολόγιο.
- Για να εκχωρήσετε ένα όνομα υπολογιστή και έναν αριθμό PIN στον υπολογιστή, ανατρέξτε στη Βοήθεια για το λογισμικό εκτυπωτή που συσχετίζεται με το λειτουργικό σας σύστημα.

- 4 Περιμένετε μέχρι να ολοκληρωθεί η λήψη της λίστας εφαρμογών σάρωσης από τον εκτυπωτή, οι οποίες είναι διαθέσιμες στον επιλεγμένο υπολογιστή.
- 5 Πατήστε το κουμπί του αριστερού ή του δεξιού βέλους για να επιλέξετε μια εφαρμογή και πατήστε **OK**.
- 6 Πατήστε τα κουμπιά βέλους για να επιλέξετε την ποιότητα ανάλυσης και το μέγεθος της πρωτότυπης εικόνας. Πατήστε **OK** κάθε φορά που κάνετε μια επιλογή.
- 7 Πατήστε το κουμπί  για να ξεκινήσετε τη σάρωση.

Η σάρωση ολοκληρώνεται όταν η εφαρμογή που επιλέξατε στο βήμα 5 ανοίξει στον υπολογιστή προορισμού και η σάρωση εμφανιστεί μέσα στην εφαρμογή ως νέος φάκελος.

Σάρωση σε μονάδα flash ή κάρτα μνήμης

Πριν ξεκινήσετε, βεβαιωθείτε ότι η μονάδα flash ή η κάρτα μνήμης δεν περιλαμβάνουν προστασία εγγραφής.

- 1 Τοποθετήστε ένα πρωτότυπο έγγραφο με την πρόσοψη στραμμένη προς τον ADF ή προς τη γυάλινη επιφάνεια του σαρωτή.
- 2 Από τον πίνακα ελέγχου του εκτυπωτή, πατήστε το .
- 3 Πατήστε το κουμπί άνω ή κάτω βέλους για να μεταβείτε στην επιλογή **Συσκευή μνήμης**.
- 4 Τοποθετήστε τη μονάδα flash ή την κάρτα μνήμης και στη συνέχεια πατήστε **OK**.
- 5 Χρησιμοποιήστε τα κουμπιά βέλους για να επιλέξετε την ποιότητα της ανάλυσης, τον τύπο αρχείου εξόδου που θέλετε να δημιουργήσετε και το αρχικό μέγεθος της εικόνας. Πατήστε **OK** κάθε φορά που κάνετε μια επιλογή.

Σημείωση: Εάν θέλετε να σαρώσετε πολλές σελίδες και να τις αποθηκεύσετε ως ένα αρχείο, επιλέξτε τον τύπο αρχείου PDF.

- 6 Πατήστε το κουμπί  για να ξεκινήσετε τη σάρωση.

Η σάρωση έχει ολοκληρωθεί όταν εμφανιστεί ένα μήνυμα στον πίνακα ελέγχου του εκτυπωτή που δείχνει ότι το αρχείο που σαρώσατε έχει αποθηκευθεί.

Σάρωση φωτογραφιών σε εφαρμογή επεξεργασίας

Χρήση του πίνακα ελέγχου του εκτυπωτή

- 1 Τοποθετήστε τη φωτογραφία ή τις φωτογραφίες στη γυάλινη επιφάνεια του σαρωτή με την όψη προς τα κάτω.
- 2 Από τον πίνακα ελέγχου του εκτυπωτή, πατήστε το .
- 3 Πατήστε το κουμπί αριστερού ή δεξιού βέλους για να μεταβείτε στην επιλογή **USB** ή στο όνομα του υπολογιστή δικτύου για να λάβετε τη σάρωση και στη συνέχεια πατήστε το κουμπί **OK**.

Ο τοπικός υπολογιστής ή υπολογιστής δικτύου είναι ο προορισμός που θα λάβει τη σάρωση.

Σημειώσεις:

- Ενδέχεται να σας ζητηθεί να καταχωρίσετε έναν αριθμό PIN, εάν απαιτείται από τον υπολογιστή. Καταχωρίστε τον αριθμό PIN χρησιμοποιώντας το πληκτρολόγιο.
 - Για να εκχωρήσετε ένα όνομα υπολογιστή και έναν αριθμό PIN στον υπολογιστή, ανατρέξτε στη Βοήθεια για το λογισμικό εκτυπωτή που συσχετίζεται με το λειτουργικό σας σύστημα.
- 4 Περιμένετε μέχρι να ολοκληρωθεί η λήψη της λίστας εφαρμογών σάρωσης από τον εκτυπωτή, οι οποίες είναι διαθέσιμες στον επιλεγμένο υπολογιστή.
 - 5 Πατήστε το κουμπί του αριστερού ή του δεξιού βέλους για να επιλέξετε μια εφαρμογή επεξεργασίας φωτογραφιών και πατήστε **OK**.
 - 6 Χρησιμοποιήστε τα κουμπιά βέλους για να επιλέξετε την ποιότητα της ανάλυσης, τον τύπο της εξόδου που θέλετε να δημιουργήσετε και το αρχικό μέγεθος της εικόνας. Πατήστε **OK** κάθε φορά που κάνετε μια επιλογή.
 - 7 Πατήστε το κουμπί  για να ξεκινήσετε τη σάρωση.

Η σάρωση ολοκληρώνεται όταν η εφαρμογή επεξεργασίας φωτογραφιών που επιλέξατε στο βήμα 5 ανοίξει στον υπολογιστή προορισμού και η σάρωση εμφανιστεί μέσα στην εφαρμογή ως νέος φάκελος.

Χρήση του λογισμικού του εκτυπωτή

- 1 Τοποθετήστε τη φωτογραφία ή τις φωτογραφίες στη γυάλινη επιφάνεια του σαρωτή.
- 2 Κάντε κλικ στο κουμπί  ή στο κουμπί **Έναρξη**.
- 3 Επιλέξτε **Όλα τα προγράμματα** ή **Προγράμματα** και στη συνέχεια επιλέξτε το φάκελο του προγράμματος εκτυπωτή από τη λίστα.
- 4 Επιλέξτε **Αρχική σελίδα εκτυπωτή**.
- 5 Επιλέξτε τον εκτυπωτή σας από την αναπτυσσόμενη λίστα εκτυπωτών.
- 6 Επιλέξτε **Φωτογραφίες**.
 - Εάν θέλετε να σαρώσετε μία φωτογραφία ή πολλές φωτογραφίες ως μία εικόνα, τότε επιλέξτε **Μία φωτογραφία**.
 - Εάν θέλετε να σαρώσετε πολλές φωτογραφίες ταυτόχρονα και να τις αποθηκεύσετε ως ξεχωριστές εικόνες, τότε επιλέξτε **Διαίρεση σε ξεχωριστές φωτογραφίες**.

Σημείωση: Αφήστε περιθώριο τουλάχιστον 1/4 ίντσας ανάμεσα στις φωτογραφίες, εάν θέλετε να σαρώσετε πολλές φωτογραφίες ταυτόχρονα και να τις αποθηκεύσετε ως ξεχωριστές εικόνες.

Αρχίζει η σάρωση και εμφανίζεται ο διάλογος προόδου σάρωσης.
- 7 Αποθηκεύστε τη φωτογραφία ή τις φωτογραφίες και ανοίξτε την σε μία εφαρμογή επεξεργασίας φωτογραφιών για να την επεξεργαστείτε.

Σάρωση εγγράφων σε εφαρμογή επεξεργασίας

Σε μια εφαρμογή οπτικής αναγνώρισης χαρακτήρων (OCR) μπορείτε να επεξεργαστείτε ένα πρωτότυπο έγγραφο κειμένου που έχει σαρωθεί. Προκειμένου να λειτουργήσει αυτό θα πρέπει να έχετε αποθηκεύσει μια εφαρμογή OCR σε έναν τοπικό ή δικτυακό υπολογιστή και θα πρέπει να την επιλέξετε από τη λίστα εφαρμογών όταν πραγματοποιείτε τη ρύθμιση για τη σάρωση.

Κατά την επιλογή ρυθμίσεων για τη σάρωση:

- Επιλέξτε να πραγματοποιηθεί σάρωση στον τοπικό υπολογιστή ή το δικτυακό υπολογιστή όπου είναι εγκατεστημένη η εφαρμογή OCR.
 - Επιλέξτε σάρωση στην υψηλότερη ανάλυση.
- 1 Τοποθετήστε ένα πρωτότυπο έγγραφο με την πρόσοψη στραμμένη προς τον ADF ή προς τη γυάλινη επιφάνεια του σαρωτή.
 - 2 Κάντε κλικ στο  ή στο κουμπί **Έναρξη**.
 - 3 Επιλέξτε **Όλα τα προγράμματα** ή **Προγράμματα** και στη συνέχεια επιλέξτε το φάκελο του προγράμματος εκτυπωτή από τη λίστα.
 - 4 Επιλέξτε **Αρχική σελίδα εκτυπωτή**.
 - 5 Επιλέξτε τον εκτυπωτή σας από την αναπτυσσόμενη λίστα του εκτυπωτή.
 - 6 Επιλέξτε **Έγγραφο**.
Αρχίζει η σάρωση και εμφανίζεται ο διάλογος προόδου σάρωσης.
 - 7 Όταν ολοκληρωθεί η σάρωση, αποθηκεύσετε το έγγραφο σε μια εφαρμογή επεξεργασίας κειμένου.
 - 8 Ανοίξτε το έγγραφο στην επιλεγμένη εφαρμογή για να το επεξεργαστείτε.

Σάρωση απευθείας σε e-mail χρησιμοποιώντας το λογισμικό εκτυπωτή

- 1 Τοποθετήστε ένα πρωτότυπο έγγραφο με την πρόσοψη στραμμένη προς τον ADF ή προς τη γυάλινη επιφάνεια του σαρωτή.
- 2 Κάντε κλικ στο κουμπί  ή στο κουμπί **Έναρξη**.
- 3 Επιλέξτε **Όλα τα προγράμματα** ή **Προγράμματα** και στη συνέχεια επιλέξτε το φάκελο του προγράμματος εκτυπωτή από τη λίστα.
- 4 Επιλέξτε **Αρχική σελίδα εκτυπωτή**.
- 5 Επιλέξτε τον εκτυπωτή σας από την αναπτυσσόμενη λίστα εκτυπωτών.
- 6 Κάντε κλικ στην επιλογή **Ηλεκτρονικό ταχυδρομείο**, και στη συνέχεια επιλέξτε **Φωτογραφία**, **Έγγραφο** ή **PDF**.
Σημείωση: Μπορείτε να επιλέξετε μόνο Έγγραφο εάν η εφαρμογή OCR είναι αποθηκευμένη στον υπολογιστή σας.
Αρχίζει η σάρωση και εμφανίζεται ο διάλογος προόδου σάρωσης.
- 7 Όταν ολοκληρωθεί η σάρωση θα δημιουργηθεί ένα νέο ηλεκτρονικό μήνυμα στο οποίο θα επισυναφθεί αυτόματα
- 8 Συντάξτε το μήνυμα ηλεκτρονικού ταχυδρομείου σας.

Σημείωση: Εάν το πρόγραμμα ηλεκτρονικού ταχυδρομείου σας δεν ανοίγει αυτόματα, τότε μπορείτε να σαρώσετε το έγγραφο στον υπολογιστή και να το στείλετε μέσω ηλεκτρονικού ταχυδρομείου ως συνημμένο.

Σάρωση σε PDF

- 1 Τοποθετήστε ένα πρωτότυπο έγγραφο με την πρόσοψη στραμμένη προς τον ADF ή προς τη γυάλινη επιφάνεια του σαρωτή.
- 2 Κάντε κλικ στο  ή στο κουμπί **Έναρξη**.
- 3 Επιλέξτε **Όλα τα προγράμματα** ή **Προγράμματα** και στη συνέχεια επιλέξτε το φάκελο του προγράμματος εκτυπωτή από τη λίστα.
- 4 Επιλέξτε **Αρχική σελίδα εκτυπωτή**.
- 5 Επιλέξτε τον εκτυπωτή σας από την αναπτυσσόμενη λίστα του εκτυπωτή.
- 6 Επιλέξτε **PDF**.
Αρχίζει η σάρωση και εμφανίζεται ο διάλογος προόδου σάρωσης.
- 7 Αποθηκεύστε το έγγραφο ως PDF.

Συνήθειες ερωτήσεις για τη σάρωση

Πώς μπορώ να βελτιώσω την ποιότητα μιας σάρωσης;

- Βεβαιωθείτε ότι τα πρωτότυπα έγγραφά σας είναι σε καλή κατάσταση.
- Βεβαιωθείτε ότι η εφαρμογή που θα λάβει το σαρωμένο έγγραφο είναι η κατάλληλη. Για παράδειγμα, εάν σαρώνετε μια φωτογραφία για να την επεξεργαστείτε τότε βεβαιωθείτε ότι έχετε επιλέξει μια εφαρμογή επεξεργασίας φωτογραφιών για να λάβετε τη σάρωση. Εάν σαρώνετε κάποιο έγγραφο για να επεξεργαστείτε το κείμενο, βεβαιωθείτε ότι έχετε διαλέξει μια εφαρμογή OCR.
- Χρήση υψηλής ανάλυσης.

Πώς μπορώ να πραγματοποιήσω ασπρόμαυρη σάρωση;

Η προεπιλογή για κάθε σάρωση είναι "έγχρωμη". Για να σαρώσετε σε ασπρόμαυρο, πατήστε το κουμπί **Έγχρωμης εκτύπωσης/ασπρόμαυρης εκτύπωσης**

Γιατί μου ζητείται κωδικός PIN;

Οι κωδικοί PIN αποτελούν ένα μέτρο ασφαλείας που χρησιμοποιείται για τον περιορισμό των πληροφοριών από ορισμένες περιοχές ή την προστασία τους από την εμφάνιση ή χρήση από τρίτους. Μπορεί να σας εμφανιστεί προτροπή να εισάγετε κωδικό PIN εάν ο υπολογιστής του δικτύου στον οποίο σαρώνετε το απαιτεί.

Για να μάθετε πώς αντιστοιχίζονται κωδικοί PIN στους υπολογιστές του δικτύου, δείτε τη βοήθεια για το λογισμικό εκτυπωτή που αφορά το λειτουργικό σας σύστημα.

Τι είναι η λίστα εφαρμογών και πώς την ενημερώνω;

Όταν σαρώνετε ένα αρχείο, μπορείτε να επιλέξετε με ποιά εφαρμογή να το ανοίξετε στον υπολογιστή σας. Ο εκτυπωτής εκτελεί λήψη αυτής της λίστας εφαρμογών από τον υπολογιστή όταν σαρώνει για πρώτη φορά. Αν δεν βλέπετε την εφαρμογή που θέλετε στη λίστα ή αν εγκαταστήσετε νέα εφαρμογή στον υπολογιστή σας, τότε ενημερώστε τη λίστα εφαρμογών στον εκτυπωτή.

Ενημέρωση της λίστας εφαρμογών

- 1 Από τον πίνακα ελέγχου του εκτυπωτή, πατήστε .
- 2 Πατήστε τα κουμπιά βέλους έως ότου εμφανιστεί η επιλογή **Υπολογιστής ή Δίκτυο**
- 3 Επιλέξτε έναν τοπικό ή έναν δικτυακό υπολογιστή να δεχθεί τη σάρωση και μετά πατήστε **OK**.
- 4 Επιλέξτε **ΑΝΑΝΕΩΣΗ** από τη λίστα εφαρμογών σάρωσης.
Αυτό ενημερώνει τη λίστα εφαρμογών στον εκτυπωτή.

Ακύρωση εργασιών σάρωσης

Στον πίνακα ελέγχου του εκτυπωτή, πατήστε **X** ή κάντε κλικ στην επιλογή **Άκυρο** στην οθόνη του υπολογιστή.

Λειτουργίες φαξ

⚠ ΠΡΟΣΟΧΗ—ΚΙΝΔΥΝΟΣ ΗΛΕΚΤΡΟΠΛΗΞΙΑΣ: Μην χρησιμοποιείτε τη λειτουργία αποστολής ή λήψης φαξ σε περίπτωση καταιγίδας με συνοδεία αστραπών. Μην πραγματοποιείτε εγκατάσταση του συγκεκριμένου προϊόντος καθώς και ηλεκτρικές ή καλωδιακές συνδέσεις, όπως σύνδεση του καλωδίου τροφοδοσίας ή της τηλεφωνικής συσκευής, καθώς δεν ενδείκνυνται κατά τη διάρκεια ηλεκτρικής καταιγίδας.

Ρύθμιση του εκτυπωτή για λειτουργία φαξ

Σενάριο 1: Τυπική τηλεφωνική γραμμή

Εγκατάσταση 1: Ο εκτυπωτής είναι συνδεδεμένος σε αποκλειστική γραμμή φαξ

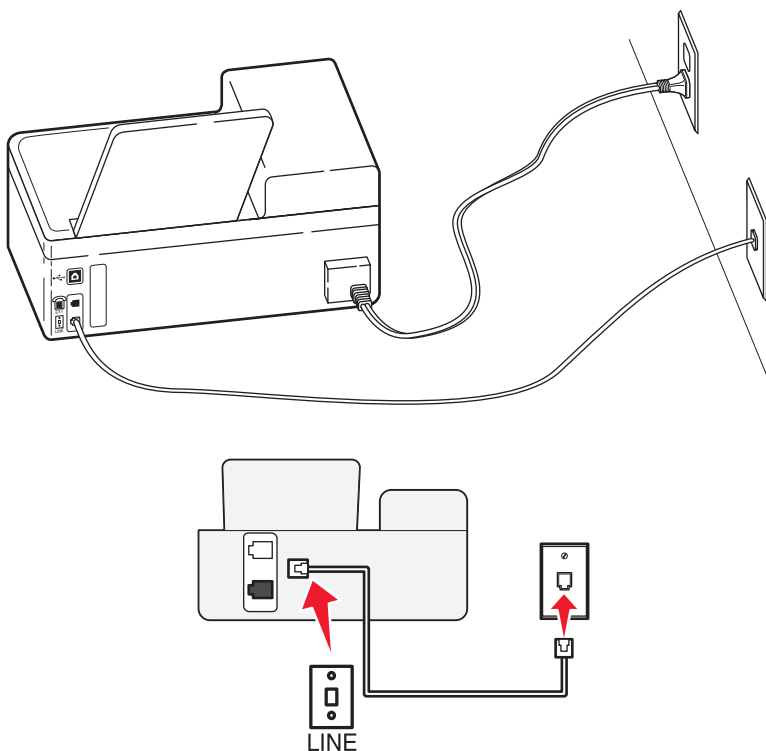

Για να συνδέσετε τον εκτυπωτή:

Συνδέστε το καλώδιο από την πρίζα τοίχου στη θύρα  του υπολογιστή.



Συμβουλές για αυτήν την εγκατάσταση:

- Μπορείτε να ρυθμίσετε τον εκτυπωτή για να λαμβάνει φαξ αυτόματα (Αυτόματη απάντηση ενεργοποιημένη) ή μη αυτόματα (Αυτόματη απάντηση απενεργοποιημένη).
- Εάν θέλετε να λαμβάνετε φαξ αυτόματα (Αυτόματη απάντηση ενεργοποιημένη), ρυθμίστε τον εκτυπωτή να απαντά σε οποιοδήποτε αριθμό κτύπων θέλετε.

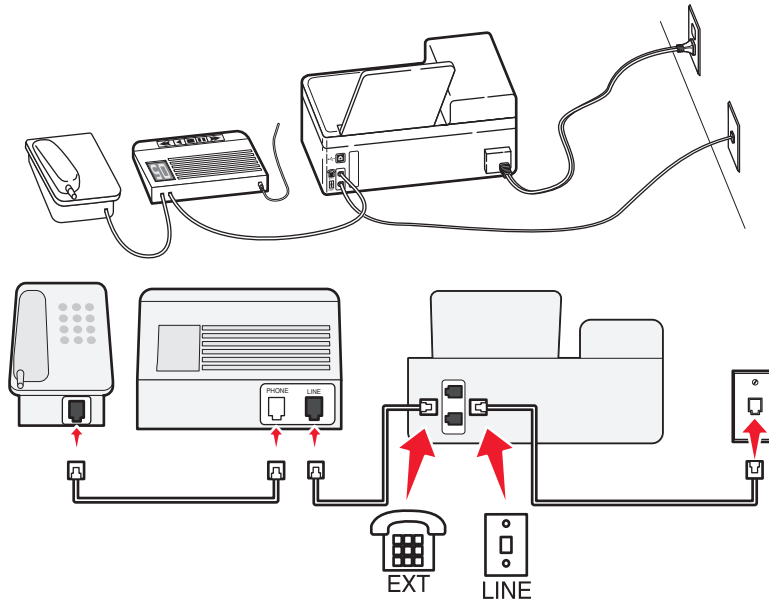
Εγκατάσταση 2: Ο εκτυπωτής είναι στην ίδια γραμμή με αυτόματο τηλεφωνητή Σύνδεση στην ίδια υποδοχή τοίχου



Για να συνδεθείτε:

- 1 Συνδέστε το καλώδιο από την πρίζα τοίχου στη θύρα  του υπολογιστή.
- 2 Αφαιρέστε την προστατευτική τάπα από τη θύρα  του εκτυπωτή και στη συνέχεια συνδέστε τον τηλεφωνητή στη θύρα.

Σύνδεση σε διαφορετικές υποδοχές τοίχου

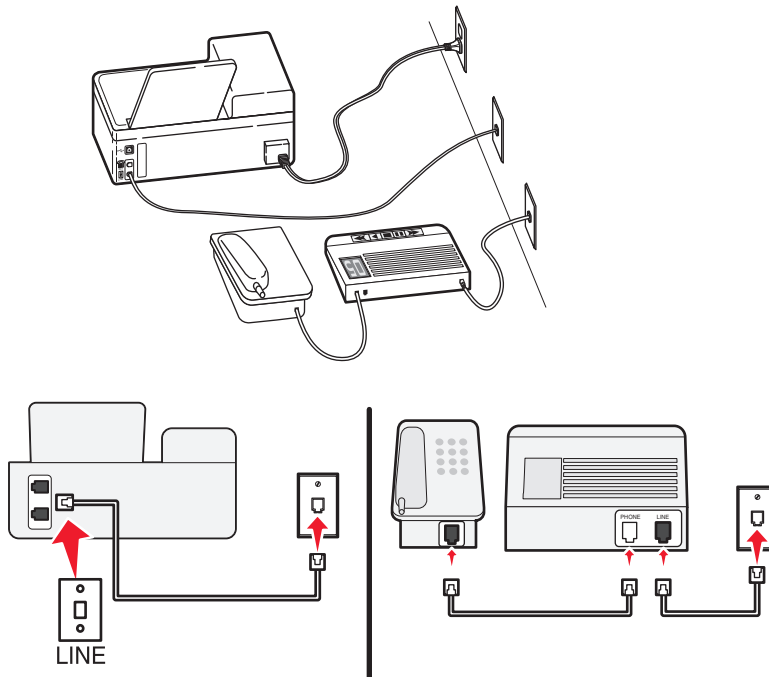

Για να συνδεθείτε:

Συνδέστε το καλώδιο από την πρίζα τοίχου στη θύρα  του υπολογιστή.



Συμβουλές για αυτήν την εγκατάσταση:

- Εάν έχετε μόνο ένα αριθμό τηλεφώνου στη γραμμή σας, θα πρέπει να ρυθμίσετε τον εκτυπωτή για να λαμβάνει φαξ αυτόματα (Αυτόματη απάντηση ενεργοποιημένη)
- Ρυθμίστε τον εκτυπωτή για να απαντά τις κλήσεις δύο κλήσεις μετά από τον αυτόματο τηλεφωνητή. Για παράδειγμα, εάν ο αυτόματος τηλεφωνητής απαντά στις κλήσεις σας μετά από τέσσερις κτύπους, τότε ρυθμίστε τον εκτυπωτή να απαντά σε κλήσεις μετά από έξι κτύπους. Με αυτόν τον τρόπο, ο αυτόματος τηλεφωνητής απαντά πρώτα τις κλήσεις και έτσι λαμβάνονται οι φωνητικές σας κλήσεις. Εάν μια κλήση είναι φαξ, τότε ο εκτυπωτής εντοπίζει το σήμα φαξ στη γραμμή και αναλαμβάνει την κλήση.
- Εάν είστε συνδρομητής σε υπηρεσία διακριτών ήχων κλήσης που παρέχεται από την εταιρεία τηλεφωνίας σας, βεβαιωθείτε ότι έχετε ρυθμίσει το σωστό μοτίβο ήχων κλήσης στον εκτυπωτή. Ειδικά, ο εκτυπωτής δεν θα λαμβάνει φαξ ακόμη κι αν τον έχετε ρυθμίσει για να λαμβάνει φαξ μη αυτόματα.

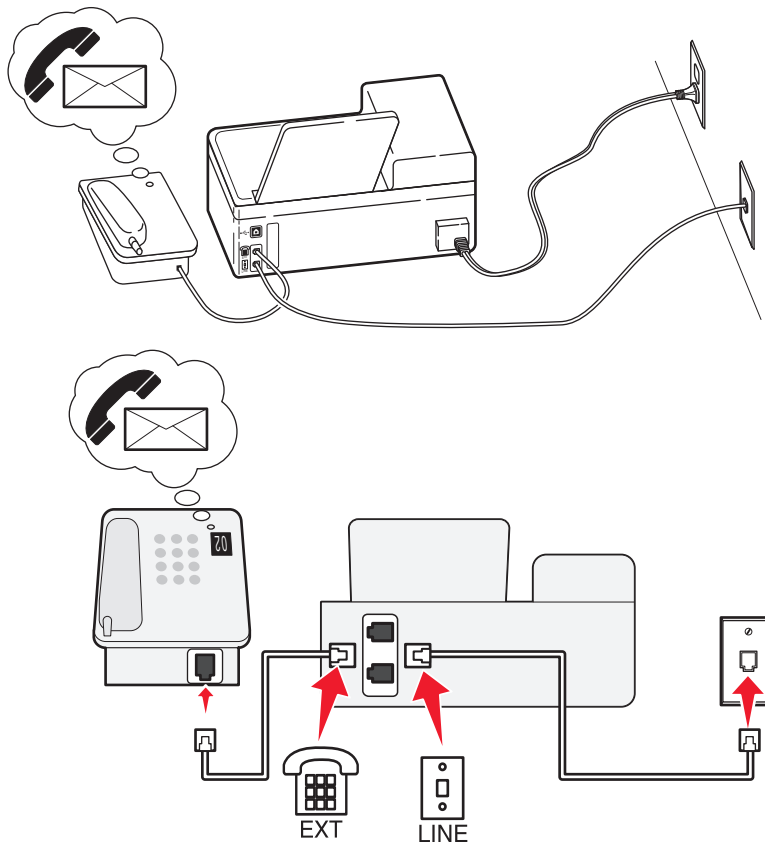
Εγκατάσταση 3: Ο εκτυπωτής είναι στην ίδια γραμμή με τηλέφωνο που έχει συνδρομή σε υπηρεσία φωνητικού ταχυδρομείου



Για αυτή τη σύνδεση:

- 1 Συνδέστε το καλώδιο από την πρίζα τοίχου στη θύρα  του υπολογιστή.
- 2 Αφαιρέστε την προστατευτική τάπα από τη θύρα  του εκτυπωτή και στη συνέχεια συνδέστε το τηλέφωνο στη θύρα.

Συμβουλές για αυτήν την εγκατάσταση:

- Αυτή η ρύθμιση λειτουργεί καλύτερα εάν είστε συνδρομητής σε υπηρεσία διακριτού ήχου κλήσης. Εάν δεν διαθέτετε υπηρεσία διακριτού ήχου κλήσης, βεβαιωθείτε ότι έχετε ρυθμίσει το σωστό μοτίβο κουδουνισμού για τον εκτυπωτή. Ειδάλλως, ο εκτυπωτής δεν θα λαμβάνει φαξ ακόμη κι αν τον έχετε ρυθμίσει για να λαμβάνει φαξ μη αυτόματα.
- Εάν έχετε μόνο ένα αριθμό τηλεφώνου στη γραμμή σας, θα πρέπει να ρυθμίσετε τον εκτυπωτή για να λαμβάνει φαξ μη αυτόματα (Αυτόματη απάντηση απενεργοποιημένη)
Αν απαντήσετε το τηλέφωνο και ακούσετε ήχους φαξ, πατήστε *9* ή το μη αυτόματο κωδικό απάντησης στο τηλέφωνο για να λάβετε το φαξ.
- Μπορείτε επίσης να ρυθμίσετε τον εκτυπωτή για να λαμβάνει φαξ αυτόματα (Αυτόματη απάντηση ενεργοποιημένη) αλλά θα πρέπει να απενεργοποιήσετε την υπηρεσία φωνητικού ταχυδρομείου όταν περιμένετε κάποιο φαξ. Αυτή η ρύθμιση λειτουργεί καλύτερα όταν χρησιμοποιείτε το φωνητικό ταχυδρομείο περισσότερο από ότι χρησιμοποιείτε το φαξ.

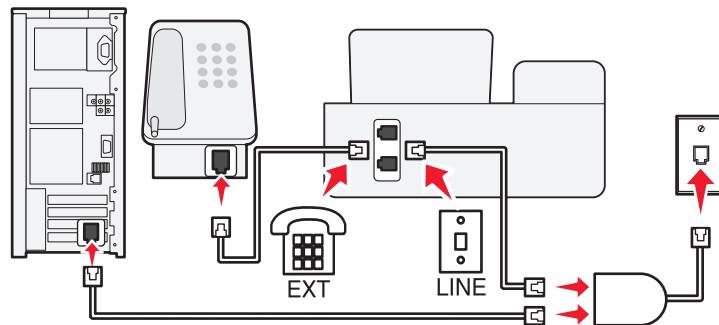
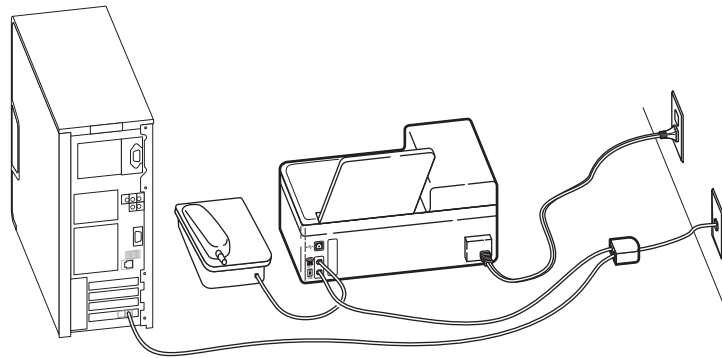

Σενάριο 2: Ψηφιακή συνδρομητική γραμμή (DSL)



Μια ψηφιακή συνδρομητική γραμμή διαχωρίζει την τυπική τηλεφωνική γραμμή σας σε δύο κανάλια: φωνή και Internet. Τα τηλεφωνικά σήματα και τα σήματα φαξ περνούν από το κανάλι φωνής ενώ τα σήματα Internet περνούν από το άλλο κανάλι. Με αυτόν τον τρόπο μπορείτε να χρησιμοποιήσετε την ίδια γραμμή για αναλογικές φωνητικές κλήσεις (συμπεριλαμβανομένης της λειτουργία φαξ) και ψηφιακή πρόσβαση στο Internet.

Για να ελαχιστοποιήσετε τις παρεμβολές μεταξύ των δύο καναλιών και να εξασφαλίσετε μια ποιοτική σύνδεση θα πρέπει να εγκαταστήσετε ένα φίλτρο DSL για τις αναλογικές συσκευές (συσκευή φαξ, τηλέφωνο, αυτόματος τηλεφωνητής) στο δίκτυό σας. Οι παρεμβολές προκαλούν θόρυβο και παράσιτα στο τηλέφωνο, φαξ που αποτυγχάνουν ή έχουν κακή ποιότητα στον εκτυπωτή και αργή σύνδεση στο Internet στον υπολογιστή σας.

Για να εγκαταστήσετε ένα φίλτρο για τον εκτυπωτή:

- 1 Συνδέστε τη θύρα γραμμής για το φίλτρο DSL στην πρίζα τοίχου.
- 2 Συνδέστε ένα καλώδιο τηλεφώνου από τη θύρα  στο πίσω μέρος του εκτυπωτή στη θύρα τηλεφώνου στο πίσω μέρος του φίλτρου DSL.
- 3 Για να συνεχίσετε να χρησιμοποιείτε έναν υπολογιστή για πρόσβαση στο Internet, συνδέστε τον υπολογιστή στη θύρα DSL HPN στο φίλτρο DSL.
- 4 Για να συνδέσετε τηλέφωνο στον εκτυπωτή, αφαιρέστε την προστατευτική τάπα από τη θύρα  του εκτυπωτή και στη συνέχεια συνδέστε το τηλέφωνο στη θύρα.

Σενάριο 3: Υπηρεσία ψηφιακού VoIP

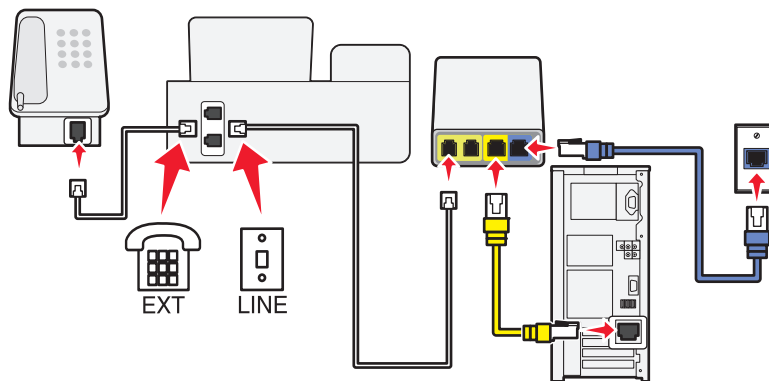
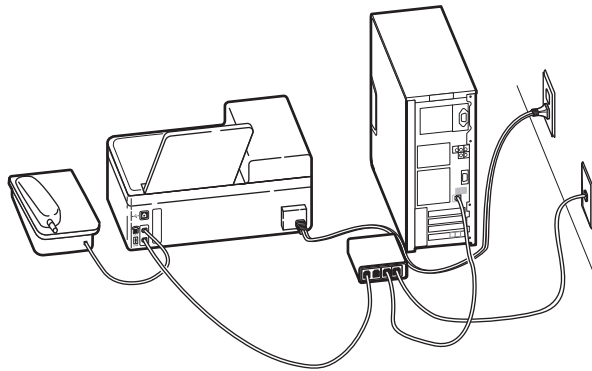

Για να συνδεθείτε:

- 1 Συνδέστε το ένα άκρο του καλωδίου του τηλεφώνου στη θύρα  του εκτυπωτή.
- 2 Συνδέστε το άλλο άκρο του καλωδίου στη θύρα **Τηλεφωνική γραμμή 1** ή **Θύρα τηλεφώνου** στον προσαρμογέα VoIP.

Η θύρα **Τηλεφωνική γραμμή 2** ή **Θύρα φαξ** δεν είναι πάντα ενεργή. Ενδέχεται να χρειαστεί να πληρώσετε περισσότερα χρήματα στον παροχέα VoIP σας εάν θέλετε να ενεργοποιήσετε τη δεύτερη θύρα τηλεφώνου.

3 Αφαιρέστε την προστατευτική τάπα από τη θύρα 📞 του εκτυπωτή και στη συνέχεια συνδέστε το τηλέφωνο στη θύρα.

Συμβουλές για αυτήν την εγκατάσταση:

- Για να βεβαιωθείτε ότι η θύρα τηλεφώνου στον προσαρμογέα VoIP είναι ενεργή, συνδέστε ένα αναλογικό τηλέφωνο στη θύρα τηλεφώνου και στη συνέχεια περιμένετε να ακούσετε έναν ήχο κλήσης. Εάν ακούσετε έναν ήχο κλήσης, αυτό σημαίνει ότι η θύρα είναι ενεργή.
- Εάν χρειάζεστε δύο τηλεφωνικές θύρες για τις συσκευές σας αλλά δεν θέλετε να πληρώσετε περισσότερα χρήματα, μην συνδέετε τον εκτυπωτή στη δεύτερη τηλεφωνική θύρα. Μπορείτε να χρησιμοποιήσετε διαχωριστή τηλεφώνου. Συνδέστε το διαχωριστή τηλεφώνου στην **Τηλεφωνική γραμμή 1** ή **Θύρα τηλεφώνου** και στη συνέχεια συνδέστε τον εκτυπωτή και το τηλέφωνο στο διαχωριστή.

Βεβαιωθείτε ότι χρησιμοποιείτε διαχωριστή τηλεφώνου όχι διαχωριστή γραμμής. Για να βεβαιώσετε ότι χρησιμοποιείτε το σωστό διαιρέτη, συνδέστε στο διαιρέτη ένα αναλογικό τηλέφωνο και περιμένετε να ακούσετε ήχο κλήσης.



Σενάριο 4: Υπηρεσία ψηφιακού τηλεφώνου μέσω παρόχου καλωδιακών υπηρεσιών

Εγκατάσταση 1: Ο εκτυπωτής είναι συνδεδεμένος απευθείας με ενσύρματο μόντεμ

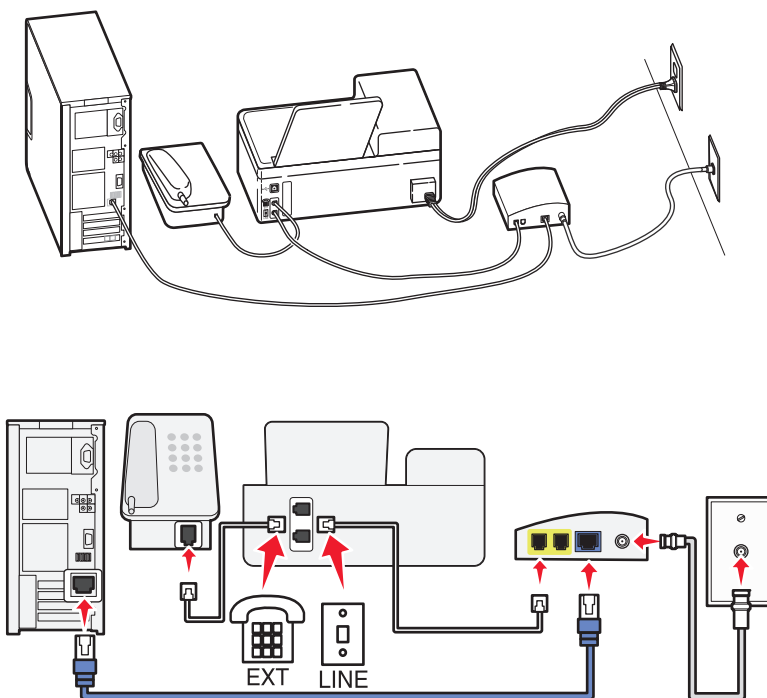
Πραγματοποιήστε αυτή την εγκατάσταση εάν συνήθως συνδέετε το τηλέφωνό σας σε μόντεμ.



Για να συνδεθείτε:

- 1 Συνδέστε το ένα άκρο του καλωδίου του τηλεφώνου στη θύρα  του εκτυπωτή.
- 2 Συνδέστε το άλλο άκρο του καλωδίου στη θύρα **Τηλεφωνική γραμμή 1** ή **Θύρα τηλεφώνου** στο καλωδιακό μόντεμ.
Η θύρα **Τηλεφωνική γραμμή 2** ή **Θύρα φαξ** δεν είναι πάντα ενεργή. Ενδέχεται να χρειαστεί να πληρώσετε περισσότερα χρήματα στον πάροχο καλωδιακών υπηρεσιών εάν θέλετε να ενεργοποιήσετε τη δεύτερη θύρα τηλεφώνου.
- 3 Αφαιρέστε την προστατευτική τάπα από τη θύρα  του εκτυπωτή και στη συνέχεια συνδέστε το τηλέφωνο στη θύρα.

Συμβουλές για αυτήν την εγκατάσταση:



- Για να βεβαιωθείτε ότι η θύρα τηλεφώνου στο ενσύρματο μόντεμ είναι ενεργή, συνδέστε ένα αναλογικό τηλέφωνο στη θύρα τηλεφώνου και στη συνέχεια περιμένετε να ακούσετε έναν ήχο κλήσης. Εάν ακούσετε έναν ήχο κλήσης, αυτό σημαίνει ότι η θύρα είναι ενεργή.
- Εάν χρειάζεστε δύο τηλεφωνικές θύρες για τις συσκευές σας αλλά δεν θέλετε να πληρώσετε περισσότερα χρήματα, μην συνδέετε τον εκτυπωτή στη δεύτερη τηλεφωνική θύρα. Μπορείτε να χρησιμοποιήσετε διαχωριστή τηλεφώνου. Συνδέστε το διαχωριστή τηλεφώνου στην **Τηλεφωνική γραμμή 1** ή **Θύρα τηλεφώνου** και στη συνέχεια συνδέστε τον εκτυπωτή και το τηλέφωνο στο διαχωριστή.
Βεβαιωθείτε ότι χρησιμοποιείτε διαχωριστή τηλεφώνου *όχι* διαχωριστή γραμμής. Για να βεβαιώσετε ότι χρησιμοποιείτε το σωστό διαιρέτη, συνδέστε στο διαιρέτη ένα αναλογικό τηλέφωνο και περιμένετε να ακούσετε ήχο κλήσης.

Εγκατάσταση 2: Ο εκτυπωτής είναι συνδεδεμένος σε πρίζα, το ενσύρματο μόντεμ έχει εγκατασταθεί κάπου αλλού στο σπίτι

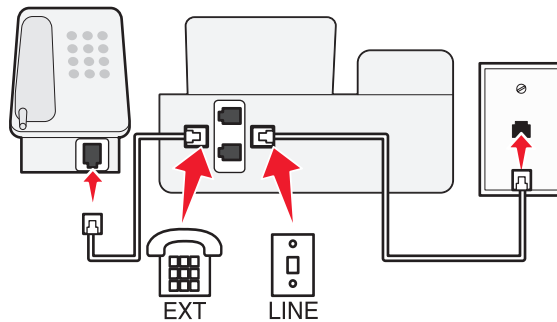
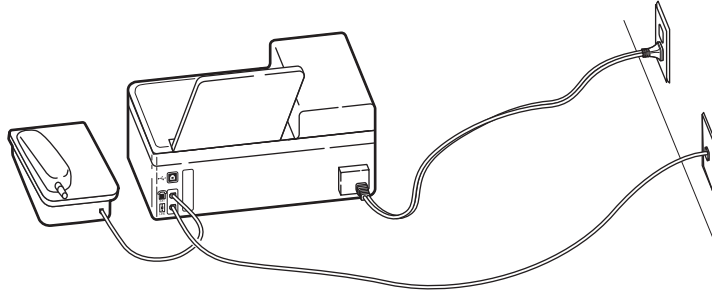
Πραγματοποιήστε αυτή την εγκατάσταση εάν ο πάροχος καλωδιακών υπηρεσιών έχει ενεργοποιήσει τις πρίζες στο σπίτι σας ώστε να μη χρειάζεται να συνδέσετε τις συσκευές σας στο ενσύρματο μόντεμ. Η παροχή καλωδιακής υπηρεσίας γίνεται από τις πρίζες.



Για να συνδεθείτε:

- 1 Συνδέστε το καλώδιο από την πρίζα τοίχου στη θύρα  του υπολογιστή.
- 2 Αφαιρέστε την προστατευτική τάπα από τη θύρα  του εκτυπωτή και στη συνέχεια συνδέστε το τηλέφωνο στη θύρα.

Σενάριο 5: Ρύθμιση για συγκεκριμένη χώρα

Οι πρίζες του τηλεφώνου διαφέρουν από χώρα σε χώρα. Η πιο κοινή πρίζα τηλεφώνου είναι η κατοχυρωμένη Jack-11 (RJ-11), η πιο τυπική που έχει υιοθετηθεί από τις περισσότερες χώρες. Πρέπει να έχετε μια πρίζα RJ-11, ή ένα τηλεφωνικό καλώδιο που να έχει έναν ακροδέκτη RJ-11, ώστε να μπορείτε να συνδέσετε την συσκευή σας σε μια πρίζα τηλεφώνου RJ-11.

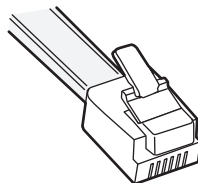

Οι θύρες του φαξ στο πίσω μέρος του εκτυπωτή και το τηλεφωνικό καλώδιο που τον συνοδεύει έχουν ακροδέκτες RJ-11. Αν έχετε διαφορετικό τύπο συνδέσμου στη χώρα ή στην περιοχή σας, τότε μπορεί να χρειαστεί να χρησιμοποιήσετε ένα μετατροπέα RJ-11.

Σύνδεση του εκτυπωτή σε πρίζα τηλεφώνου διαφορετική από RJ-11

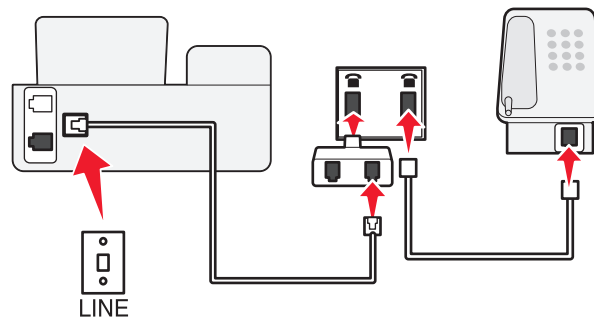
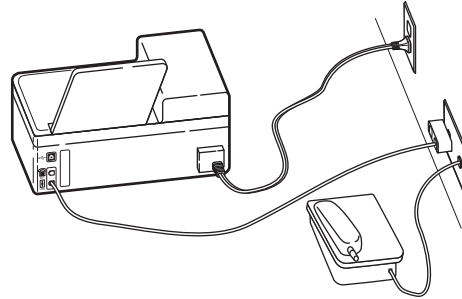

Για να συνδέσετε τον εκτυπωτή:

- 1 Συνδέστε το ένα άκρο του καλωδίου του τηλεφώνου στη θύρα  του εκτυπωτή.
- 2 Συνδέστε το άλλο άκρο του καλωδίου στον προσαρμογέα RJ-11 και στη συνέχεια συνδέστε τον προσαρμογέα στην πρίζα τοίχου.
- 3 Εάν θέλετε να συνδέσετε μια άλλη συσκευή (τηλέφωνο ή αυτόματο τηλεφωνητή) στην ίδια πρίζα τοίχου και εάν η συσκευή διαθέτει υποδοχή σύνδεσης διαφορετική από RJ 11, τότε συνδέστε την απευθείας στην πρίζα τοίχου.

Σημειώσεις:

- Μην αφαιρέσετε την τάπα κάλυψης από τη θύρα  του εκτυπωτή.
- Ο εκτυπωτής ενδέχεται να μην περιλαμβάνει προσαρμογέα RJ-11 στη χώρα ή την περιοχή σας.

Αν η πρόσθετη συσκευή (τηλέφωνο ή τηλεφωνητής) έχει ένα ακροδέκτη RJ-11, τότε μπορείτε να αφαιρέσετε την τάπα κάλυψης και να συνδέσετε τη συσκευή σας στη θύρα ☎ του εκτυπωτή.

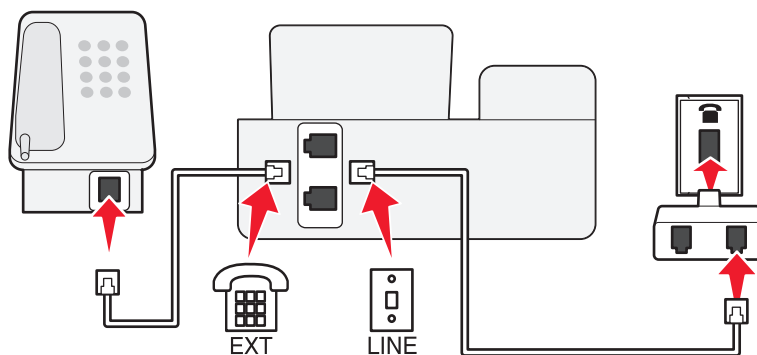
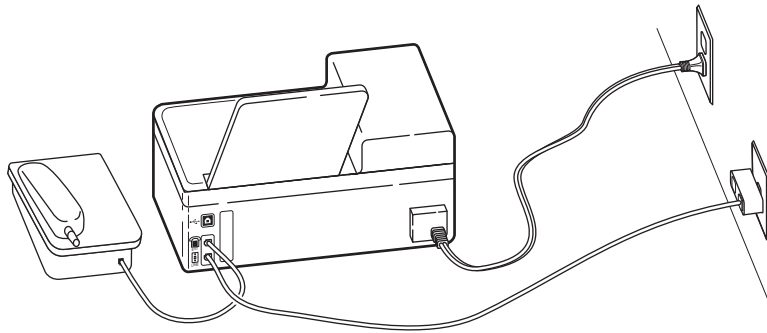

Σύνδεση του εκτυπωτή σε χώρες που χρησιμοποιούν σειριακή σύνδεση

Σε μερικές χώρες ή περιοχές, χρειάζεται να συνδέσετε όλες τις συσκευές στην τηλεφωνική πρίζα. Δεν μπορείτε να συνδέσετε ένα τηλέφωνο ή έναν τηλεφωνητή στη θύρα ☎ του εκτυπωτή. Αυτό ονομάζεται *σειριακή σύνδεση*.

Αυστρία Γερμανία Πορτογαλία

Βέλγιο Ιρλανδία Ισπανία

Δανία Ιταλία Σουηδία

Γαλλία Ολλανδία Ελβετία

Φινλανδία Νορβηγία Ηνωμένο Βασίλειο

ΠΡΟΣΟΧΗ—ΠΙΘΑΝΟΤΗΤΑ ΒΛΑΒΗΣ: Αν η χώρα σας είναι στη λίστα, τότε *μην* αφαιρέσετε την τάπα κάλυψης από τη ☎ θύρα του εκτυπωτή. Είναι απαραίτητο για τη σωστή λειτουργία των συσκευών στην τηλεφωνική γραμμή.

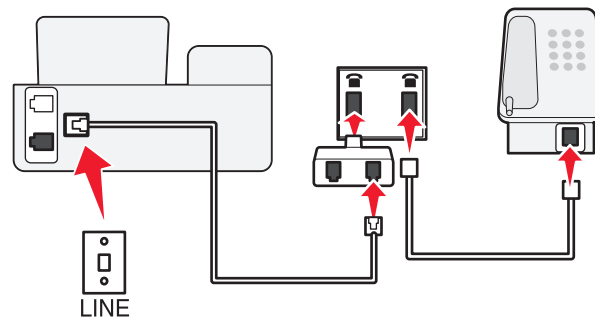
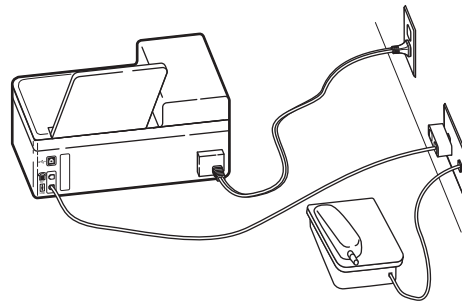

Για να συνδεθείτε:

Συνδέστε το καλώδιο από την πρίζα τοίχου στη θύρα  του υπολογιστή.

Σύνδεση σε πρίζα τηλεφώνου στη Γερμανία

Η Γερμανική τηλεφωνική πρίζα έχει δύο είδη θυρών. Οι θύρες N είναι για φαξ, μόντεμ και τηλεφωνητές. Η θύρα F είναι για τηλέφωνα.

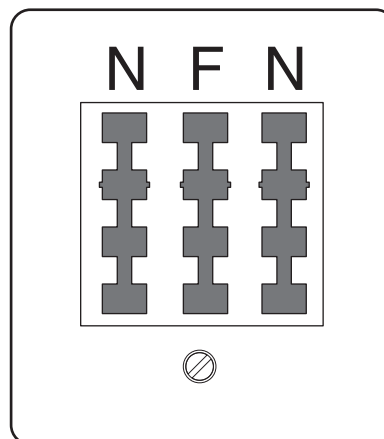

Συνδέστε τον εκτυπωτή σε οποιαδήποτε από τις θύρες τύπου N.

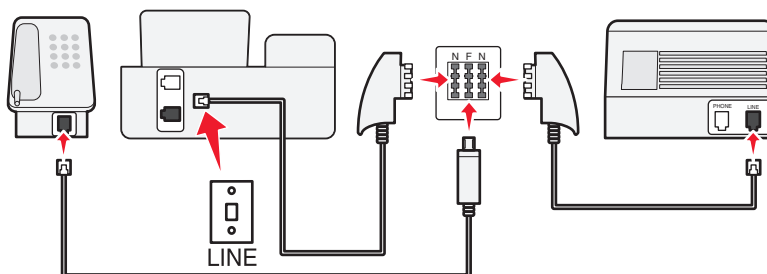
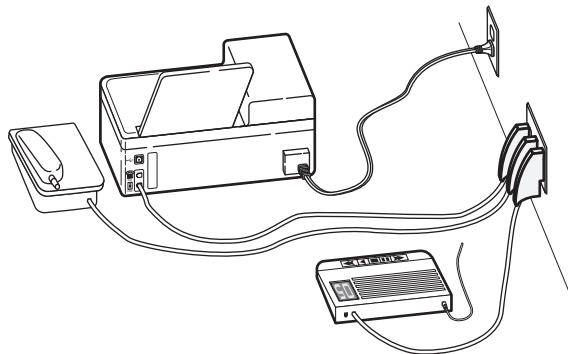

Για να συνδεθείτε:

- 1 Συνδέστε το ένα άκρο του καλωδίου του τηλεφώνου στη θύρα  του εκτυπωτή.
- 2 Συνδέστε το άλλο άκρο του καλωδίου στον προσαρμογέα RJ-11 και στη συνέχεια συνδέστε τον προσαρμογέα σε μια θύρα N.
- 3 Εάν θέλετε να συνδέσετε ένα τηλέφωνο και ένα τηλεφωνητή στην ίδια πρίζα τηλεφώνου, συνδέστε τις συσκευές όπως εμφανίζεται.

Εισαγωγή πληροφοριών χρήστη

Οι πληροφορίες χρήστη σας περιλαμβάνουν το όνομα ή την εταιρεία σας, το καινούργιο αριθμό σας φαξ (ο αριθμός σας φαξ είναι ο αριθμός σας τηλεφώνου εκτός εάν έχετε μια κατειλημμένη τηλεφωνική γραμμή) και η ημερομηνία και η ώρα στη συσκευή φαξ σας όταν έγινε μια μετάδοση. Αυτά τα στοιχεία εμφανίζονται στην κεφαλίδα και στο υποσέλιδο των φαξ που στέλνετε.



Σε ορισμένες χώρες δεν μπορείτε να στείλετε φαξ χωρίς αυτές τις πληροφορίες. Ορισμένες συσκευές φαξ επίσης αποκλείουν τα φαξ που δεν περιλαμβάνουν στοιχεία αποστολέα, οπότε βεβαιωθείτε ότι έχετε εισαγάγει αυτές τις πληροφορίες στον εκτυπωτή σας.

Ορισμός της κεφαλίδας του φαξ

- 1 Από τον πίνακα ελέγχου του εκτυπωτή, πατήστε το .
- 2 Πατήστε τα κουμπιά βέλους για να πραγματοποιήσετε κύλιση στην επιλογή **Ρύθμιση φαξ** και στη συνέχεια πατήστε **OK**.
- 3 Πατήστε τα κουμπιά βέλους για να μεταβείτε στην επιλογή **Κλήση και αποστολή** και στη συνέχεια πατήστε **OK**.

- 4 Πατήστε ξανά το κουμπί **OK** για να επιλέξετε την ένδειξη **Το όνομα fax σας**.
- 5 Εισαγάγετε το όνομά σας ή το όνομα της εταιρείας σας και, στη συνέχεια, πατήστε **OK**.
- 6 Πατήστε τα κουμπιά βέλους για να μεταβείτε στην επιλογή **Ο αριθμός fax σας** και πατήστε το κουμπί **OK**.
- 7 Εισαγάγετε τον αριθμό του φαξ ή τον αριθμό τηλεφώνου σας και, στη συνέχεια, αποθηκεύστε πατήστε **OK**.

Ορισμός του υποσέλιδου του φαξ

- 1 Από τον πίνακα ελέγχου του εκτυπωτή, πατήστε το .
- 2 Πατήστε τα κουμπιά βέλους για να μεταβείτε στην επιλογή **Εκτύπωση fax** και πατήστε το κουμπί **OK**.
- 3 Πατήστε τα κουμπιά βέλους για να μεταβείτε στην επιλογή **Υποσέλιδο fax** και πατήστε το κουμπί **OK**.
- 4 Πατήστε ξανά το κουμπί **OK** για να επιλέξετε **Ενεργοποίηση**.
- 5 Κατά τη διάρκεια της αρχικής ρύθμισης του εκτυπωτή, σας ζητήθηκε να πληκτρολογήσετε την ημερομηνία και την ώρα. Εάν δεν έχετε εισαγάγει αυτές τις πληροφορίες, κάνετε τα παρακάτω:
 - α Πατήστε το κουμπί  δύο φορές.
 - β Πατήστε τα κουμπιά βέλους για να πραγματοποιήσετε κύλιση στην επιλογή **Ρύθμιση συσκευής** και στη συνέχεια πατήστε **OK**.
 - γ Πατήστε τα κουμπιά βέλους για να πραγματοποιήσετε κύλιση στην επιλογή **Ημερομηνία/Ωρα** και στη συνέχεια πατήστε το κουμπί **OK**.
 - δ Εισάγετε την ημερομηνία και έπειτα πατήστε **OK**.
 - ε Εισάγετε την ώρα και έπειτα πατήστε **OK**.

Διαμόρφωση των ρυθμίσεων φαξ

Μπορείτε να ρυθμίσετε τις παραμέτρους φαξ μέσω του πίνακα ελέγχου του εκτυπωτή ή του λογισμικού φαξ. Εάν ρυθμίσετε τις παραμέτρους του φαξ από τον πίνακα ελέγχου του εκτυπωτή, το λογισμικό φαξ πραγματοποιεί εισαγωγή των ρυθμίσεων αυτών. Οι αλλαγές θα εμφανιστούν την επόμενη φορά που θα πραγματοποιηθεί εκκίνηση του λογισμικού φαξ. Ο εκτυπωτής αποθηκεύει επίσης τις ρυθμίσεις που επιλέγετε στο λογισμικό φαξ εκτός εάν ρυθμίσετε τον εκτυπωτή να αποκλείει αλλαγές που γίνονται από τον υπολογιστή.

Διαμόρφωση των ρυθμίσεων φαξ χρησιμοποιώντας λογισμικό φαξ

Πριν ανοίξετε το λογισμικό φαξ για να διαμορφώσετε τις ρυθμίσεις φαξ, βεβαιωθείτε ότι:

- Ο εκτυπωτής είναι σωστά συνδεδεμένος στην τηλεφωνική γραμμή.
- Ο εκτυπωτής είναι ενεργοποιημένος και συνδεδεμένος με τον υπολογιστή.
- Ο εκτυπωτής δεν βρίσκεται σε λειτουργία εξοικονόμησης ενέργειας. Εάν ο εκτυπωτής είναι σε λειτουργία εξοικονόμησης ενέργειας, τότε πατήστε  για να επαναφέρετε τον εκτυπωτή.

- 1 Κάντε κλικ στο κουμπί  ή στο κουμπί **Έναρξη**.
- 2 Επιλέξτε **Όλα τα προγράμματα** ή **Προγράμματα** και στη συνέχεια επιλέξτε το φάκελο του προγράμματος εκτυπωτή από τη λίστα.
- 3 Επιλέξτε **Αρχική σελίδα εκτυπωτή**.

4 Κάντε κλικ στην καρτέλα **Fax** και στη συνέχεια κάντε κλικ στην επιλογή **Ρύθμιση του εκτυπωτή για fax**.
Ανοίγει ο Οδηγός εγκατάστασης εκτυπωτή.

5 Εκτελέστε τον Οδηγό εγκατάστασης εκτυπωτή. Βεβαιωθείτε ότι έχετε επιλέξει την κατάλληλη υπηρεσία τηλεφωνίας και σύνδεση. Ο οδηγός διαμορφώνει τις βέλτιστες ρυθμίσεις φαξ με βάση τη σύνδεσή σας.

Σημείωση: Εάν θέλετε να διαμορφώσετε τις ρυθμίσεις φαξ για προχωρημένους, κάντε κλικ στην επιλογή **Διαμόρφωση των ρυθμίσεων για προχωρημένους** στην καρτέλα Fax στην αρχική σελίδα του εκτυπωτή. Έτσι εκκινείται το Βοηθητικό πρόγραμμα εγκατάστασης φαξ.

Για περισσότερες πληροφορίες κάντε κλικ στην επιλογή **Help** ή στο εικονίδιο (?) για να δείτε πληροφορίες βοήθειας για το λογισμικό φαξ.

Διαμόρφωση ρυθμίσεων φαξ με χρήση του πίνακα ελέγχου του εκτυπωτή

- 1 Από τον πίνακα ελέγχου του εκτυπωτή, πατήστε .
- 2 Πατήστε τα κουμπιά βέλους για να μεταβείτε στην επιλογή **Ρύθμιση fax** και πατήστε το κουμπί **OK**.
- 3 Διαμορφώστε τις ρυθμίσεις φαξ χρησιμοποιώντας τις επιλογές στο μενού:

Από αυτή την ενότητα	Μπορείτε να
Βιβλίο διευθύνσεων	Να ρυθμίσετε, να προβάλλετε ή να εκτυπώσετε το Βιβλίο διευθύνσεων.
Αναφορές	<ul style="list-style-type: none">• Να εκτυπώσετε αναφορές δραστηριοτήτων. Από τις αναφορές δραστηριοτήτων μπορείτε να δείτε το ιστορικό λήψης και αποστολής φαξ του εκτυπωτή σας.• Να εκτυπώσετε σελίδες επιβεβαίωσης ή αναφορές μετάδοσης. Με αυτές τις αναφορές μπορείτε να δείτε εάν τα φαξ που στέλνετε έχουν αποσταλεί με επιτυχία.
Ήχος κλήσης και απάντηση	<ul style="list-style-type: none">• Να ρυθμίσετε τον εκτυπωτή για την αυτόματη ή μη αυτόματη λήψη φαξ. Μπορείτε να ενεργοποιήσετε και να απενεργοποιήσετε την Αυτόματη απάντηση.• Να προσαρμόσετε την ένταση ήχου κλήσης.• Να ορίσετε τον αριθμό κύτπων. Αυτό είναι σημαντικό εάν έχετε αποφασίσει να λαμβάνετε αυτόματα τα φαξ (Αυτόματη απάντηση ενεργοποιημένη).• Να ορίσετε το χαρακτηριστικό ήχο ήχου κλήσης. Εάν είστε συνδρομητής για τη λειτουργία χαρακτηριστικού ήχου κλήσης στην τηλεφωνική σας γραμμή τότε μπορείτε να ρυθμίσετε το σωστό τύπο για τον εκτυπωτή σε αυτό το μενού.• Να ενεργοποιήσετε την προώθηση φαξ.• Να ορίσετε κωδικό μη αυτόματης απάντησης. Αυτός είναι ο κωδικός που πληκτρολογείτε για να λαμβάνετε μη αυτόματα τα φαξ.• Να ορίσετε τον τύπο χαρακτηριστικού ήχου ταυτότητας καλούντος που θέλετε. Σε ορισμένες χώρες ή περιοχές υπάρχουν πολλοί τύποι.
Εκτύπωση φαξ	<ul style="list-style-type: none">• Να ρυθμίσετε τον εκτυπωτή για την προσαρμογή μεγέθους εκτύπωσης των εισερχομένων φαξ ώστε να χωρούν σε μία σελίδα.• Να ορίσετε το υποσέλιδο του φαξ.

Από αυτή την ενότητα	Μπορείτε να
Κλήση και αποστολή	<ul style="list-style-type: none"> • Να ορίσετε τον αριθμό και το όνομα του φαξ. • Να προσαρμόσετε την ένταση ήχου πραγματοποίησης κλήσης. • Να ορίσετε τη μέθοδο κλήσης, το χρόνο επανάκλησης, τον αριθμό επανάληψης προσπαθειών επανάκλησης, το πρόθεμα κλήσης και την ταχύτητα αποστολής φαξ. • Να μετατρέψετε τα απεσταλμένα φαξ σε μορφές που μπορούν να αναγνωρίσουν οι συσκευές φαξ λήψης. Ειδάλλως αυτά τα φαξ θα απορρίπτονται. • Να είναι δυνατή η διόρθωση σφαλμάτων κατά τη μετάδοση. • Να ορίζετε αν ο εκτυπωτής θα σαρώνει το πρωτότυπο έγγραφο πριν ή αφού πραγματοποιήσει κλήση στον παραλήπτη. <p>Να ρυθμίζετε τον εκτυπωτή να πραγματοποιεί σάρωση πριν από την κλήση έτσι ώστε να μην είναι απαραίτητο να γίνει ξανά σάρωση του εγγράφου σε περίπτωση αποτυχίας του φαξ. Το σαρωμένο έγγραφο αποθηκεύεται στη μνήμη του εκτυπωτή. Ο εκτυπωτής μπορεί έπειτα να το ανακαλέσει και να επανακαλέσει αυτόματα τον αριθμό.</p> <p>Εάν ορίσετε ο εκτυπωτής να πραγματοποιεί σάρωση μετά την κλήση, τότε ο εκτυπωτής δεν θα πραγματοποιεί αυτόματα επανάκληση, ακόμη και αν η τηλεφωνική γραμμή είναι κατειλημμένη.</p>
Αποκλεισμός fax	Να αποκλείσετε τα ανεπιθύμητα εισερχόμενα φαξ.

Δημιουργία λίστας επαφών

Μπορείτε να δημιουργήσετε μια λίστα επαφών χρησιμοποιώντας το Βιβλίο διευθύνσεων του πίνακα ελέγχου του εκτυπωτή ή το ευρετήριο του λογισμικού φαξ. Εάν δημιουργείτε λίστα επαφών στον πίνακα ελέγχου του εκτυπωτή, τότε το λογισμικό του φαξ αποθηκεύει αυτόματα αυτές τις επαφές ως καταχωρίσεις Ευρετηρίου. Παρόμοια, όταν προσθέτετε επαφές στη λίστα ταχέων κλήσεων στο λογισμικό φαξ, ο εκτυπωτής τις αποθηκεύει αυτόματα στο Βιβλίο διευθύνσεων του εκτυπωτή.

Μπορείτε να αποθηκεύσετε μέχρι και 89 επαφές και 10 ομάδες φαξ στη λίστα επαφών.

Δημιουργία λίστας επαφών χρησιμοποιώντας το λογισμικό του φαξ

- 1 Κάντε κλικ στο κουμπί  ή στο κουμπί **Έναρξη**.
- 2 Επιλέξτε **Όλα τα προγράμματα** ή **Προγράμματα** και στη συνέχεια επιλέξτε το φάκελο του προγράμματος εκτυπωτή από τη λίστα.
- 3 Επιλέξτε **Αρχική σελίδα εκτυπωτή**.
- 4 Επιλέξτε την καρτέλα **Φαξ** και στη συνέχεια κάντε κλικ στην καρτέλα **Επεξεργασία της λίστας επαφών**.
Ανοίγει η καρτέλα Επαφών του βοηθητικού προγράμματος εγκατάστασης fax.
- 5 Επιλέξτε **Επιλογή από το ευρετήριο**.
- 6 Από το πεδίο Ευρετήριο, επιλέξτε ένα ευρετήριο.

7 Επιλέξτε την επαφή που θέλετε να προσθέσετε και στη συνέχεια κάντε κλικ στην επιλογή **Προσθήκη σε ή αλλαγή λίστας** για να εισαγάγετε την επαφή.

Σημείωση: Για να προσθέσετε επαφές χρειάζεται να εισαγάγετε επαφές από τα ευρετήρια στον υπολογιστή σας τα οποία υποστηρίζονται από το λογισμικό του φαξ. Εκτός από το βιβλίο διευθύνσεων του λογισμικού, ενδέχεται να διαθέτετε εγκατεστημένα στον υπολογιστή σας ευρετήρια από προγράμματα-πελάτες αλληλογραφίας όπως το Microsoft Outlook.

8 Κάντε κλικ στο κουμπί **OK**.

Για περισσότερες πληροφορίες κάντε κλικ στην επιλογή **Help** ή στο εικονίδιο (?) για να δείτε πληροφορίες βοήθειας για το λογισμικό φαξ.

Δημιουργία λίστας επαφών από τον πίνακα ελέγχου του εκτυπωτή

1 Από τον πίνακα ελέγχου του εκτυπωτή, πατήστε .

2 Πατήστε τα κουμπιά βέλους για να μεταβείτε στην επιλογή **Ρύθμιση fax** και πατήστε το κουμπί **OK**.

3 Πατήστε **OK** ξανά για να επιλέξετε το **Βιβλίο διευθύνσεων**.

4 Για να προσθέσετε έναν αριθμό φαξ στο Βιβλίο διευθύνσεων:

α Πατήστε τα κουμπιά βέλους για να μεταβείτε στην επιλογή **Προσθήκη καταχώρισης** και στη συνέχεια πατήστε **OK**.

β Χρησιμοποιήστε το πληκτρολόγιο για να καταχωρήσετε το όνομα της επαφής στο πεδίο Όνομα.

γ Πατήστε το κουμπί κάτω βέλους για να μετακινήσετε το δρομέα στο πεδίο Αριθμός.

δ Χρησιμοποιήστε το πληκτρολόγιο για να εισάγετε τον αριθμό φαξ στο πεδίο Αριθμός φαξ και στη συνέχεια πατήστε **OK** για να αποθηκεύσετε την καταχώριση.

ε Εάν θέλετε να προσθέσετε μια άλλη καταχώριση, πατήστε **OK** και στη συνέχεια επαναλάβετε τα βήματα β έως δ. Μπορείτε να εισαγάγετε έως 89 αριθμούς φαξ.

5 Για να προσθέσετε μια ομάδα αριθμών φαξ:

α Πατήστε τα κουμπιά βέλους για να μεταβείτε στην επιλογή **Προσθήκη ομάδας** και στη συνέχεια πατήστε **OK**.

β Χρησιμοποιήστε τα αριθμητικά πλήκτρα του πληκτρολογίου για να εισάγετε το όνομα της ομάδας και, στη συνέχεια, πατήστε **OK**.

γ Πατήστε τα πλήκτρα βέλους για να επιλέξετε αν θέλετε να προσθέσετε μια επαφή μη αυτόματα ή να εισαγάγετε μια επαφή. Πατήστε **OK** όταν κάνετε μια επιλογή.

- Εάν θέλετε να προσθέσετε μια επαφή μη αυτόματα, τότε χρησιμοποιήστε το πληκτρολόγιο για να εισαγάγετε τον αριθμό φαξ και έπειτα πατήστε **OK**.

- Εάν θέλετε να εισαγάγετε μια επαφή, τότε πατήστε τα κουμπιά βέλους για να επιλέξετε μια επαφή από το Βιβλίο διευθύνσεων ή από τη Λίστα Επανάκλησης. Πατήστε **OK** όταν κάνετε μια επιλογή.

δ Αφού ολοκληρώσετε την προσθήκη επαφών στην ομάδα, επιλέξτε **Τέλος**.

Αποστολή φαξ

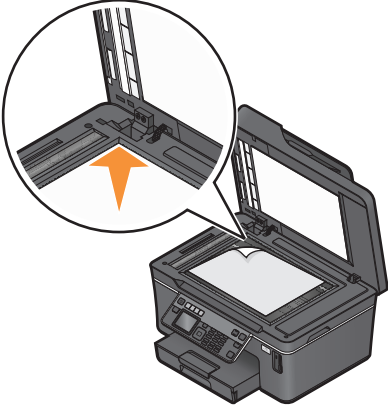
Αυτόματος τροφοδότης εγγράφων (ADF)	Γυάλινη επιφάνεια σαρωτή
 <p>Χρησιμοποιήστε τον ADF για έγγραφα πολλών σελίδων.</p> <p>Σημείωση: Ο ADF διατίθεται μόνο σε επιλεγμένα μοντέλα. Εάν προμηθευτήκατε τον εκτυπωτή χωρίς ADF, τοποθετήστε τα πρωτότυπα έγγραφα ή τις πρωτότυπες φωτογραφίες στη γυάλινη επιφάνεια του σαρωτή.</p>	 <p>Χρησιμοποιήστε τη γυάλινη επιφάνεια του σαρωτή για μεμονωμένες σελίδες, μικρά αντικείμενα (όπως ταχυδρομικές κάρτες ή φωτογραφίες), διαφάνειες, φωτογραφικό χαρτί ή λεπτά μέσα (όπως αποκόμματα περιοδικών).</p>

Συμβουλές για την αποστολή φαξ

Πριν στείλετε ένα φαξ:

- Βεβαιωθείτε πως ο εκτυπωτής είναι ενεργοποιημένος και συνδεδεμένος σε τηλεφωνική γραμμή, γραμμή DSL ή γραμμή VoIP που λειτουργεί. Η γραμμή λειτουργεί εφόσον ακούγεται ήχος κλήσης.
- Τοποθετήστε ένα πρωτότυπο έγγραφο με την πρόσοψη στραμμένη προς τον ADF ή προς τη γυάλινη επιφάνεια του σαρωτή.
- Όταν χρησιμοποιείτε τον Αυτόματο τροφοδότη εγγράφων (ADF), ρυθμίστε τον οδηγό χαρτιού στον ADF στο πλάτος του πρωτότυπου εγγράφου.
- Όταν χρησιμοποιείτε τη γυάλινη επιφάνεια του σαρωτή, κλείστε το κάλυμμα του σαρωτή για να αποφύγετε την εμφάνιση σκουρόχρωμου περιγράμματος στη σαρωμένη εικόνα.

Αποστολή φαξ με χρήση του πίνακα ελέγχου του εκτυπωτή

- 1 Από τον πίνακα ελέγχου του εκτυπωτή, πατήστε το .
- 2 Πληκτρολογήστε έναν αριθμό φαξ ή πατήστε **Βιβλίο διευθύνσεων** για να επιλέξετε έναν αριθμό από τη λίστα ταχείας κλήσης ή ομάδας κλήσης.
- 3 Εάν θέλετε να στείλετε ένα φαξ σε ένα παραλήπτη, πατήστε **OK**.

Εάν θέλετε να στείλετε ένα φαξ σε μια ομάδα αριθμών (πολλαπλή αποστολή φαξ):



α Πατήστε το κουμπί δεξιού βέλους.

β Πληκτρολογήστε έναν άλλο αριθμό και πατήστε το κουμπί **OK**.

Επαναλάβετε τα βήματα α έως β για να προσθέσετε περισσότερους αριθμούς.

4 Πατήστε το κουμπί **Ασπρόμαυρη/έγχρωμη εκτύπωση** για να ορίσετε έγχρωμη ή ασπρόμαυρη αποστολή φαξ.

5 Πατήστε  για να ξεκινήσετε την εργασία φαξ.

ΠΡΟΣΟΧΗ—ΠΙΘΑΝΟΤΗΤΑ ΒΛΑΒΗΣ: Μην αγγίζετε τα καλώδια ή τις θύρες  και  κατά την ενεργή αποστολή ενός φαξ.

Συμβουλή:

- Μπορείτε να πραγματοποιήσετε μια πολλαπλή αποστολή φαξ έως και σε 30 παραλήπτες.

Αποστολή φαξ με χρήση του υπολογιστή

1 Έχοντας ανοιχτό ένα έγγραφο, επιλέξτε **Αρχείο → Εκτύπωση**.

2 Από το μενού "Όνομα εκτυπωτή" επιλέξτε την έκδοση φαξ του εκτυπωτή σας και στη συνέχεια κάντε κλικ στο **OK**.

Εμφανίζεται ο Οδηγός αποστολής φαξ.

3 Ακολουθήστε τις οδηγίες που εμφανίζονται στην οθόνη του υπολογιστή.

Λήψη φαξ

Συμβουλές για τη λήψη φαξ

Κατά τη λήψη φαξ:

- Βεβαιωθείτε πως ο εκτυπωτής είναι ενεργοποιημένος και συνδεδεμένος σε τηλεφωνική γραμμή, γραμμή DSL ή γραμμή VoIP που λειτουργεί. Η γραμμή λειτουργεί εφόσον ακούγεται ήχος κλήσης.
- Εάν έχετε ρυθμίσει τον εκτυπωτή να λαμβάνει φαξ μη αυτόματα (Αυτόματη απάντηση απενεργοποιημένη) βεβαιωθείτε ότι δεν έχετε απενεργοποιήσει την ένταση ήχου κλήσης.
- Εάν έχετε ρυθμίσει τον εκτυπωτή να λαμβάνει φαξ αυτόματα (Αυτόματη απάντηση απενεργοποιημένη), τότε τοποθετήστε χαρτί στον εκτυπωτή.

Αυτόματη λήψη φαξ

1 Βεβαιωθείτε πως η Αυτόματη απάντηση είναι ενεργοποιημένη:

α Από τον πίνακα ελέγχου του εκτυπωτή, πατήστε το .

β Πατήστε τα κουμπιά βέλους για να πραγματοποιήσετε κύλιση στην επιλογή **Ρύθμιση φαξ** και στη συνέχεια πατήστε **OK**.

γ Πατήστε τα κουμπιά βέλους για να μεταβείτε στην επιλογή **Κλήση και απάντηση** και στη συνέχεια πατήστε **OK**.

δ Πατήστε ξανά το **OK** για να επιλέξετε **Αυτόματη απάντηση**.



ε Αν η Αυτόματη απάντηση δεν είναι ενεργοποιημένη, πατήστε τα κουμπιά βέλους για να μεταβείτε στην επιλογή **Ενεργοποιημένη**, και έπειτα πατήστε **OK** για να αποθηκεύσετε τη ρύθμιση.

2 Ορίστε τον αριθμό κτύπων μέχρι να λαμβάνονται τα εισερχόμενα φαξ από τον εκτυπωτή:

α Πατήστε τα κουμπιά βέλους για να μεταβείτε στην επιλογή **Απάντηση κατά τον** και στη συνέχεια πατήστε **OK**.

β Πατήστε τα πλήκτρα βέλους για να μεταβείτε στον αριθμό κτύπων που θέλετε και στη συνέχεια πατήστε **OK** για να αποθηκεύσετε τη ρύθμιση.

Όταν συμπληρωθεί ο αριθμός των κτύπων που έχει οριστεί, ο εκτυπωτής λαμβάνει αυτόματα το εισερχόμενο φαξ.

ΠΡΟΣΟΧΗ—ΠΙΘΑΝΟΤΗΤΑ ΒΛΑΒΗΣ: Μην αγγίζετε τα καλώδια ή τις θύρες  και  κατά την ενεργή λήψη ενός φαξ.

Συμβουλές:

- Εάν ο εκτυπωτής χρησιμοποιεί την ίδια γραμμή με άλλες αναλογικές συσκευές (τηλέφωνο, αυτόματο τηλεφωνητή) τότε ρυθμίστε τον εκτυπωτή για να απαντά μετά από δυο κτύπους από ότι ο αυτόματος τηλεφωνητής. Για παράδειγμα, εάν ο αυτόματος τηλεφωνητής απαντά στις κλήσεις σας μετά από τέσσερις κτύπους, τότε ρυθμίστε τον εκτυπωτή να απαντά σε κλήσεις μετά από έξι κτύπους. Με αυτόν τον τρόπο, ο αυτόματος τηλεφωνητής απαντά πρώτα τις κλήσεις και έτσι λαμβάνονται οι φωνητικές σας κλήσεις. Εάν μια κλήση είναι φαξ, τότε ο εκτυπωτής εντοπίζει το σήμα φαξ στη γραμμή και αναλαμβάνει την κλήση. Εάν ο εκτυπωτής είναι συνδεδεμένος με γραμμή αποκλειστικά για φαξ, τότε μπορείτε να ρυθμίσετε τον εκτυπωτή για να αποκρίνεται σε οποιοδήποτε αριθμό κτύπων.
- Εάν έχετε πολλαπλούς αριθμούς σε μία γραμμή ή εάν είστε συνδρομητής σε υπηρεσία διακριτού ήχου κλήσης που παρέχεται από τον πάροχο τηλεφωνίας σας, βεβαιωθείτε ότι έχετε ορίσει το σωστό ήχο κλήσης για τον εκτυπωτή. Ειδάλλως, ο εκτυπωτής δεν θα λαμβάνει φαξ ακόμη κι αν τον έχετε ρυθμίσει για να λαμβάνει φαξ μη αυτόματα.

Μη αυτόματη λήψη φαξ

1 Απενεργοποίηση της αυτόματης απάντησης:

α Από τον πίνακα ελέγχου του εκτυπωτή, πατήστε το .



β Πατήστε τα κουμπιά βέλους για να πραγματοποιήσετε κύλιση στην επιλογή **Ρύθμιση φαξ** και στη συνέχεια πατήστε **OK**.

γ Πατήστε τα κουμπιά βέλους για να μεταβείτε στην επιλογή **Κλήση και απάντηση** και στη συνέχεια πατήστε **OK**.



δ Πατήστε ξανά το **OK** για να επιλέξετε **Αυτόματη απάντηση**.

ε Πατήστε τα κουμπιά βέλους για να πραγματοποιήσετε κύλιση στην επιλογή **Απενεργοποίηση** και στη συνέχεια πατήστε **OK**.

2 Όταν, κατά τους χτύπους του τηλεφώνου, ακούσετε ήχους φαξ όταν σηκώσετε το ακουστικό, πατήστε  στον εκτυπωτή ή *9* στο τηλέφωνο που είναι συνδεδεμένο με τον εκτυπωτή.

ΠΡΟΣΟΧΗ—ΠΙΘΑΝΟΤΗΤΑ ΒΛΑΒΗΣ: Μην αγγίζετε τα καλώδια ή τις θύρες  και  κατά την ενεργή λήψη ενός φαξ.

Συμβουλές:

- Ο προεπιλεγμένος κωδικός για τη μη αυτόματη απάντηση του φαξ είναι *9* αλλά για μεγαλύτερη ασφάλεια μπορείτε να τον αλλάξετε σε έναν αριθμό που θα γνωρίζετε μόνο εσείς. Μπορείτε να εισαγάγετε έως 7 χαρακτήρες για τον κωδικό σας. Έγκυροι χαρακτήρες είναι τα ψηφία 0-9 και οι χαρακτήρες # και *.
- Βεβαιωθείτε ότι το τηλέφωνο είναι συνδεδεμένο στη θύρα  στο πίσω μέρος του εκτυπωτή κι ότι ο εκτυπωτής είναι συνδεδεμένος με την υποδοχή τοίχου μέσω της θύρας .

Συνήθειες ερωτήσεις για τη λειτουργία φαξ

Εάν παρέλπισα αρχικά τη ρύθμιση φαξ, θα πρέπει να εκτελέσω ξανά το πρόγραμμα εγκατάστασης για να ρυθμίσω το φαξ;

Δεν χρειάζεται να εκτελέσετε ξανά το πρόγραμμα εγκατάστασης. Μπορείτε να ρυθμίσετε και να διαμορφώσετε τις παραμέτρους του φαξ από το λογισμικό φαξ που εγκαταστάθηκε μαζί με το λογισμικό του εκτυπωτή.

Για να ρυθμίσετε το φαξ:

- 1** Συνδέστε τον εκτυπωτή στην τηλεφωνική γραμμή. Για περισσότερες πληροφορίες, ανατρέξτε στην ενότητα “Ρύθμιση του εκτυπωτή για λειτουργία φαξ” στη σελίδα 68.
- 2** Διαμορφώστε τις ρυθμίσεις φαξ χρησιμοποιώντας λογισμικό φαξ. Για πρόσβαση στο λογισμικό φαξ:
 - α** Κάντε κλικ στο κουμπί  ή στο κουμπί **Έναρξη**.
 - β** Επιλέξτε **Όλα τα προγράμματα** ή **Προγράμματα** και στη συνέχεια επιλέξτε το φάκελο του προγράμματος εκτυπωτή από τη λίστα.
 - γ** Επιλέξτε **Αρχική σελίδα εκτυπωτή**.
Ανοίγει η Αρχική σελίδα εκτυπωτή.
 - δ** Κάντε κλικ στην καρτέλα **Fax** και στη συνέχεια κάντε κλικ στην επιλογή **Ρύθμιση του εκτυπωτή για fax**.
Ανοίγει ο Οδηγός εγκατάστασης εκτυπωτή.
 - ε** Εκτελέστε τον Οδηγό εγκατάστασης εκτυπωτή. Βεβαιωθείτε ότι έχετε επιλέξει την κατάλληλη υπηρεσία τηλεφωνίας και σύνδεση. Ο οδηγός διαμορφώνει τις βέλτιστες ρυθμίσεις φαξ με βάση τη σύνδεσή σας.

Τι είναι ο διαιρέτης και τι είδους διαιρέτη θα πρέπει να χρησιμοποιήσω;

Εάν υπάρχει περιορισμένος αριθμός υποδοχών τοίχου στο σπίτι σας ή περιορισμένες θύρες στον προσαρμογέα σας, τότε μπορείτε να χρησιμοποιήσετε ένα διαιρέτη τηλεφώνου. Ένας διαιρέτης διαχωρίζει το τηλεφωνικό σήμα και σας επιτρέπει να συνδέσετε περισσότερες από μία συσκευές στην υποδοχή τοίχου. Περιλαμβάνει δύο ή περισσότερες θύρες όπου μπορείτε να συνδέσετε τις συσκευές. *Μην* χρησιμοποιήσετε διαιρέτη γραμμής.

Για να βεβαιώσετε ότι χρησιμοποιείτε το σωστό διαιρέτη, συνδέστε στο διαιρέτη ένα αναλογικό τηλέφωνο και περιμένετε να ακούσετε ήχο κλήσης.

Ποιος είναι ο δικός μου αριθμός φαξ;

Στην πλειοψηφία των περιπτώσεων, ο τηλεφωνικός σας αριθμός αντιστοιχεί και στον αριθμό φαξ. Εάν εγγράφεστε στην υπηρεσία Distinctive Ring Pattern Detection (DRPD) που προσφέρεται από τις εταιρείες παροχής υπηρεσιών τηλεφωνίας, τότε ο αριθμός φαξ είναι ο αριθμός που έχετε αντιστοιχίσει στον εκτυπωτή. Βεβαιωθείτε ότι στο λογισμικό του φαξ ή στο μενού «Ρύθμιση fax» στον πίνακα ελέγχου του εκτυπωτή ορίζετε το σωστό μοτίβο διακριτικού ήχου κλήσης για τον εν λόγω αριθμό.

Εάν διαθέτετε περισσότερες από μία τηλεφωνικές γραμμές, τότε βεβαιωθείτε ότι καταχωρίζετε τον αριθμό της γραμμής στην οποία έχει συνδεθεί ο εκτυπωτής.

Ποιο είναι το πρόθεμα κλήσης;

Το πρόθεμα κλήσης είναι ο αριθμός ή το σύνολο αριθμών που πατάτε πριν καλέσετε τον αριθμό φαξ ή τηλεφώνου. Εάν ο εκτυπωτής είναι σε ρύθμιση γραφείου ή ρύθμιση ιδιωτικού τηλεφωνικού κέντρου, αυτός μπορεί να είναι ένας συγκεκριμένος αριθμός που πρέπει να πληκτρολογήσετε προκειμένου να πραγματοποιήσετε μια κλήση εκτός γραφείου. Αυτό μπορεί να είναι επίσης ένας κωδικός χώρας ή περιοχής που πρέπει να εισαγάγετε εάν στέλνετε φαξ εκτός πόλης. Αυτό μπορεί να είναι ιδιαίτερα χρήσιμο εάν στέλνετε συχνά φαξ στην ίδια χώρα ή περιοχή. Όταν έχετε ορίσει το πρόθεμα κλήσης στο βοηθητικό πρόγραμμα, δεν είναι απαραίτητο να πατήσετε τον αριθμό ή το σύνολο των αριθμών κάθε φορά που καλείτε τον αριθμό φαξ ή τηλεφώνου. Ο εκτυπωτής εισαγάγει αυτόματα το πρόθεμα σε κάθε κλήση σας.

Μπορείτε να εισαγάγετε έως 8 χαρακτήρες ως πρόθεμα κλήσης σας. Έγκυροι χαρακτήρες είναι οι αριθμοί 0-9 και οι χαρακτήρες # και *. Εάν χρησιμοποιείτε το λογισμικό φαξ για να εισαγάγετε το πρόθεμα κλήσης, μπορείτε επίσης να χρησιμοποιήσετε περίοδο, κόμμα, αστέρι, σύμβολο βρετανικής λίρας, μείον και παρένθεση.

Πότε πρέπει να ορίσω την Αυτόματη απάντηση σε ενεργοποίηση;

Ορίστε την Αυτόματη απάντηση σε ενεργοποίηση εάν επιθυμείτε την αυτόματη λήψη των φαξ από τον εκτυπωτή.

Εάν ο εκτυπωτής είναι συνδεδεμένος στην ίδια τηλεφωνική γραμμή με έναν τηλεφωνητή, τότε πρέπει να ορίσετε την Αυτόματη απάντηση σε ενεργοποίηση ώστε να μπορείτε να λαμβάνετε τόσο φωνητικές κλήσεις όσο και φαξ. Βεβαιωθείτε ότι ο τηλεφωνητής έχει οριστεί να ενεργοποιείται με μικρότερο αριθμό κτύπων από τον αριθμό που έχει οριστεί στον εκτυπωτή. Αυτή η λειτουργία επιτρέπει σε άλλες συσκευές να απαντάνε πρώτα σε φωνητικές κλήσεις. Εάν η εισερχόμενη κλήση είναι φαξ, ο εκτυπωτής μπορεί να εντοπίσει το σήμα φαξ στη γραμμή και να απαντήσει στην κλήση.

Πόσους κτύπους πρέπει να ορίσω;

Εάν ο εκτυπωτής χρησιμοποιεί την ίδια γραμμή με έναν τηλεφωνητή, τότε ρυθμίστε τον εκτυπωτή να απαντά σε περισσότερους κτύπους. Καθώς έχετε μόνο μία γραμμή, δεν υπάρχει τρόπος να ξεχωρίζετε μια φωνητική κλήση από ένα εισερχόμενο φαξ. Μπορείτε να ορίσετε τον αριθμό κτύπων έτσι ώστε ο τηλεφωνητής να απαντά τις φωνητικές κλήσεις και ο εκτυπωτής τα εισερχόμενα φαξ. Εάν έχετε ρυθμίσει τις άλλες συσκευές να απαντούν σε λιγότερους κτύπους, τότε οι συσκευές απαντούν πρώτα τις κλήσεις και λαμβάνετε φωνητικές κλήσεις. Εάν μια κλήση είναι φαξ τότε ο εκτυπωτής μπορεί να την εντοπίσει και να την αναλάβει.

Εάν ο εκτυπωτής είναι συνδεδεμένος με γραμμή αποκλειστικά για φαξ, τότε μπορείτε να ρυθμίσετε τον εκτυπωτή για να αποκρίνεται σε οποιοδήποτε αριθμό κτύπων θέλετε.

Πώς μπορώ να ορίσω διακριτό ήχο κλήσης για τον εκτυπωτή;

Η ρύθμιση του σωστού ήχου κλήσης είναι σημαντική εάν είστε συνδρομητής στη λειτουργία εντοπισμού διακριτού μοτίβου ήχου κλήσης (Distinctive Ring Pattern Detection, DRPD) που είναι διαθέσιμη από τους παρόχους υπηρεσιών τηλεφωνίας. Αυτή η δυνατότητα σας επιτρέπει να έχετε πολλούς τηλεφωνικούς αριθμούς σε μία γραμμή. Ο κάθε τηλεφωνικός αριθμός διαθέτει ένα χαρακτηριστικό ήχο κλήσης (ένας τόνος, δύο τόνοι ή τρεις τόνοι). Οι διαφορετικοί ήχοι κλήσης σας δείχνουν ποιος αριθμός τηλεφώνου είχε κληθεί και ποια υπηρεσία πρέπει να χρησιμοποιήσετε για να απαντήσετε την κλήση.

Εκχωρήστε έναν από τους αριθμούς τηλεφώνου στον εκτυπωτή ως αριθμό φαξ και έπειτα ρυθμίστε τον εκτυπωτή να αποκριθεί στον ήχο κλήσης για αυτόν τον αριθμό. Εάν ο ήχος κλήσης δεν έχει οριστεί σωστά, θα ακουστεί ήχος κλήσης από τον εκτυπωτή αλλά η λήψη του φαξ δεν θα πραγματοποιηθεί.

Για να ορίσετε το μοτίβο ήχου κλήσης για τον εκτυπωτή:

- 1 Από τον πίνακα ελέγχου του εκτυπωτή, πατήστε .
- 2 Πατήστε τα κουμπιά βέλους για να μεταβείτε στην επιλογή **Ρύθμιση fax** και πατήστε **OK**.
- 3 Πατήστε τα κουμπιά βέλους έως ότου μεταβείτε στην επιλογή **Ήχος κλήσης και απάντηση** και έπειτα πατήστε **OK**.
- 4 Πατήστε τα κουμπιά βέλους μέχρι να μεταβείτε στην επιλογή **Ήχος κλήσης**, και στη συνέχεια πατήστε **OK**.
- 5 Πατήστε τα κουμπιά βέλους για να επιλέξετε μια ρύθμιση μοτίβου ήχου κλήσης και στη συνέχεια πατήστε **OK**.

Οι διακριτοί ήχοι κλήσης καλούνται επίσης Ident-a-Call, Smart Ring, Teen Ring, RingMaster και IdentaRing.



Πώς μπορώ να ελέγξω τον ήχο κλήσης;

Από τον ήχο κλήσης μπορείτε να καταλάβετε εάν η τηλεφωνική γραμμή λειτουργεί ή εάν ο εκτυπωτής είναι συνδεδεμένος σωστά στην τηλεφωνική γραμμή. Εάν αντιμετωπίζετε προβλήματα κατά την αποστολή και τη λήψη φαξ, βεβαιωθείτε ότι μπορείτε να ακούσετε τον ήχο κλήσης στη γραμμή και από τον εκτυπωτή.

Βεβαιωθείτε ότι η τηλεφωνική γραμμή και η πρίζα τοίχου λειτουργούν

- 1 Συνδέστε ένα αναλογικό τηλέφωνο στην πρίζα τοίχου.
- 2 Διαπιστώστε αν ακούγεται ήχος κλήσης από το ακουστικό του τηλεφώνου.
Εάν ακούσετε ήχο κλήσης, αυτό σημαίνει ότι η πρίζα λειτουργεί.
Εάν δεν ακούσετε ήχο κλήσης, συνδέστε το αναλογικό τηλέφωνο σε μια δεύτερη πρίζα τοίχου και έπειτα αναζητήστε τον ήχο κλήσης. Εάν ακούσετε ήχο κλήσης, αυτό σημαίνει ότι η τηλεφωνική γραμμή λειτουργεί αλλά η πρώτη πρίζα τοίχου δεν λειτουργεί.

Βεβαιωθείτε ότι ο εκτυπωτής είναι συνδεδεμένος σωστά στην τηλεφωνική γραμμή.

- 1 Ενώ ο εκτυπωτής είναι συνδεδεμένος στην τηλεφωνική γραμμή από τη θύρα  στο πίσω μέρος του εκτυπωτή, συνδέστε ένα αναλογικό τηλέφωνο στη θύρα  του εκτυπωτή.
- 2 Περιμένετε να ακούσετε ένα ήχο κλήσης.
Εάν ακούσετε ήχο κλήσης, αυτό σημαίνει ότι η τηλεφωνική γραμμή λειτουργεί και είναι σωστά συνδεδεμένη στον εκτυπωτή.

Εάν δεν ακούσετε ήχο κλήσης ούτε από την πρίζα τοίχου ούτε από τον εκτυπωτή, δείτε την ενότητα “Λίστα ελέγχου για την αντιμετώπιση προβλημάτων φαξ” στη σελίδα 139.

Πώς μπορώ να προσαρμόσω την ένταση του ηχείου του εκτυπωτή;

Ακούστε τον ήχο κλήσης για να ελέγξετε αν λειτουργεί η τηλεφωνική γραμμή και για να ελέγξετε εάν τα καλώδια και οι συσκευές έχουν συνδεθεί σωστά στο τηλεφωνικό σας δίκτυο. Βεβαιωθείτε ότι ο ήχος κλήσης δεν έχει οριστεί σε Απενεργοποίηση, ειδικά εάν καλείτε έναν αριθμό με άμεση κλήση. Εάν έχετε ρυθμίσει τον εκτυπωτή να λαμβάνει φαξ μη αυτόματα, τότε βεβαιωθείτε ότι έχετε ρυθμίσει τον ήχο αρκετά δυνατά ώστε να τον ακούτε.

Προσαρμογή της έντασης του ήχου πραγματοποίησης κλήσης

- 1 Από τον πίνακα ελέγχου του εκτυπωτή, πατήστε .
- 2 Πατήστε τα κουμπιά βέλους για να μεταβείτε στην επιλογή **Ρύθμιση fax** και πατήστε **OK**.
- 3 Πατήστε τα κουμπιά βέλους μέχρι να μεταβείτε στην επιλογή **Κλήση και αποστολή**, και στη συνέχεια πατήστε **OK**.
- 4 Πατήστε τα κουμπιά βέλους μέχρι να μεταβείτε στην επιλογή **Ένταση ήχου κλήσης**, και στη συνέχεια πατήστε **OK**.
- 5 Πατήστε τα κουμπιά βέλους για να επιλέξετε μια ρύθμιση έντασης ήχου και στη συνέχεια πατήστε **OK**.

Προσαρμογή της έντασης ήχου κλήσης

- 1 Πατήστε  για να πραγματοποιήσετε κύλιση πίσω στο μενού Ρύθμιση fax και στη συνέχεια πατήστε το κουμπί **OK**.
- 2 Πατήστε τα κουμπιά βέλους έως ότου μεταβείτε στην επιλογή **Ήχος κλήσης και απάντηση** και έπειτα πατήστε **OK**.
- 3 Πατήστε τα κουμπιά βέλους μέχρι να μεταβείτε στην επιλογή **Ένταση ήχου κλήσης**, και στη συνέχεια πατήστε **OK**.
- 4 Πατήστε τα κουμπιά βέλους για να επιλέξετε μια ρύθμιση έντασης ήχου κλήσης και στη συνέχεια πατήστε **OK**.

Πώς μπορώ να εξασφαλίσω ότι το φαξ θα απαντά στην κλήση πριν από τον αυτόματο τηλεφωνητή;

Για να εξασφαλίσετε ότι ο εκτυπωτής θα απαντά όλα τα εισερχόμενα φαξ, ενεργοποιήστε την Αυτόματη απάντηση και ρυθμίστε τον εκτυπωτή να απαντά μετά από μεγαλύτερο αριθμό κτύπων από ότι ο αυτόματος τηλεφωνητής. Για παράδειγμα, εάν ο αυτόματος τηλεφωνητής απαντά στις κλήσεις σας μετά από τέσσερις κτύπους, τότε ρυθμίστε τον εκτυπωτή να απαντά σε κλήσεις μετά από πέντε κτύπους. Με αυτόν τον τρόπο, ο αυτόματος τηλεφωνητής απαντά πρώτα τις κλήσεις και έτσι λαμβάνονται οι φωνητικές σας κλήσεις. Εάν μια κλήση είναι φαξ, τότε ο εκτυπωτής εντοπίζει το σήμα φαξ στη γραμμή και αναλαμβάνει την κλήση.

Ποιες ρυθμίσεις είναι πιο αποτελεσματικές με τον ψηφιακό τηλεφωνητή;

Ο τηλεφωνητής και το φαξ μπορούν να μοιράζονται την ίδια τηλεφωνική γραμμή εάν εγγραφείτε στην υπηρεσία χαρακτηριστικού ήχου κλήσης. Αυτή η δυνατότητα σας επιτρέπει να έχετε πολλούς τηλεφωνικούς αριθμούς σε μία γραμμή. Ο κάθε τηλεφωνικός αριθμός διαθέτει ένα χαρακτηριστικό ήχο κλήσης (ένας τόνος, δύο τόνοι ή τρεις τόνοι). Τα διάφορα μοτίβα κλήσης σας επιτρέπουν να αναγνωρίζετε σε ποιο αριθμό πραγματοποιείται κλήση και ποια συσκευή πρέπει να χρησιμοποιήσετε για την απάντηση της κλήσης.

Εάν δεν διαθέτετε την υπηρεσία χαρακτηριστικού ήχου κλήσης, τότε ορίστε τη λήψη φαξ στον εκτυπωτή σε μη αυτόματο τρόπο (Αυτόματη απάντηση απενεργοποιημένη). Αυτή η ρύθμιση σας επιτρέπει να λαμβάνετε τόσο φωνητικές κλήσεις όσο και κλήσεις φαξ, αλλά λειτουργεί καλύτερα εάν χρησιμοποιείτε τον τηλεφωνητή συχνότερα. Κάθε φορά που περιμένετε τη λήψη κάποιου φαξ, πρέπει να απενεργοποιείτε τον τηλεφωνητή.

Πώς μπορώ να αλλάξω την ανάλυση των εγγράφων που στέλνω με φαξ;



Η ανάλυση ή ποιότητα φαξ των εγγράφων που αποστέλλετε μπορεί να επηρεάσει την αποστολή φαξ. Η συσκευή φαξ λήψης ενδέχεται να μην υποστηρίζει τις υψηλές αναλύσεις και να μην είναι σε θέση να λάβει το φαξ σας. Μπορείτε να το διορθώσετε αυτό εφόσον ενεργοποιήσετε την Αυτόματη μετατροπή φαξ αλλά η αυτόματη μετατροπή μπορεί να έχει ως αποτέλεσμα τα φαξ να μην είναι αναγνώσιμα, ειδικά εάν το πρωτότυπο έγγραφο ήταν ήδη θολό.

Επιλέξτε μια ποιότητα φαξ που ταιριάζει καλύτερα στη χωρητικότητα της συσκευής φαξ λήψης και την ποιότητα του αρχικού εγγράφου.

Ποιότητα	Ασπρόμαυρη ανάλυση	Έγχρωμη ανάλυση
Τυπική	200 x 100	200 x 200
Υψηλή	200 x 200	200 x 200
Πολύ υψηλή	300 x 300	200 x 200
Μέγιστη	300 x 300 (ενδιάμεσοι τόνοι)	200 x 200

Κατά την αποστολή ενός φαξ, αφού πληκτρολογήσετε τον αριθμό φαξ, πατήστε τα κουμπιά βέλους για να εισαγάγετε μια ποιότητα φαξ και στη συνέχεια πατήστε **OK**.

Πώς μπορώ να στείλω ένα φαξ σε μια καθορισμένη ώρα;

- 1 Από τον πίνακα ελέγχου του εκτυπωτή, πατήστε .
- 2 Εισάγετε έναν αριθμό φαξ για τον παραλήπτη ή πατήστε **Βιβλίο διευθύνσεων** για να επιλέξετε έναν αριθμό από τη λίστα ταχείας κλήσης ή ομάδας κλήσης.
- 3 Εάν θέλετε να στείλετε ένα φαξ σε ένα παραλήπτη, πατήστε **OK**.
Εάν θέλετε να στείλετε ένα φαξ σε μια ομάδα αριθμών (πολλαπλή αποστολή φαξ), τότε πατήστε τα κουμπιά βέλους για να μεταβείτε στην επιλογή **Ναι** και πατήστε **OK**.
- 4 Πατήστε **OK** για να μεταβείτε στην επιλογή **Προγραμματισμός Fax**.
- 5 Πατήστε τα κουμπιά βέλους για να μεταβείτε στην επιλογή **Αποστολή αργότερα** και έπειτα πατήστε **OK**.
- 6 Πληκτρολογήστε την ώρα που θέλετε να στείλετε το φαξ και μετά πατήστε **OK**.
- 7 Πατήστε  για να ξεκινήσει η σάρωση του εγγράφου.

- 8 Εάν ο εκτυπωτής δεν έχει ρυθμιστεί για λειτουργία 24 ωρών, πατήστε τα κουμπιά βέλους για να επιλέξετε **ΠΜ** ή **ΜΜ**, και έπειτα πατήστε **OK**.
- 9 Πατήστε  για να αποθηκεύσετε το προγραμματισμένο φαξ.
Ο εκτυπωτής αποστέλλει το φαξ την ώρα που έχει οριστεί. Να μην απενεργοποιήσετε τον εκτυπωτή και να μην τον αποσυνδέσετε από την τηλεφωνική γραμμή πριν από την καθορισμένη ώρα.

Πώς μπορώ να στείλω φαξ χρησιμοποιώντας μια τηλεφωνική κάρτα;

- 1 Πατήστε **Τόνος κλήσης**.
Τώρα μπορείτε να ακούσετε τον ήχο κλήσης της τηλεφωνικής γραμμής.
- 2 Πληκτρολογήστε τα στοιχεία της τηλεφωνικής κάρτας και όταν συνδεθείτε με την εταιρεία τηλεφωνίας, ακολουθήστε τις οδηγίες.
- 3 Όταν σας ζητηθεί, πληκτρολογήστε τον αριθμό φαξ του παραλήπτη και πατήστε .

Πώς μπορώ να ξέρω ότι τα φαξ εστάλη με επιτυχία;

Μπορείτε να ρυθμίσετε τον εκτυπωτή για να εκτυπώνει μια σελίδα επιβεβαίωσης ή αναφορά μετάδοσης κάθε φορά που στέλνετε ένα φαξ. Αυτή η αναφορά περιλαμβάνει την ημερομηνία και την ώρα που εστάλη το φαξ. Εάν η εργασία φαξ απέτυχε, τότε η αναφορά περιλαμβάνει επίσης την αιτία του σφάλματος.

- 1 Από τον πίνακα ελέγχου του εκτυπωτή, πατήστε .
- 2 Πατήστε τα κουμπιά βέλους για να μεταβείτε στην επιλογή **Ρύθμιση fax** και πατήστε το κουμπί **OK**.
- 3 Πατήστε τα κουμπιά βέλους για να πραγματοποιήσετε κύλιση στην επιλογή **Αναφορές** και στη συνέχεια πατήστε **OK**.
- 4 Πατήστε τα κουμπιά βέλους για να πραγματοποιήσετε κύλιση στην επιλογή **Επιβεβαίωση** και στη συνέχεια πατήστε **OK**.
- 5 Πατήστε τα κουμπιά βέλους για να επιλέξετε μια επιλογή εκτύπωσης αναφοράς:
 - Εάν θέλετε να εκτυπώνετε αναφορά κάθε φορά που στέλνετε ένα φαξ, τότε επιλέξτε **Για όλα ή Εκτύπωση για όλα**.
 - Εάν θέλετε να εξοικονομήσετε μελάνη και να εκτυπώνετε μια αναφορά μόνο όταν μια εργασία φαξ δεν είχε επιτυχία τότε επιλέξτε **Σε περίπτωση σφάλματος**.
- 6 Πατήστε **OK**.

Πώς μπορώ να προβάλλω το ιστορικό φαξ του εκτυπωτή;

Μπορείτε να προβάλετε το ιστορικό φαξ του εκτυπωτή στην οθόνη. Μπορείτε επίσης να εκτυπώσετε αναφορές σχετικά με τα φαξ που έχετε στείλει ή/και λάβει.

- 1 Από τον πίνακα ελέγχου του εκτυπωτή, πατήστε .
- 2 Πατήστε τα κουμπιά βέλους για να μεταβείτε στην επιλογή **Ρύθμιση fax** και πατήστε το κουμπί **OK**.
- 3 Πατήστε τα κουμπιά βέλους για να πραγματοποιήσετε κύλιση στην επιλογή **Αναφορές** και στη συνέχεια πατήστε **OK**.
 - Για να προβάλλετε το ιστορικό φαξ στην οθόνη, πατήστε ξανά **OK**.
 - Για να εκτυπώσετε μόνο το ιστορικό αποστολής φαξ, πατήστε τα κουμπιά βέλους για να μεταβείτε στην επιλογή **Εκτύπωση αρχείου καταγραφής αποστολής**, και έπειτα πατήστε **OK**.

- Για να εκτυπώσετε μόνο το ιστορικό λήψης φαξ, πατήστε τα κουμπιά βέλους για να μεταβείτε στην επιλογή **Εκτύπωση αρχείου καταγραφής λήψης**, και έπειτα πατήστε **OK**.
- Για να εκτυπώσετε το ιστορικό αποστολής και λήψης φαξ, πατήστε τα κουμπιά βέλους για να μεταβείτε στην επιλογή **Εκτύπωση αναφοράς δραστηριότητας**, και έπειτα πατήστε **OK**.

Πώς μπορώ να εκτυπώσω φαξ και στις δύο πλευρές του χαρτιού;

- 1 Από τον πίνακα ελέγχου του εκτυπωτή, πατήστε .
- 2 Πατήστε τα κουμπιά βέλους για να πραγματοποιήσετε κύλιση στην επιλογή **Ρύθμιση φαξ** και στη συνέχεια πατήστε **OK**.
- 3 Πατήστε τα κουμπιά βέλους για να μεταβείτε στην επιλογή **Εκτύπωση fax** και πατήστε το κουμπί **OK**.
- 4 Πατήστε τα κουμπιά βέλους για να πραγματοποιήσετε κύλιση στην επιλογή **Fax διπλής όψης** και στη συνέχεια πατήστε **OK**.
- 5 Πατήστε τα κουμπιά βέλους για να ορίσετε μια ρύθμιση διπλής όψης:
 - **Χρήση ρύθμισης κουμπιών**—Τα εισερχόμενα φαξ εκτυπώνονται στις δύο όψεις του χαρτιού εάν το κουμπί δύο όψεων στον πίνακα ελέγχου του εκτυπωτή είναι ενεργοποιημένο.
 - **Πάντοτε**—Τα εισερχόμενα φαξ εκτυπώνονται πάντοτε και στις δύο όψεις του χαρτιού ασχέτως από τη ρύθμιση του κουμπιού δύο όψεων.
- 6 Πατήστε **OK** για να αποθηκεύσετε τη ρύθμιση.

Με ποιον τρόπο προωθώ ένα φαξ;

- 1 Από τον πίνακα ελέγχου του εκτυπωτή, πατήστε .
- 2 Πατήστε τα κουμπιά βέλους για να μεταβείτε στην επιλογή **Ρύθμιση fax** και πατήστε το κουμπί **OK**.
- 3 Πατήστε τα κουμπιά βέλους έως ότου μεταβείτε στην επιλογή **Ήχος κλήσης και απάντηση** και έπειτα πατήστε **OK**.
- 4 Πατήστε τα κουμπιά βέλους για να μεταβείτε στην επιλογή **Προώθηση fax** και πατήστε το κουμπί **OK**.
- 5 Πατήστε τα κουμπιά βέλους έως ότου εμφανιστεί η επιλογή **Προώθηση ή Εκτύπωση & Προώθηση**, και έπειτα πατήστε **OK**.
- 6 Από το πληκτρολόγιο, εισαγάγετε τον αριθμό στον οποίο θέλετε να προωθήσετε το φαξ και στη συνέχεια πατήστε **OK**.

Αφού ενεργοποιήσετε αυτή την επιλογή όλα τα φαξ που θα λαμβάνετε θα προωθούνται αυτόματα μέχρι να την απενεργοποιήσετε.

Για να απενεργοποιήσετε την προώθηση φαξ, επιστρέψτε στο μενού Προώθηση φαξ και επιλέξτε **Απενεργοποίηση**.

Μπορώ να αποκλείσω τη λήψη φαξ;

Μπορείτε να αποκλείσετε τη λήψη φαξ από συγκεκριμένους αριθμούς. Μπορείτε επίσης να αποκλείσετε τα ανεπιθύμητα φαξ και τα φαξ από ανώνυμους αποστολείς (αποστολείς χωρίς αναγνωριστικό καλούντος). Αυτή η λειτουργία είναι χρήσιμη εάν θέλετε να λαμβάνετε φαξ αυτόματα αλλά θέλετε να φιλτράρετε τα φαξ που λαμβάνετε.

1 Ενεργοποίηση της λειτουργίας αποκλεισμού φαξ.

α Από τον πίνακα ελέγχου του εκτυπωτή, πατήστε .

β Πατήστε τα κουμπιά βέλους για να πραγματοποιήσετε κύλιση στην επιλογή **Ρύθμιση φαξ** και στη συνέχεια πατήστε **OK**.

γ Πατήστε τα κουμπιά βέλους για να μεταβείτε στην επιλογή **Αποκλεισμός φαξ** και στη συνέχεια πατήστε **OK**.

δ Πατήστε τα κουμπιά βέλους έως ότου εμφανιστεί η επιλογή **Ενεργοποίηση/Απενεργοποίηση** και στη συνέχεια πατήστε **OK**.

ε Πατήστε τα κουμπιά βέλους για να μεταβείτε στην επιλογή **Ενεργοποίηση**, και στη συνέχεια πατήστε **OK** για να αποθηκευτεί η ρύθμιση.

2 Προσθέστε έναν αριθμό για αποκλεισμό.

α Πατήστε τα κουμπιά βέλους για να μεταβείτε στην επιλογή **Προσθήκη**.

β Πατήστε **OK**.

γ Χρησιμοποιήστε το πληκτρολόγιο για να καταχωρήσετε έναν αριθμό φαξ και, στη συνέχεια, πατήστε το κουμπί **OK** για αποθήκευση.

δ Χρησιμοποιήστε το πληκτρολόγιο για να καταχωρήσετε το όνομα του ατόμου που θέλετε να αποκλείσετε.

ε Επαναλάβετε τα βήματα 2β έως 2δ έως ότου προσθέσετε όλους τους αριθμούς που θέλετε να αποκλείσετε. Μπορείτε να αποκλείσετε έως και 50 αριθμούς.

3 Αποκλεισμός ανώνυμων φαξ (φαξ χωρίς αριθμό αναγνωριστικού καλούντος)

α Πατήστε τα κουμπιά βέλους για να μεταβείτε στην επιλογή **Αποκλεισμός κλήσεων χωρίς αναγνώριση** και στη συνέχεια πατήστε **OK**.

β Πατήστε τα κουμπιά βέλους για να μεταβείτε στην επιλογή **Ενεργοποίηση**, και στη συνέχεια πατήστε **OK** για να αποθηκευτεί η ρύθμιση.

Μπορώ να ανακτήσω φαξ που απέτυχαν;

Ο εκτυπωτής αποθηκεύει ένα εισερχόμενο φαξ στη μνήμη του πριν το εκτυπώσει. Εάν τελειώσει το μελάνι ή το χαρτί στον εκτυπωτή, τότε μπορείτε να εκτυπώσετε το φαξ αργότερα αφού επιλύσετε το σφάλμα. Ο εκτυπωτής σας εμφανίζει την προτροπή ότι υπάρχουν φαξ που πρέπει να εκτυπωθούν.

Εάν ένα εισερχόμενο ή εξερχόμενο φαξ αποτύχει λόγω διακοπής ρεύματος, τότε ο εκτυπωτής εκτυπώνει αυτόματα αναφορά σφάλματος την επόμενη φορά που θα ενεργοποιηθεί. Για τα εισερχόμενα φαξ, στην αναφορά σφάλματος περιλαμβάνεται το όνομα αυτού που σας έστειλε το φαξ και τον αριθμό σελίδων που δεν εκτυπώθηκαν. Για τα εξερχόμενα φαξ, μπορείτε να δείτε στην αναφορά πόσες σελίδες δεν εστάλησαν. Τα φαξ που έχουν αποτύχει λόγω διακοπής ρεύματος δεν είναι δυνατόν να ανακτηθούν.

Σύνδεση σε δίκτυο

Εγκατάσταση του εκτυπωτή σε ασύρματο δίκτυο

Συμβατότητα ασύρματου δικτύου

Ο εκτυπωτής σας περιέχει έναν ασύρματο διακομιστή εκτυπώσεων IEEE 802.11n. Ο εκτυπωτής σας είναι συμβατός με τους δρομολογητές IEEE 802.11 b/g/n που έχουν πιστοποιηθεί κατά Wi-Fi.

Αποδεκτές επιλογές ασφαλείας δικτύου

Ο εκτυπωτής υποστηρίζει τρεις ασύρματες επιλογές ασφαλείας: χωρίς ασφάλεια, WEP και WPA/WPA2.

Χωρίς ασφάλεια

Δεν συνιστάται η χρήση αυτής της επιλογής σε ένα οικιακό ασύρματο δίκτυο. Η μη χρήση ασφάλειας σημαίνει ότι οποιοσδήποτε βρίσκεται εντός της εμβέλειας του ασύρματου δικτύου σας μπορεί να χρησιμοποιήσει τους πόρους του δικτύου σας—συμπεριλαμβανομένης της πρόσβασης στο Internet, εάν το ασύρματο δίκτυό σας είναι συνδεδεμένο στο Internet. Η εμβέλεια του ασύρματου δικτύου σας μπορεί να επεκτείνεται πολύ πέρα από τους τοίχους του σπιτιού σας, επιτρέποντας την πρόσβαση στο δίκτυό σας από το δρόμο ή από τα σπίτια των γειτόνων σας.

WEP

Το WEP (Wired Equivalent Privacy) είναι ο πιο βασικός και ο πιο αδύναμος τύπος ασφάλειας ασύρματου δικτύου. Η ασφάλεια WEP βασίζεται σε μια σειρά χαρακτήρων που ονομάζονται "το κλειδί WEP".

Όλες οι συσκευές στο ασύρματο δίκτυο πρέπει να χρησιμοποιούν το ίδιο κλειδί WEP. Η ασφάλεια WEP είναι δυνατό να χρησιμοποιηθεί τόσο σε δίκτυα ad hoc όσο και υποδομής.

Ένα έγκυρο κλειδί WEP περιέχει:

- Ακριβώς 10 ή 26 δεκαεξαδικούς χαρακτήρες. Οι δεκαεξαδικοί χαρακτήρες είναι: A-F, a-f και 0-9
ή
- Ακριβώς 5 ή 13 χαρακτήρες ASCII. Οι χαρακτήρες ASCII είναι τα γράμματα, οι αριθμοί, τα σημεία στίξης και τα σύμβολα που υπάρχουν σε ένα πληκτρολόγιο.

WPA/WPA2

Τα κλειδιά WPA (Wi-Fi Protected Access) και WPA2 (Wi-Fi Protected Access 2) προσφέρουν ισχυρότερη ασφάλεια ασύρματου δικτύου σε σχέση με το WEP. Τα WPA και WPA2 είναι παρόμοιοι τύποι ασφάλειας. Η ασφάλεια WPA2 χρησιμοποιεί πιο σύνθετες μεθόδους κρυπτογράφησης και είναι ασφαλέστερη σε σχέση με τη WPA. Τόσο το WPA όσο και το WPA2 χρησιμοποιούν μια σειρά χαρακτήρων, που ονομάζονται κοινόχρηστο κλειδί ή φράση πρόσβασης WPA, για να προστατεύσουν τα ασύρματα δίκτυα από μη εξουσιοδοτημένη πρόσβαση.

Μια έγκυρη φράση πρόσβασης WPA έχει:

- Από 8 έως 63 χαρακτήρες ASCII. Υπάρχει διάκριση πεζών-κεφαλαίων σε χαρακτήρες ASCII στη φράση πρόσβασης WPA.

ή

- Ακριβώς 64 δεκαεξαδικούς χαρακτήρες. Οι δεκαεξαδικοί χαρακτήρες είναι: A-F, a-f και 0-9.

Όλες οι συσκευές στο ασύρματο δίκτυο πρέπει να χρησιμοποιούν την ίδια φράση πρόσβασης WPA. Η ασφάλεια WPA είναι επιλογή μόνο σε δίκτυα υποδομής με σημεία ασύρματης πρόσβασης και κάρτες δικτύου που υποστηρίζουν WPA. Οι περισσότερες πιο πρόσφατες συσκευές ασύρματου δικτύου προσφέρουν επίσης την ασφάλεια WPA2 ως επιλογή.

Σημείωση: Εάν το δίκτυό σας χρησιμοποιεί ασφάλεια WPA ή WPA2, τότε επιλέξτε **Προσωπικό WPA** όταν σας ζητηθεί να επιλέξετε τον τύπο ασφαλείας για το δίκτυό σας.

Εκτύπωση σελίδας εγκατάστασης δικτύου

Στη *σελίδα εγκατάστασης δικτύου* αναγράφονται οι ρυθμίσεις διαμόρφωσης του εκτυπωτή σας, συμπεριλαμβανομένης της διεύθυνσης IP και της διεύθυνσης MAC του εκτυπωτή.

- 1 Τοποθετήστε απλό χαρτί.
- 2 Από τον πίνακα ελέγχου του εκτυπωτή, πατήστε το .
- 3 Πατήστε τα κουμπιά βέλους για να πραγματοποιήσετε κύλιση στην επιλογή **Ρύθμιση δικτύου** και στη συνέχεια πατήστε **OK**.
- 4 Πατήστε **OK** για να επιλέξετε **Σελίδα ρύθμισης εκτύπωσης**.
Εκτυπώνεται η σελίδα εγκατάστασης δικτύου.

Πληροφορίες που θα χρειαστείτε για να εγκαταστήσετε τον εκτυπωτή σε ασύρματο δίκτυο

Για να ρυθμίσετε τον εκτυπωτή για ασύρματη εκτύπωση, πρέπει να γνωρίζετε τα εξής:

- Το όνομα του ασύρματου δικτύου σας. Αυτό είναι γνωστό και ως *Service Set Identifier (SSID)*.
- Εάν χρησιμοποιήθηκε κρυπτογράφηση για την ασφάλεια του δικτύου σας.
- Το κλειδί ασφαλείας (κλειδί WEP ή φράση πρόσβασης WPA) που επιτρέπει σε άλλες συσκευές να επικοινωνούν στο δίκτυο εάν χρησιμοποιήθηκε κρυπτογράφηση για την ασφάλεια του δικτύου σας.

Μπορείτε να εντοπίσετε το κλειδί WEP ή τη φράση πρόσβασης WPA του δικτύου σας, εάν αποκτήσετε πρόσβαση στο σημείο ασύρματης πρόσβασης ή το δρομολογητή και ελέγξετε τις πληροφορίες ασφαλείας.

Εάν το σημείο ασύρματης πρόσβασης (ασύρματος δρομολογητής) χρησιμοποιεί ασφάλεια *Wired Equivalent Privacy (WEP)*, το κλειδί WEP πρέπει να περιλαμβάνει:

- Ακριβώς 10 ή 26 δεκαεξαδικούς χαρακτήρες. Δεξαεξαδικοί χαρακτήρες είναι οι A-F, a-f και 0-9.

ή

- Ακριβώς 5 ή 13 χαρακτήρες ASCII. Οι χαρακτήρες ASCII είναι τα γράμματα, οι αριθμοί, τα σημεία στίξης και τα σύμβολα που υπάρχουν σε ένα πληκτρολόγιο.

Εάν το σημείο ασύρματης πρόσβασης χρησιμοποιεί ασφάλεια *Wi-Fi Protected Access* (WPA), η φράση πρόσβασης WPA θα πρέπει να περιλαμβάνει:

- Από 8 έως 63 χαρακτήρες ASCII. Υπάρχει διάκριση πεζών-κεφαλαίων σε χαρακτήρες ASCII σε φράση πρόσβασης WPA.

ή

- Ακριβώς 64 δεκαεξαδικούς χαρακτήρες. Δεξαεξαδικοί χαρακτήρες είναι οι A-F, a-f και 0-9.

Εάν το ασύρματο δίκτυό σας δεν χρησιμοποιεί ασφάλεια, δεν θα έχετε κλειδί ασφαλείας.

Σημείωση: Εάν δεν γνωρίζετε το SSID του δικτύου στο οποίο είναι συνδεδεμένος ο υπολογιστής σας, εκκινήστε το βοηθητικό πρόγραμμα ρύθμισης ασύρματης λειτουργίας του προσαρμογέα δικτύου του υπολογιστή και αναζητήστε το όνομα δικτύου. Εάν δεν μπορείτε να βρείτε το SSID ή τις πληροφορίες ασφαλείας του δικτύου σας, ανατρέξτε στην τεκμηρίωση που συνόδευε το σημείο ασύρματης πρόσβασης ή επικοινωνήστε με τον υπεύθυνο για την υποστήριξη του συστήματός σας.

Εγκατάσταση του εκτυπωτή σε ασύρματο δίκτυο

Πριν πραγματοποιήσετε εγκατάσταση του εκτυπωτή σε ασύρματο δίκτυο, βεβαιωθείτε ότι:

- Η εγκατάσταση του ασύρματου δικτύου έχει γίνει σωστά και λειτουργεί κανονικά.
- Ο υπολογιστής που χρησιμοποιείτε είναι συνδεδεμένος στο ίδιο ασύρματο δίκτυο που θέλετε να εγκαταστήσετε τον εκτυπωτή.

1 Κλείστε όλα τα ανοιχτά προγράμματα λογισμικού.

2 Τοποθετήστε το CD του λογισμικού εγκατάστασης.

Εάν η οθόνη "Καλώς ορίσατε" δεν εμφανιστεί μετά από ένα λεπτό, τότε πραγματοποιήστε την εκκίνηση του CD με μη αυτόματο τρόπο:

α Κάντε κλικ στο κουμπί  ή κάντε κλικ στο πλήκτρο **Έναρξη** και στη συνέχεια στην επιλογή **Εκτέλεση**.

β Στο πλαίσιο Αναζήτηση ή Εκτέλεση του μενού "Έναρξη", πληκτρολογήστε **D:\setup.exe**, όπου **D** είναι το γράμμα της μονάδας CD ή DVD που διαθέτετε.

3 Ακολουθήστε τις οδηγίες που εμφανίζονται στην οθόνη "Καλώς ορίσατε" για να εγκαταστήσετε τον εκτυπωτή.

Εγκατάσταση του εκτυπωτή σε άλλους υπολογιστές

Εφόσον ο εκτυπωτής έχει ρυθμιστεί για ασύρματο δίκτυο, η ασύρματη πρόσβαση σε αυτόν είναι εφικτή από οποιονδήποτε υπολογιστή στο δίκτυο. Ωστόσο, το πρόγραμμα οδήγησης του εκτυπωτή πρέπει να εγκατασταθεί σε όλους τους υπολογιστές που θα έχουν πρόσβαση στον εκτυπωτή. Δεν χρειάζεται να ρυθμίσετε ξανά τις παραμέτρους του εκτυπωτή, αλλά θα χρειαστεί να εκτελέσετε το λογισμικό εγκατάστασης σε κάθε υπολογιστή για να εγκαταστήσετε το πρόγραμμα οδήγησης.

1 Κλείστε όλα τα ανοιχτά προγράμματα λογισμικού.

2 Τοποθετήστε το CD του λογισμικού εγκατάστασης.

Εάν η οθόνη "Καλώς ορίσατε" δεν εμφανιστεί μετά από ένα λεπτό, τότε πραγματοποιήστε την εκκίνηση του CD με μη αυτόματο τρόπο:

α Κάντε κλικ στο κουμπί  ή κάντε κλικ στο πλήκτρο **Έναρξη** και στη συνέχεια στην επιλογή **Εκτέλεση**.

β Στο πλαίσιο Αναζήτηση ή Εκτέλεση του μενού "Έναρξη", πληκτρολογήστε **D:\setup.exe**, όπου **D** είναι το γράμμα της μονάδας CD ή DVD που διαθέτετε.

- 3 Ακολουθήστε τις οδηγίες που εμφανίζονται στην οθόνη του υπολογιστή για να εγκαταστήσετε ένα διαμορφωμένο εκτυπωτή σε νέο υπολογιστή.

Επεξήγηση των χρωμάτων της φωτεινής ένδειξης Wi-Fi

Τα χρώματα της φωτεινής ένδειξης Wi-Fi εμφανίζουν την κατάσταση του δικτύου του εκτυπωτή.

- **Απενεργοποιημένη** σημαίνει κάτι από τα παρακάτω:
 - Ο εκτυπωτής είναι απενεργοποιημένος ή βρίσκεται σε διαδικασία ενεργοποίησης.
 - Ο εκτυπωτής δεν είναι συνδεδεμένος σε ασύρματο δίκτυο και βρίσκεται σε λειτουργία εξοικονόμησης ενέργειας. Σε λειτουργία εξοικονόμησης ενέργειας η φωτεινή ένδειξη λειτουργίας αναβοσβήνει.
- **Σταθερά πορτοκαλί** σημαίνει κάτι από τα παρακάτω:
 - Δεν έχει γίνει ακόμη διαμόρφωση του εκτυπωτή για ασύρματο δίκτυο.
 - Ο εκτυπωτής έχει διαμορφωθεί για σύνδεση ad hoc, αλλά προς το παρόν δεν επικοινωνεί με άλλη συσκευή ad hoc.
- **Πορτοκαλί που αναβοσβήνει** σημαίνει κάτι από τα παρακάτω:
 - Ο εκτυπωτής βρίσκεται εκτός του εύρους που εξυπηρετεί το σημείο ασύρματης πρόσβασης (ασύρματος δρομολογητής).
 - Ο εκτυπωτής προσπαθεί να επικοινωνήσει με το σημείο ασύρματης πρόσβασης, αλλά το σημείο ασύρματης πρόσβασης είναι απενεργοποιημένο ή δεν λειτουργεί σωστά.
 - Είτε ο διαμορφωμένος εκτυπωτής είτε το σημείο ασύρματης πρόσβασης απενεργοποιήθηκε και ενεργοποιήθηκε εκ νέου, συνεπώς ο εκτυπωτής προσπαθεί να αποκαταστήσει την επικοινωνία με το δίκτυο.
 - Οι ρυθμίσεις ασύρματης σύνδεσης του εκτυπωτή ενδέχεται να μην ισχύουν πλέον.
- **Πράσινο** σημαίνει ότι ο εκτυπωτής είναι συνδεδεμένος σε ασύρματο δίκτυο και είναι έτοιμος για χρήση.

Ειδικές οδηγίες εγκατάστασης ασύρματου δικτύου

Οι παρακάτω οδηγίες αφορούν πελάτες εκτός της Βορείου Αμερικής που χρησιμοποιούν box ασύρματης ευρυζωνικής σύνδεσης. Ορισμένα παραδείγματα τέτοιων box είναι τα LiveBox, AliceBox, N9UF Box, FreeBox και Club Internet.

Πριν ξεκινήσετε

- Βεβαιωθείτε ότι το box σας έχει ενεργοποιημένη την ασύρματη λειτουργία και έχει ρυθμιστεί να λειτουργεί σε ασύρματο δίκτυο. Για περισσότερες πληροφορίες σχετικά με τη ρύθμιση παραμέτρων για ασύρματη λειτουργία του box, ανατρέξτε στην τεκμηρίωση που το συνοδεύει.
- Βεβαιωθείτε ότι το box σας έχει ενεργοποιηθεί, ο υπολογιστής σας βρίσκεται σε λειτουργία και είναι συνδεδεμένος σε ασύρματο δίκτυο.

Προσθήκη του εκτυπωτή σε ασύρματο δίκτυο.

- 1 Ρυθμίστε τον εκτυπωτή για ασύρματη δικτύωση σύμφωνα με τις οδηγίες εγκατάστασης που τον συνοδεύουν.

Σταματήστε όταν εμφανιστεί προτροπή για να επιλέξετε ένα δίκτυο.

- 2 Εάν στο πίσω μέρος του box υπάρχει κουμπί αντιστοίχισης/καταγραφής, πατήστε το πριν επιλέξετε κάποιο δίκτυο.

Σημείωση: Αφού πατήσετε το κουμπί αντιστοίχισης/καταγραφής, έχετε στη διάθεσή σας πέντε λεπτά για να ολοκληρώσετε την εγκατάσταση του εκτυπωτή.

3 Επιστρέψτε στην οθόνη του υπολογιστή.

Από τη λίστα που εμφανίζεται στο παράθυρο διαλόγου "Επιλογή ασύρματου δικτύου" επιλέξτε το δίκτυό σας και έπειτα κάντε κλικ στην επιλογή **Συνέχεια**.

Εάν το ασύρματο δίκτυό σας δεν εμφανίζεται στη λίστα:

α Επιλέξτε **Δίκτυο που δεν περιλαμβάνεται στη λίστα** και στη συνέχεια επιλέξτε **Συνέχεια**.

β Εισάγετε τα στοιχεία του ασύρματου δικτύου σας.

Σημείωση: Για να αποκτήσετε το κλειδί WEP, WPA ή WPA2, ανατρέξτε στο κάτω μέρος του box, το εγχειρίδιο χρήσης που το συνοδεύει ή στη σελίδα Web του κατασκευαστή του. Εάν το κλειδί του ασύρματου δικτύου έχει ήδη αλλάξει, χρησιμοποιήστε το κλειδί που δημιουργήθηκε.

4 Ακολουθήστε τις οδηγίες που εμφανίζονται στην οθόνη για να ολοκληρώσετε την εγκατάσταση.

Εκχώρηση στατικής διεύθυνσης IP

Στα περισσότερα ασύρματα δίκτυα, μια διεύθυνση IP εκχωρείται αυτόματα στον εκτυπωτή μέσω DHCP.

Εάν θέλετε να εκχωρήσετε στατική διεύθυνση IP στον υπολογιστή σας, ακολουθήστε τα παρακάτω βήματα:

1 Ολοκληρώστε την εγκατάσταση μέσω ασύρματου δικτύου και περιμένετε έως ότου ο εκτυπωτής λάβει μια διεύθυνση DHCP από το διακομιστή DHCP στο δίκτυο.

2 Εκτυπώστε τη σελίδα εγκατάστασης δικτύου για να δείτε ποια διεύθυνση IP έχει εκχωρηθεί στον εκτυπωτή.

3 Ανοίξτε ένα πρόγραμμα περιήγησης στο Web και πληκτρολογήστε τη διεύθυνση IP στο πεδίο διεύθυνσης. Πατήστε **Enter**.

Φορτώνει η ιστοσελίδα του εκτυπωτή.

4 Κάντε κλικ στο σύνδεσμο **Διαμόρφωση**.

5 Κάντε κλικ στο σύνδεσμο **TCP/IP**.

6 Κάντε κλικ στο σύνδεσμο **Ορισμός στατικής διεύθυνσης IP**.

7 Πληκτρολογήστε τη διεύθυνση IP που θέλετε να εκχωρήσετε στον εκτυπωτή στο πεδίο **Διεύθυνση IP**.

8 Κάντε κλικ στο κουμπί **Υποβολή**.

Εμφανίζεται το μήνυμα Επιλογής υποβολής.

Για να επιβεβαιώσετε την επιτυχή εκχώρηση της διεύθυνσης, πληκτρολογήστε τη στατική διεύθυνση IP στο πεδίο διεύθυνσης του προγράμματος περιήγησης στο Web και πατήστε **Enter**. Εάν η εκχώρηση της διεύθυνσης ήταν επιτυχής, φορτώνει η ιστοσελίδα του εκτυπωτή.

Για περισσότερες πληροφορίες, επικοινωνήστε με τον υπεύθυνο υποστήριξης του συστήματός σας.

Αλλαγή ρυθμίσεων ασύρματης λειτουργίας μετά την εγκατάσταση

Για να αλλάξετε τις ρυθμίσεις ασύρματης λειτουργίας του εκτυπωτή, όπως το διαμορφωμένο δίκτυο, το κλειδί ασφαλείας ή άλλες ρυθμίσεις, ακολουθήστε τις παρακάτω οδηγίες:

1 Κάντε κλικ στο  ή στο κουμπί **Έναρξη**.

2 Επιλέξτε **Προγράμματα** ή **Όλα τα προγράμματα** και στη συνέχεια επιλέξτε το φάκελο του προγράμματος εκτυπωτή από τη λίστα.

3 Επιλέξτε **Αρχική σελίδα εκτυπωτή**.

- 4 Κάντε κλικ στην καρτέλα **Ρυθμίσεις**.
- 5 Κάντε κλικ στο σύνδεσμο **Βοηθητικό πρόγραμμα ρύθμισης ασύρματης λειτουργίας**.
- 6 Ακολουθήστε τις οδηγίες που εμφανίζονται στην οθόνη του υπολογιστή για να ρυθμίσετε τις παραμέτρους του εκτυπωτή για ασύρματη πρόσβαση με τις νέες ρυθμίσεις.

Ρύθμιση ασύρματης λειτουργίας για προχωρημένους

Δημιουργία ασύρματου δικτύου ad hoc

Ο συνιστώμενος τρόπος για να εγκαταστήσετε το ασύρματο δίκτυο είναι να χρησιμοποιήσετε σημείο ασύρματης πρόσβασης (ασύρματο δρομολογητή). Το δίκτυο που έχει εγκατασταθεί με αυτόν τον τρόπο ονομάζεται *δίκτυο υποδομής*. Εάν έχετε δίκτυο υποδομής, θα πρέπει να διαμορφώσετε τον εκτυπωτή σας για χρήση στο δίκτυο αυτό.

Σημείωση: Ο εκτυπωτής μπορεί να επικοινωνεί μόνο με ένα ασύρματο δίκτυο κάθε φορά. Η ρύθμιση παραμέτρων του εκτυπωτή για ένα ασύρματο δίκτυο ad hoc δεν θα επιτρέψει τη λειτουργία του σε οποιοδήποτε άλλο ασύρματο δίκτυο, είτε ad hoc είτε υποδομής.

Μπορείτε να εγκαταστήσετε ένα δίκτυο ad hoc εάν:

- Έχετε σημείο πρόσβασης ή ασύρματο δρομολογητή
- Δεν έχετε ήδη ασύρματο δίκτυο (αλλά έχετε προσαρμογέα ασύρματης σύνδεσης για τον υπολογιστή σας)
- Θέλετε να εγκαταστήσετε ένα αυτόνομο δίκτυο μεταξύ του εκτυπωτή και ενός υπολογιστή με προσαρμογέα ασύρματου δικτύου

Στα Windows Vista

- 1 Κάντε κλικ στην επιλογή .
- 2 Επιλέξτε **Πίνακας ελέγχου**.
- 3 Επιλέξτε **Δίκτυο και Internet**.
- 4 Στην ενότητα "Κέντρο δικτύου και κοινής χρήσης", κάντε κλικ στην επιλογή **Σύνδεση σε δίκτυο**.
- 5 Επιλέξτε **Ρύθμιση σύνδεσης ή δικτύου** όταν σας ζητηθεί να επιλέξετε δίκτυο για σύνδεση.
- 6 Επιλέξτε **Εγκατάσταση ασύρματου δικτύου ad-hoc (από υπολογιστή σε υπολογιστή)**, όταν σας ζητηθεί να επιλέξετε σύνδεση και, στη συνέχεια, επιλέξτε **Επόμενο**.
- 7 Ακολουθήστε τις οδηγίες του οδηγού "Εγκατάσταση ασύρματου δικτύου ad hoc". Κατά τη διάρκεια της εγκατάστασης:
 - α Δημιουργήστε ένα όνομα δικτύου ή SSID για το δίκτυο μεταξύ του υπολογιστή και του εκτυπωτή σας.
 - β Καταγράψτε το όνομα του δικτύου σας. Πρέπει να το γράψετε με την ίδια ορθογραφία και χωρίς να αλλάξετε τα πεζά-κεφαλαία.
 - γ Μεταβείτε στη λίστα "Τύπος ασφάλειας", επιλέξτε **WEP** και, στη συνέχεια, δημιουργήστε ένα κλειδί WEP.

Τα κλειδιά WEP πρέπει να είναι:

- Ακριβώς 10 ή 26 δεκαεξαδικούς χαρακτήρες. Δεκαεξαδικοί χαρακτήρες είναι οι A-F, a-f και 0-9.
ή
- Ακριβώς 5 ή 13 χαρακτήρες ASCII. Τους χαρακτήρες ASCII αποτελούν γράμματα, αριθμοί και σύμβολα που υπάρχουν σε ένα πληκτρολόγιο

δ Καταγράψτε τον κωδικό πρόσβασης του δικτύου σας. Πρέπει να το γράψετε με την ίδια ορθογραφία και χωρίς να αλλάξετε τα πεζά-κεφαλαία.

Τα Windows Vista θα ενεργοποιήσουν το δίκτυο ad hoc για εσάς. Θα εμφανιστεί στο παράθυρο διαλόγου “Σύνδεση σε δίκτυο”, κάτω από την ενότητα “Διαθέσιμα δίκτυα”, που υποδεικνύει πως ο υπολογιστής είναι διαμορφωμένος για χρήση στο δίκτυο ad hoc.

8 Κλείστε τον Πίνακα ελέγχου των Windows και όλα τα υπόλοιπα παράθυρα.

9 Τοποθετήστε το CD του λογισμικού εγκατάστασης και ακολουθήστε τις οδηγίες για την εγκατάσταση της ασύρματης λειτουργίας.

Σημείωση: Μην συνδέετε τα καλώδια εγκατάστασης ή δικτύου έως ότου σας ζητηθεί να το κάνετε από το λογισμικό εγκατάστασης.

10 Μόλις εμφανιστούν τα διαθέσιμα δίκτυα, δώστε το όνομα δικτύου και τις πληροφορίες ασφαλείας που δημιουργήσατε στο βήμα 6. Το πρόγραμμα εγκατάστασης θα ρυθμίσει τις παραμέτρους του εκτυπωτή σας για χρήση με τον υπολογιστή σας.

11 Φυλάξτε ένα αντίγραφο του ονόματος δικτύου και των πληροφοριών ασφαλείας σε ασφαλές μέρος για μελλοντική αναφορά.

Σημείωση: Ενδέχεται να χρειαστεί να επανασυνδέσετε υπολογιστές με Windows Vista στο δίκτυο ad hoc μετά την επανεκκίνηση.

Στα Windows XP

1 Επιλέξτε **Έναρξη**.

2 Επιλέξτε **Πίνακας ελέγχου**.

3 Επιλέξτε **Συνδέσεις Δικτύου και Internet**.

4 Επιλέξτε **Συνδέσεις δικτύου**.

5 Κάντε δεξί κλικ στο εικονίδιο της σύνδεσης ασύρματου δικτύου.

6 Εάν, στο αναδυόμενο μενού, εμφανιστεί η ένδειξη **Ενεργοποίηση**, επιλέξτε την.

Σημείωση: Εάν εμφανιστεί η ένδειξη "Απενεργοποίηση", η ασύρματη σύνδεση είναι ήδη ενεργοποιημένη.

7 Κάντε δεξί κλικ στο εικονίδιο **Συνδέσεις ασύρματου δικτύου**.

8 Κάντε κλικ στην επιλογή **Ιδιότητες**.

9 Κάντε κλικ στην καρτέλα **Ασύρματα δίκτυα**.

Σημείωση: Εάν δεν εμφανιστεί η καρτέλα "Ασύρματα δίκτυα", ο υπολογιστής σας διαθέτει λογισμικό τρίτου κατασκευαστή που ελέγχει τις ρυθμίσεις ασύρματης λειτουργίας. Πρέπει να χρησιμοποιήσετε το λογισμικό αυτό για να ρυθμίσετε το ασύρματο δίκτυο ad hoc. Για περισσότερες πληροφορίες, ανατρέξτε στην τεκμηρίωση του λογισμικού τρίτου κατασκευαστή για να μάθετε τους τρόπους δημιουργίας δικτύου ad hoc.

- 10 Επιλέξτε το πλαίσιο ελέγχου **Χρήση των Windows για ρύθμιση παραμέτρων του ασύρματου δικτύου**.
- 11 Στην περιοχή "Προτιμώμενα δίκτυα", διαγράψτε τα υπάρχοντα δίκτυα.
 - α Επιλέξτε το δίκτυο προς κατάργηση.
 - β Επιλέξτε **Αφαίρεση** για να διαγράψετε το δίκτυο από τη λίστα.
- 12 Κάντε κλικ στο κουμπί **Προσθήκη** για να δημιουργήσετε ένα δίκτυο ad hoc.
- 13 Στο πλαίσιο "Όνομα δικτύου (SSID)", πληκτρολογήστε το όνομα που θέλετε να δώσετε στο ασύρματο δίκτυο.
- 14 Σημειώστε το όνομα δικτύου που επιλέξατε ώστε να ανατρέχετε σε αυτό όταν εκτελείτε τη ρύθμιση ασύρματης λειτουργίας. Πρέπει να το γράψετε με την ίδια ορθογραφία και χωρίς να αλλάξετε τα πεζά-κεφαλαία.
- 15 Εάν στη λίστα εμφανιστεί η επιλογή "Έλεγχος ταυτότητας δικτύου", επιλέξτε **Ανοιγμα**.
- 16 Στη λίστα "Κρυπτογράφηση δεδομένων", επιλέξτε **WEP**.
- 17 Εάν είναι απαραίτητο, καταργήστε την επιλογή του πλαισίου ελέγχου "Αυτόματη παροχή κλειδιού".
- 18 Στο πλαίσιο "Κλειδί δικτύου", πληκτρολογήστε ένα κλειδί WEP.
- 19 Σημειώστε το κλειδί WEP που επιλέξατε ώστε να ανατρέχετε σε αυτό όταν εκτελείτε ασύρματη εγκατάσταση. Βεβαιωθείτε ότι θα το αντιγράψετε με ακρίβεια, συμπεριλαμβανομένων κεφαλαίων χαρακτήρων που ενδέχεται να υπάρχουν.
- 20 Στο πλαίσιο "Επιβεβαίωση κλειδιού δικτύου", πληκτρολογήστε το ίδιο κλειδί WEP.
- 21 Επιλέξτε **Αυτό είναι ένα δίκτυο υπολογιστή-προς-υπολογιστή (ad hoc). Δεν χρησιμοποιούνται σημεία ασύρματης πρόσβασης**.
- 22 Κάντε κλικ στο **OK** δύο φορές για να κλείσετε τα δύο ανοιχτά παράθυρα.
- 23 Για την αναγνώριση των νέων ρυθμίσεων από τον υπολογιστή σας ενδέχεται να απαιτηθούν μερικά λεπτά. Για να ελέγξετε την κατάσταση του δικτύου:
 - α Κάντε δεξί κλικ στο εικονίδιο **Συνδέσεις ασύρματου δικτύου**.
 - β Επιλέξτε **Προβολή διαθέσιμων ασύρματων δικτύων**.
 - Εάν το δίκτυο αναγράφεται στη λίστα αλλά ο υπολογιστής δεν είναι συνδεδεμένος, επιλέξτε το δίκτυο ad hoc και, στη συνέχεια, κάντε κλικ στο κουμπί **Σύνδεση**.
 - Εάν το δίκτυο δεν εμφανίζεται, περιμένετε ένα λεπτό και, στη συνέχεια, κάντε κλικ στο κουμπί **Ανανέωση λίστας δικτύων**.
- 24 Τοποθετήστε το CD του λογισμικού εγκατάστασης και ακολουθήστε τις οδηγίες για την εγκατάσταση της ασύρματης λειτουργίας.

Σημείωση: Μην συνδέετε τα καλώδια εγκατάστασης ή δικτύου έως ότου σας ζητηθεί να το κάνετε από το λογισμικό εγκατάστασης.
- 25 Μόλις εμφανιστούν τα διαθέσιμα δίκτυα, δώστε το όνομα δικτύου και τις πληροφορίες ασφαλείας που δημιουργήσατε ξεκινώντας από το βήμα 13. Το βοηθητικό πρόγραμμα θα ρυθμίσει τις παραμέτρους του εκτυπωτή σας για χρήση με τον υπολογιστή σας.
- 26 Φυλάξτε ένα αντίγραφο του ονόματος δικτύου και των πληροφοριών ασφαλείας σε ασφαλές μέρος για μελλοντική αναφορά.

Στα Windows 2000

- Ανατρέξτε στην τεκμηρίωση που συνόδευε τον προσαρμογέα του ασύρματου δικτύου σας για πληροφορίες σχετικά με τη ρύθμιση παραμέτρων ενός δικτύου ad hoc με τα Windows 2000.

Προσθήκη εκτυπωτή σε υπάρχον ασύρματο δίκτυο ad hoc

Σημείωση: Ο εκτυπωτής μπορεί να επικοινωνεί μόνο με ένα ασύρματο δίκτυο κάθε φορά. Η ρύθμιση παραμέτρων του εκτυπωτή για ένα ασύρματο δίκτυο ad hoc θα το καταργήσει από οποιοδήποτε άλλο ασύρματο δίκτυο, είτε ad hoc είτε υποδομής, για το οποίο είναι διαμορφωμένο.

- 1 Κάντε κλικ στο κουμπί  ή στο κουμπί **Έναρξη**.
- 2 Επιλέξτε **Όλα τα προγράμματα** ή **Προγράμματα** και στη συνέχεια επιλέξτε το φάκελο του προγράμματος εκτυπωτή από τη λίστα.
- 3 Επιλέξτε **Αρχική σελίδα εκτυπωτή**.
- 4 Κάντε κλικ στην καρτέλα **Ρυθμίσεις**.
- 5 Κάντε κλικ στο σύνδεσμο **Βοηθητικό πρόγραμμα ρύθμισης ασύρματης λειτουργίας**.
- 6 Ακολουθήστε τις οδηγίες που εμφανίζονται στην οθόνη του υπολογιστή.

Σημείωση: Ενδέχεται να χρειαστεί να επανασυνδέσετε υπολογιστές με Windows Vista στο δίκτυο ad hoc μετά την επανεκκίνηση.

Διαμόρφωση του εκτυπωτή με ασύρματο τρόπο χρησιμοποιώντας WPS (Wi-Fi Protected Setup)

Η λειτουργία προστατευμένης πρόσβασης *Wi-Fi Protected Setup* (WPS) είναι μια μέθοδος διαμόρφωσης υπολογιστών και εκτυπωτών σε ασφαλές ασύρματο δίκτυο. Το WPS είναι γρηγορότερο και ελαχιστοποιεί τα τυπογραφικά σφάλματα κατά την προσθήκη νέας συσκευής σε κάποιο ασύρματο δίκτυο. Οι φράσεις πρόσβασης SSID και WPA εντοπίζονται αυτόματα και διαμορφώνονται σύμφωνα με τις ανάγκες σας. Ο εκτυπωτής υποστηρίζει την ασφάλεια WPS και είναι δυνατό να διαμορφωθεί για ασύρματη πρόσβαση με χρήση του WPS. Για να χρησιμοποιήσετε την ασφάλεια WPS με σκοπό τη ρύθμιση παραμέτρων του εκτυπωτή, ο ασύρματος δρομολογητής πρέπει να υποστηρίζει επίσης WPS.

Εάν θέλετε να χρησιμοποιήσετε WPS για να εγκαταστήσετε τον εκτυπωτή σας, τοποθετήστε το CD και ακολουθήστε τις οδηγίες στην οθόνη του υπολογιστή.

Σημειώσεις:

- Προκειμένου να χρησιμοποιήσετε WPS για τη διαμόρφωση του εκτυπωτή με ασύρματο τρόπο, όλες οι συσκευές στο ασύρματο δίκτυό σας πρέπει να υποστηρίζουν WPS. Εάν οποιαδήποτε συσκευή στο δίκτυό σας δεν υποστηρίζει WPS, τότε θα πρέπει να πληκτρολογήσετε το SSID και τα στοιχεία ασφαλείας όταν εμφανιστεί η σχετική προτροπή.
- Εάν χρησιμοποιείτε τη μέθοδο PIN για να προσθέσετε τον εκτυπωτή σας με χρήση WPS, βεβαιωθείτε ότι έχετε πληκτρολογήσει και τα οκτώ ψηφία όταν σας ζητηθεί να εισάγετε το PIN σας.

Εναλλαγή μεταξύ της σύνδεσης USB, Ethernet και των ασύρματων συνδέσεων (μόνο Windows)

Μπορείτε να αλλάξετε τον τρόπο με τον οποίο αποκτάτε πρόσβαση στον εκτυπωτή σας ανάλογα με τις ανάγκες σας. Οι ακόλουθες διαδικασίες προϋποθέτουν τη διαμόρφωση του εκτυπωτή σας για ένα τύπο σύνδεσης και την εγκατάσταση των προγραμμάτων οδήγησης του εκτυπωτή στον υπολογιστή. Ανατρέξτε στα σχετικά θέματα αναφορικά με την αντιμετώπιση προβλημάτων σε συγκεκριμένους τύπους σύνδεσης, εάν αντιμετωπίσετε δυσκολίες κατά τη διαμόρφωση των παραμέτρων.

Σημείωση: Ο εκτυπωτής υποστηρίζει μία ενεργή τοπική σύνδεση (USB) και μία ενεργή σύνδεση δικτύου (Ethernet ή ασύρματη) κάθε φορά. Δεν είναι δυνατή η ταυτόχρονη χρήση σύνδεσης Ethernet και ασύρματης.

Χρήση του εκτυπωτή σε περιβάλλον ασύρματης σύνδεσης

Επιλέξτε τον τύπο σύνδεσης που περιγράφει τον τρόπο με τον οποίο αποκτάτε πρόσβαση στον εκτυπωτή σας:

Εάν ο εκτυπωτής έχει ρυθμιστεί για τοπική πρόσβαση (χρησιμοποιώντας σύνδεση USB)

- 1 Κάντε κλικ στο κουμπί  ή στο κουμπί Έναρξη.
- 2 Επιλέξτε Όλα τα προγράμματα ή Προγράμματα και στη συνέχεια επιλέξτε το φάκελο του προγράμματος εκτυπωτή από τη λίστα.
- 3 Επιλέξτε Αρχική σελίδα εκτυπωτή.
- 4 Κάντε κλικ στην καρτέλα Ρυθμίσεις.
- 5 Κάντε κλικ στο σύνδεσμο Βοηθητικό πρόγραμμα ρύθμισης ασύρματης λειτουργίας.
- 6 Ακολουθήστε τις οδηγίες που εμφανίζονται στην οθόνη του υπολογιστή για ασύρματη εγκατάσταση του εκτυπωτή.

Σημείωση: Δεν χρειάζεται να αποσυνδέσετε το καλώδιο USB που συνδέει τον εκτυπωτή με τον υπολογιστή κατά τη διαμόρφωση των παραμέτρων ασύρματης πρόσβασης.

Εάν ο εκτυπωτής είναι ρυθμισμένος για δίκτυο Ethernet

- 1 Αφαιρέστε το καλώδιο Ethernet από τον εκτυπωτή.
- 2 Τοποθετήστε τον εκτυπωτή κοντά στον υπολογιστή που θέλετε να χρησιμοποιήσετε, ώστε να διαμορφώσετε τον εκτυπωτή για ασύρματη πρόσβαση.
Σημείωση: Εάν θέλετε να συνδέσετε τον εκτυπωτή στον υπολογιστή χρησιμοποιώντας καλώδιο USB. Βεβαιωθείτε ότι ο εκτυπωτής είναι αρκετά κοντά στον υπολογιστή, ώστε είναι δυνατή η σύνδεσή τους μέσω του καλωδίου USB.
- 3 Κάντε κλικ στο κουμπί  ή στο κουμπί Έναρξη.
- 4 Επιλέξτε Όλα τα προγράμματα ή Προγράμματα και στη συνέχεια επιλέξτε το φάκελο του προγράμματος εκτυπωτή από τη λίστα.
- 5 Επιλέξτε Αρχική σελίδα εκτυπωτή.
- 6 Κάντε κλικ στην καρτέλα Ρυθμίσεις.

- 7 Κάντε κλικ στο σύνδεσμο **Βοηθητικό πρόγραμμα ρύθμισης ασύρματης λειτουργίας**.
- 8 Ακολουθήστε τις οδηγίες που εμφανίζονται στην οθόνη του υπολογιστή για ασύρματη εγκατάσταση του εκτυπωτή.

Χρήση του εκτυπωτή τοπικά (USB)

Επιλέξτε τον τύπο σύνδεσης που περιγράφει τον τρόπο με τον οποίο αποκτάτε πρόσβαση στον εκτυπωτή σας:

Εάν ο εκτυπωτής είναι ρυθμισμένος για δίκτυο Ethernet

- 1 Συνδέστε το καλώδιο USB στον υπολογιστή και τον εκτυπωτή.
- 2 Περιμένετε λίγο έως ότου τα Windows εντοπίσουν το πρόγραμμα οδήγησης και ολοκληρώσουν την εγκατάσταση του εκτυπωτή.
- 3 Επιλέξτε τον εκτυπωτή USB (δείτε “Επιλογή του εκτυπωτή” στη σελίδα 106).

Εάν ο εκτυπωτής είναι ρυθμισμένος για ασύρματο δίκτυο

- 1 Συνδέστε το καλώδιο USB στον υπολογιστή και τον εκτυπωτή.
- 2 Περιμένετε λίγο έως ότου τα Windows εντοπίσουν το πρόγραμμα οδήγησης και ολοκληρώσουν την εγκατάσταση του εκτυπωτή.
- 3 Επιλέξτε τον εκτυπωτή USB (δείτε “Επιλογή του εκτυπωτή” στη σελίδα 106).

Σημείωση: Μπορείτε να συνεχίσετε τη χρήση του εκτυπωτή μέσω Ethernet ή ασύρματης σύνδεσης.

Χρήση του εκτυπωτή σε δίκτυο Ethernet

Επιλέξτε τον τύπο σύνδεσης που περιγράφει τον τρόπο με τον οποίο αποκτάτε πρόσβαση στον εκτυπωτή σας:

Εάν ο εκτυπωτής είναι ρυθμισμένος για ασύρματο δίκτυο

- 1 Συνδέστε ένα καλώδιο Ethernet στον εκτυπωτή και σε μια διαθέσιμη θύρα σε ένα διακόπτη ή υποδοχή τύπου.
- 2 Περιμένετε για ένα λεπτό, έως ότου η διασύνδεση δικτύου Ethernet καταστεί ενεργή και αποκτήσετε μια διεύθυνση IP από το δίκτυο.
- 3 Επιλέξτε τον εκτυπωτή δικτύου (δείτε “Επιλογή του εκτυπωτή” στη σελίδα 106).

Σημείωση: Η διασύνδεση ασύρματου δικτύου του εκτυπωτή απενεργοποιείται, όταν είναι συνδεδεμένος σε ένα δίκτυο Ethernet.

Εάν ο εκτυπωτής έχει ρυθμιστεί για τοπική πρόσβαση (χρησιμοποιώντας σύνδεση USB)

- 1 Συνδέστε ένα καλώδιο Ethernet στον εκτυπωτή και σε μια διαθέσιμη θύρα σε ένα διακόπτη ή υποδοχή τύπου.
- 2 Τοποθετήστε το CD λογισμικού και εγκατάστασης στον υπολογιστή που θέλετε να χρησιμοποιήσετε για να διαμορφώσετε τον εκτυπωτή.

3 Ακολουθήστε τις οδηγίες που εμφανίζονται στην οθόνη του υπολογιστή για να διαμορφώσετε έναν εκτυπωτή σε δίκτυο Ethernet.

4 Επιλέξτε τον εκτυπωτή δικτύου (δείτε "Επιλογή του εκτυπωτή" στη σελίδα 106).

Σημείωση: Θα χρειαστείτε ένα καλώδιο USB για να ολοκληρώσετε τη διαμόρφωση.

Επιλογή του εκτυπωτή

1 Κάντε κλικ στο κουμπί  ή στο κουμπί **Έναρξη**.

2 Στο πλαίσιο "Έναρξη αναζήτησης" ή "Εκτέλεση", πληκτρολογήστε **control printers**.

3 Πατήστε **Enter** ή κάντε κλικ στην επιλογή **OK**.

Ανοίγει ο φάκελος του εκτυπωτή.

4 Κάντε δεξί κλικ στον εκτυπωτή που θέλετε να χρησιμοποιήσετε, είτε δικτύου, είτε USB.

5 Επιλέξτε **Ορισμός ως προεπιλογή** από το μενού.

6 Ανοίξτε το παράθυρο "Εκτυπωτές" ή "Εκτυπωτές και φαξ".

Κοινή χρήση εκτυπωτή σε περιβάλλον Windows

1 Προετοιμασία των υπολογιστών για κοινή χρήση του εκτυπωτή:

α Μέσω της «Περιοχής δικτύου», ενεργοποιήστε την «Κοινή χρήση αρχείων και εκτυπωτών» σε όλους τους υπολογιστές που χρησιμοποιούν τον εκτυπωτή. Ανατρέξτε στην τεκμηρίωση των Windows για οδηγίες σχετικά με την ενεργοποίηση της λειτουργίας «Κοινή χρήση αρχείων και εκτυπωτών».

β Εγκαταστήστε το λογισμικό του εκτυπωτή σε όλους τους υπολογιστές που θα χρησιμοποιούν τον εκτυπωτή.

2 Προσδιορίστε τον εκτυπωτή:

α Στον υπολογιστή που είναι συνδεδεμένος στον εκτυπωτή, προβείτε σε μία από τις παρακάτω ενέργειες:

1 Κάντε κλικ στο κουμπί  ή κάντε κλικ στο πλήκτρο **Έναρξη** και στη συνέχεια στην επιλογή **Εκτέλεση**.

2 Στο πλαίσιο «Έναρξη αναζήτησης» ή «Εκτέλεση», πληκτρολογήστε **control printers**.

3 Πατήστε **Enter** ή κάντε κλικ στην επιλογή **OK**.

Ανοίγει ο φάκελος του εκτυπωτή.

β Κάντε δεξί κλικ στο όνομα του εκτυπωτή σας.

γ Κάντε κλικ στην επιλογή **Κοινή χρήση**.

δ Από την καρτέλα «Κοινή χρήση», επιλέξτε **Κοινή χρήση αυτού του εκτυπωτή** ή **Κοινόχρηστο ως** και εκχωρήστε ένα χαρακτηριστικό όνομα.

ε Κάντε κλικ στο κουμπί **OK**.

3 Εντοπίστε τον εκτυπωτή από τον απομακρυσμένο υπολογιστή:

Σημείωση: Ο απομακρυσμένος υπολογιστής είναι αυτός που δεν έχει συνδεθεί με τον εκτυπωτή.

α Κάντε ένα από τα εξής:

1 Κάντε κλικ στο κουμπί  ή κάντε κλικ στο πλήκτρο **Έναρξη** και στη συνέχεια στην επιλογή **Εκτέλεση**.

2 Στο πλαίσιο «Έναρξη αναζήτησης» ή «Εκτέλεση», πληκτρολογήστε **control printers**.

3 Πατήστε **Enter** ή κάντε κλικ στην επιλογή **OK**.

Ανοίγει ο φάκελος του εκτυπωτή.

β Κάντε δεξί κλικ στο όνομα του εκτυπωτή σας.

γ Κάντε κλικ στην επιλογή **Ιδιότητες**.

δ Κάντε κλικ στην καρτέλα **Θύρες** και, στη συνέχεια, επιλέξτε **Προσθήκη θύρας**.

ε Επιλέξτε **Τοπική θύρα** και, στη συνέχεια, επιλέξτε **Νέα θύρα**.

στ Πληκτρολογήστε το **Όνομα θύρας σύμφωνα με τη σύμβαση ονομασίας UNC**, το οποίο αποτελείται από το όνομα διακομιστή και το χαρακτηριστικό όνομα εκτυπωτή που καθορίστηκε στο βήμα 2 στη σελίδα 106. Το όνομα θα πρέπει να έχει τη μορφή **\\διακομιστής\εκτυπωτής**.

ζ Κάντε κλικ στο κουμπί **OK**.

η Επιλέξτε **Κλείσιμο** στο παράθυρο διαλόγου «Θύρες εκτυπωτή».

θ Βεβαιωθείτε ότι η νέα θύρα έχει επιλεγεί στην καρτέλα «Θύρες» και επιλέξτε **Εφαρμογή**. Η νέα θύρα αναγράφεται στη λίστα μαζί με το όνομα του εκτυπωτή.

ι Κάντε κλικ στο κουμπί **OK**.

Εγκατάσταση του εκτυπωτή σε δίκτυο Ethernet

Πληροφορίες που θα χρειαστείτε για να εγκαταστήσετε τον εκτυπωτή σε δίκτυο Ethernet

Για να ρυθμίσετε τις παραμέτρους του εκτυπωτή σας για ένα δίκτυο Ethernet, πριν ξεκινήσετε, φροντίστε να οργανώσετε τις παρακάτω πληροφορίες:

Σημείωση: Εάν το δίκτυό σας εκχωρεί αυτόματα διευθύνσεις IP σε υπολογιστές και εκτυπωτές, συνεχίστε την εγκατάσταση του εκτυπωτή.

- Μια έγκυρη, μοναδική διεύθυνση IP για τον εκτυπωτή που θα χρησιμοποιηθεί στο δίκτυο
- Η πύλη δικτύου
- Η μάσκα δικτύου
- Ένα ψευδώνυμο για τον εκτυπωτή (προαιρετικά)

Σημείωση: Ένα ψευδώνυμο του εκτυπωτή μπορεί να διευκολύνει τον εντοπισμό του εκτυπωτή σας στο δίκτυο. Μπορείτε να επιλέξετε τη χρήση του προεπιλεγμένου ψευδωνύμου του εκτυπωτή ή να ορίσετε ένα ψευδώνυμο που θα θυμάστε εύκολα.

Θα χρειαστείτε ένα καλώδιο Ethernet για τη σύνδεση του εκτυπωτή στο δίκτυο και μια διαθέσιμη θύρα στην οποία μπορεί να συνδεθεί ο εκτυπωτής. Όποτε είναι δυνατό, χρησιμοποιήστε καλώδιο δικτύου προκειμένου να αποφεύγονται πιθανά προβλήματα που προκαλούνται από κάποιο κατεστραμμένο καλώδιο.

Εγκατάσταση του εκτυπωτή σε δίκτυο Ethernet

Πριν πραγματοποιήσετε εγκατάσταση του εκτυπωτή σε ένα δίκτυο Ethernet, βεβαιωθείτε ότι:

- Έχετε ολοκληρώσει την αρχική εγκατάσταση του εκτυπωτή.
- Η εγκατάσταση του δικτύου έχει γίνει σωστά και λειτουργεί κανονικά.
- Ο υπολογιστής είναι συνδεδεμένος στο δίκτυο.

- 1 Κλείστε όλα τα ανοιχτά προγράμματα λογισμικού.
- 2 Τοποθετήστε το CD του λογισμικού εγκατάστασης.
Εάν η οθόνη "Καλώς ορίσατε" δεν εμφανιστεί μετά από λίγο, κάντε ένα από τα εξής:
 - α Κάντε κλικ στο κουμπί  ή κάντε κλικ στο πλήκτρο **Έναρξη** και στη συνέχεια στην επιλογή **Εκτέλεση**.
 - β Στο πλαίσιο Αναζήτηση ή Εκτέλεση του μενού "Έναρξη", πληκτρολογήστε **D:\setup.exe**, όπου **D** είναι το γράμμα της μονάδας CD ή DVD που διαθέτετε.
- 3 Ακολουθήστε τις οδηγίες στην οθόνη του υπολογιστή για να εγκαταστήσετε τον εκτυπωτή, επιλέγοντας **σύνδεση Ethernet** όταν σας ζητηθεί να επιλέξετε ένα τύπο σύνδεσης.

Συνήθεις ερωτήσεις για τη σύνδεση σε δίκτυο

Τι είναι η προστατευμένη πρόσβαση Wi-Fi Protected Setup;

Το Wi-Fi Protected Setup (WPS) είναι μια πιστοποίηση προϊόντος που παρέχει απλή και ασφαλή ρύθμιση παραμέτρων. Το WPS βοηθά τους χρήστες να εγκαθιστούν ασύρματα οικιακά δίκτυα και να ενεργοποιούν την ασφάλεια δικτύου χωρίς να απαιτείται προηγούμενη γνώση της τεχνολογίας Wi-Fi. Με το WPS ρυθμίζονται οι παράμετροι του ονόματος δικτύου (SSID) και της φράσης πρόσβασης WPA για τις συσκευές δικτύου. Το WPS υποστηρίζει μόνο δίκτυα που επικοινωνούν μέσω σημείων πρόσβασης ή δρομολογητών και δεν εφαρμόζεται στα δίκτυα ad hoc.

Υποστηρίζουμε τις παρακάτω μεθόδους για την προσθήκη νέων ασύρματων συσκευών δικτύου:

- *Προσωπικός αριθμός αναγνώρισης (PIN)* – πληκτρολογείται κωδικός PIN της νέας συσκευής στο σημείο πρόσβασης.
- *Ρύθμιση παραμέτρων κουμπιού (PBC)*—Ο χρήστης πατάει ένα κουμπί στο σημείο πρόσβασης και στη νέα συσκευή.

Αναζητήστε οποιοδήποτε από αυτά τα σημεία αναγνώρισης για να δείτε εάν η συσκευή σας έχει πιστοποίηση WPS:



Μπορείτε να βρείτε αυτά τα λογότυπα WPS στο πλάι, στο πίσω μέρος ή στην κορυφή του σημείου πρόσβασης ή του δρομολογητή σας.

Πού θα βρω το κλειδί WEP ή τη φράση πρόσβασης WPA;

Για να βρείτε το κλειδί WEP ή τη φράση πρόσβασης WPA για το ασύρματο δίκτυο, μπορείτε να εμφανίσετε τις ρυθμίσεις ασφαλείας στο σημείο πρόσβασης ή στον ασύρματο δρομολογητή. Τα περισσότερα σημεία πρόσβασης διαθέτουν ιστοσελίδα ή πρόσβαση στην οποία είναι δυνατή μέσω ενός προγράμματος περιήγησης στο Web.

Μπορείτε επίσης να ανατρέξετε στο εγχειρίδιο που συνόδευε τη συσκευή σημείου πρόσβασης ή το δρομολογητή. Στο εγχειρίδιο θα βρείτε την απάντηση στο ερώτημα εάν η συσκευή σημείου πρόσβασης ή ο δρομολογητής χρησιμοποιούν τις προεπιλεγμένες ρυθμίσεις. Εάν η εγκατάσταση δικτύου πραγματοποιήθηκε από άλλο άτομο και όχι από εσάς, τότε το εν λόγω άτομο ή εταιρεία ενδεχομένως να καταχώρισε αυτές τις πληροφορίες στο εγχειρίδιο.

Εάν δεν γνωρίζετε πώς να αποκτήσετε πρόσβαση στην ιστοσελίδα ή εάν δεν διαθέτετε δικαιώματα πρόσβασης διαχειριστή στο σημείο ασύρματης πρόσβασης του δικτύου σας και δεν μπορείτε να εντοπίσετε τις πληροφορίες στο εγχειρίδιο, επικοινωνήστε με τον υπεύθυνο υποστήριξης του συστήματός σας.

Τι είναι το SSID;

Το Service Set Identifier (SSID) είναι το όνομα που προσδιορίζει ένα ασύρματο δίκτυο. Όλες οι συσκευές στο δίκτυο πρέπει να γνωρίζουν το SSID του ασύρματου δικτύου. Διαφορετικά δεν θα μπορούν να επικοινωνούν μεταξύ τους. Το ασύρματο δίκτυο μεταδίδει συνήθως το SSID, ώστε να μπορούν οι ασύρματες συσκευές της περιοχής να συνδέονται με αυτό. Μερικές φορές για λόγους ασφαλείας, δεν γίνεται μετάδοση του SSID.

Εάν το SSID του ασύρματου δικτύου σας δεν μεταδίδεται, δεν είναι δυνατός ο αυτόματος εντοπισμός του και δεν θα εμφανιστεί στη λίστα των διαθέσιμων ασύρματων δικτύων. Σε αυτήν την περίπτωση θα πρέπει να καταχωρίσετε τις πληροφορίες του δικτύου με μη αυτόματο τρόπο.

Ένα SSID μπορεί να περιέχει το πολύ 32 αλφαριθμητικούς χαρακτήρες.

Πού βρίσκεται το SSID;

Μπορείτε να βρείτε το SSID για το ασύρματο δίκτυο, εμφανίζοντας τις ρυθμίσεις ασφαλείας στο σημείο πρόσβασης ή στον ασύρματο δρομολογητή. Τα περισσότερα σημεία πρόσβασης διαθέτουν ενσωματωμένο διακομιστή Web, στον οποίο έχετε πρόσβαση με τη χρήση ενός προγράμματος περιήγησης στο Web.

Πολλοί προσαρμογείς δικτύου παρέχουν μια εφαρμογή λογισμικού που σας επιτρέπει να προβάλετε τις ρυθμίσεις ασύρματου δικτύου του υπολογιστή σας, συμπεριλαμβανομένου του SSID. Ελέγξτε τον υπολογιστή σας για να δείτε εάν εγκαταστάθηκε ένα πρόγραμμα με τον προσαρμογέα δικτύου.

Εάν δεν μπορείτε να εντοπίσετε το SSID χρησιμοποιώντας μία από αυτές τις μεθόδους, επικοινωνήστε με τον υπεύθυνο υποστήριξης του συστήματός σας.

Τι είναι το δίκτυο;

Το δίκτυο είναι ένα σύνολο συσκευών όπως υπολογιστές, εκτυπωτές, διανομείς Ethernet, σημεία ασύρματης πρόσβασης και δρομολογητές συνδεδεμένες μεταξύ τους για επικοινωνία μέσω καλωδίων ή μέσω ασύρματης σύνδεσης. Ένα δίκτυο μπορεί να είναι ενσύρματο, ασύρματο ή σχεδιασμένο για σύνδεση τόσο με ενσύρματες όσο και με ασύρματες συσκευές.

Οι συσκευές σε ένα ενσύρματο δίκτυο χρησιμοποιούν καλώδια για την μεταξύ τους επικοινωνία.

Οι συσκευές σε ασύρματο δίκτυο χρησιμοποιούν ραδιοκύματα αντί για καλώδια για την μεταξύ τους επικοινωνία. Για να μπορέσει μια συσκευή να επικοινωνήσει ασύρματα, πρέπει να έχει συνδεθεί ή εγκατασταθεί σε αυτή ένας προσαρμογέας ασύρματου δικτύου που επιτρέπει τη λήψη και μετάδοση ραδιοκυμάτων.

Πώς μπορώ να δω ποιόν τύπο ασφάλειας χρησιμοποιεί το δίκτυό μου;

Πρέπει να γνωρίζετε το κλειδί WEP ή τη φράση πρόσβασης WPA και τον τύπο ασφαλείας (WEP, WPA, ή WPA2) που χρησιμοποιείται στο ασύρματο δίκτυο. Για να αποκτήσετε αυτές τις πληροφορίες, δείτε την τεκμηρίωση που συνοδεύει το σημείο ασύρματης πρόσβασης (ασύρματος δρομολογητής), τη σελίδα web του σημείου ασύρματης πρόσβασης ή συμβουλευτείτε τον υπεύθυνο υποστήριξης του συστήματος.

Σημείωση: Το κλειδί WEP και η φράση πρόσβασης WPA δεν είναι ίδια με τον κωδικό σημείου ασύρματης πρόσβασης. Ο κωδικός σας επιτρέπει πρόσβαση στις ρυθμίσεις του σημείου ασύρματης πρόσβασης. Το κλειδί WEP ή η φράση πρόσβασης WPA επιτρέπει σε εκτυπωτές και υπολογιστές να συνδεθούν στο ασύρματο δίκτυό σας.

Πώς γίνεται η διαμόρφωση των οικιακών δικτύων;

Για να είναι δυνατή η επικοινωνία μεταξύ επιτραπέζιων υπολογιστών, φορητών υπολογιστών και εκτυπωτών μέσω δικτύου, πρέπει να είναι συνδεδεμένοι με καλώδια ή/και να έχουν ενσωματωμένους ή εγκατεστημένους ασύρματους προσαρμογείς δικτύου.

Υπάρχουν αρκετοί διαφορετικοί τρόποι για τη ρύθμιση ενός δικτύου. Πιο κάτω παρουσιάζονται πέντε συνήθη παραδείγματα.

Σημείωση: Οι εκτυπωτές στο παρακάτω διάγραμμα αντιπροσωπεύουν εκτυπωτές με ενσωματωμένους εσωτερικούς διακομιστές εκτύπωσης ώστε να μπορούν να επικοινωνήσουν μέσω δικτύου.

Παράδειγμα ενσύρματου δικτύου

- Ο επιτραπέζιος υπολογιστής, ο φορητός υπολογιστής και ο εκτυπωτής συνδέονται μέσω καλωδίων Ethernet σε διανομέα, δρομολογητή ή διακόπτη.
- Το δίκτυο συνδέεται στο Internet μέσω DSL ή καλωδιακού modem.

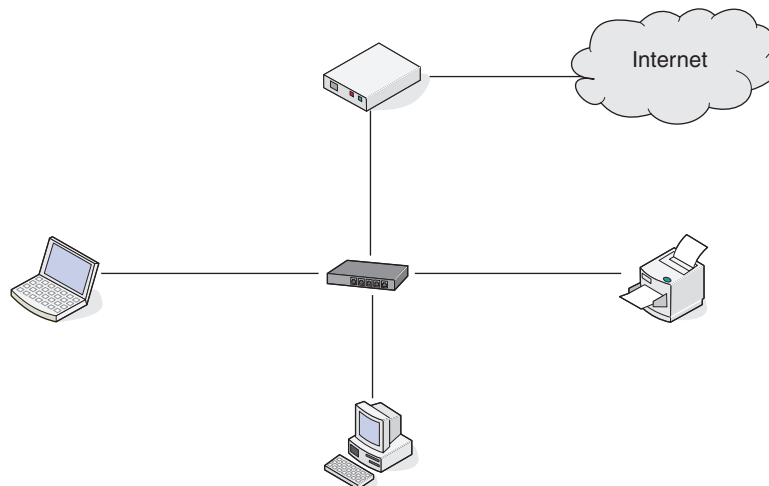

Παραδείγματα ασύρματου δικτύου

Σενάριο 1: Μεικτές ενσύρματες και ασύρματες συνδέσεις σε ένα δίκτυο με πρόσβαση Internet

- Όλοι οι υπολογιστές και εκτυπωτές συνδέονται στο δίκτυο μέσω δρομολογητή με δυνατότητες Ethernet και ασύρματου δικτύου.
- Ορισμένοι υπολογιστές και εκτυπωτές συνδέονται μέσω ασύρματης σύνδεσης στο δρομολογητή. Άλλοι συνδέονται μέσω ενσύρματης σύνδεσης.

- Το δίκτυο συνδέεται στο Internet μέσω DSL ή καλωδιακού modem.

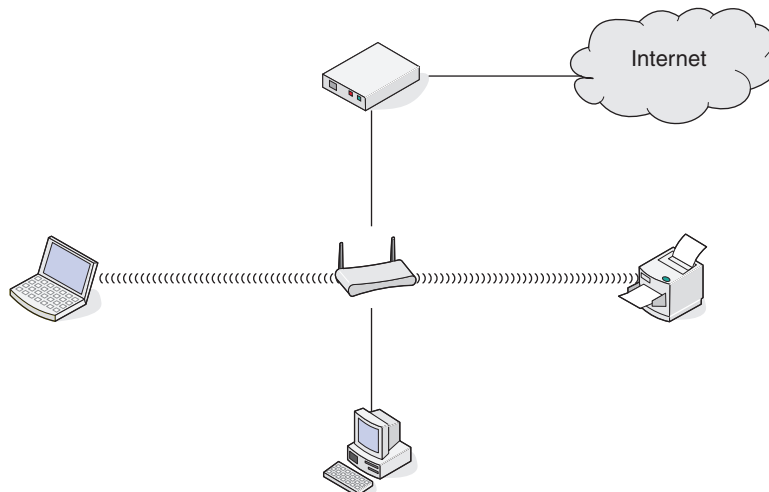

Σενάριο 2: Ασύρματο δίκτυο με πρόσβαση στο Internet

- Όλοι οι υπολογιστές και εκτυπωτές συνδέονται στο δίκτυο χρησιμοποιώντας σημείο ασύρματης πρόσβασης ή ασύρματο δρομολογητή.
- Το σημείο ασύρματης πρόσβασης συνδέει το δίκτυο στο Internet μέσω DSL ή καλωδιακού modem.

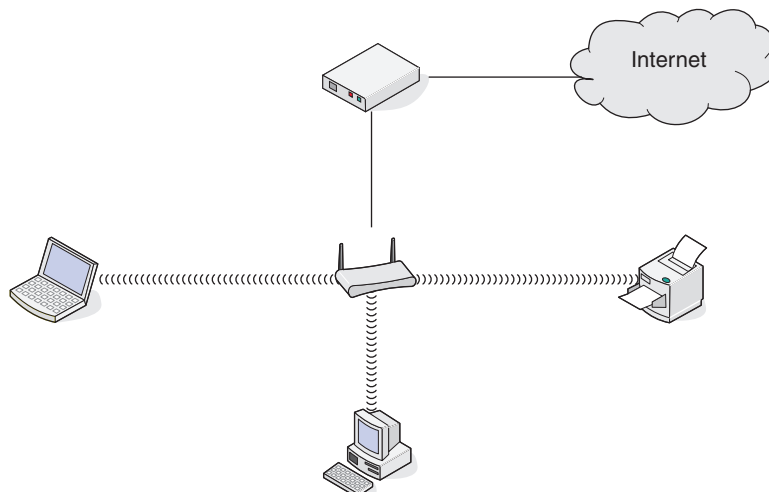

Σενάριο 3: Ασύρματο δίκτυο χωρίς πρόσβαση στο Internet

- Οι υπολογιστές και οι εκτυπωτές συνδέονται στο δίκτυο χρησιμοποιώντας ένα σημείο ασύρματης πρόσβασης.
- Το δίκτυο δεν συνδέεται στο Internet.

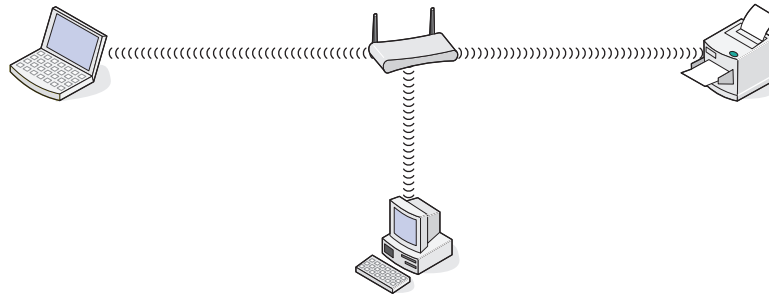

Σενάριο 4: Ο υπολογιστής συνδέεται ασύρματα σε εκτυπωτή χωρίς πρόσβαση στο Internet

- Ένας υπολογιστής συνδέεται απευθείας σε εκτυπωτή χωρίς ενδιάμεσο ασύρματο δρομολογητή.
- Αυτή η διαμόρφωση αναφέρεται ως δίκτυο ad hoc.
- Το δίκτυο δεν συνδέεται στο Internet.



Σημείωση: Οι περισσότεροι υπολογιστές μπορούν να συνδεθούν μόνο με ένα ασύρματο δίκτυο κάθε φορά. Εάν έχετε πρόσβαση στο Internet μέσω ασύρματης σύνδεσης, θα χάσετε την πρόσβαση στο Internet εάν συνδέσετε σε δίκτυο ad hoc.

Γιατί χρειαζόμαστε καλώδιο εγκατάστασης;

Όταν εγκαθιστάτε τον εκτυπωτή στο ασύρματο δίκτυο, θα χρειαστεί να συνδέσετε προσωρινά τον εκτυπωτή σε υπολογιστή χρησιμοποιώντας το καλώδιο εγκατάστασης. Αυτή η προσωρινή σύνδεση χρησιμοποιείται για τη διαμόρφωση των ρυθμίσεων ασύρματης λειτουργίας του εκτυπωτή.

Το καλώδιο εγκατάστασης συνδέεται σε θύρα USB ορθογώνιου σχήματος στον υπολογιστή όπου γίνεται η εγκατάσταση και σε θύρα USB τετράγωνου σχήματος στον εκτυπωτή.

Πώς μπορώ να συνδέσω το καλώδιο εγκατάστασης;

Το καλώδιο εγκατάστασης συνδέεται σε θύρα USB στον υπολογιστή και στην υποδοχή σύνδεσης τετράγωνου σχήματος στην πίσω πλευρά του εκτυπωτή. Αυτή η σύνδεση σας δίνει τη δυνατότητα να ρυθμίσετε τις παραμέτρους του εκτυπωτή για εγκατάσταση σε δίκτυο ή τοπικά.

- 1 Συνδέστε το μεγάλο, ορθογώνιο ακροδέκτη σε οποιαδήποτε θύρα USB του υπολογιστή σας. Οι θύρες USB μπορεί να βρίσκονται στην μπροστινή ή την πίσω πλευρά του υπολογιστή και μπορεί να εμφανίζουν οριζόντια ή κατακόρυφη διάταξη.

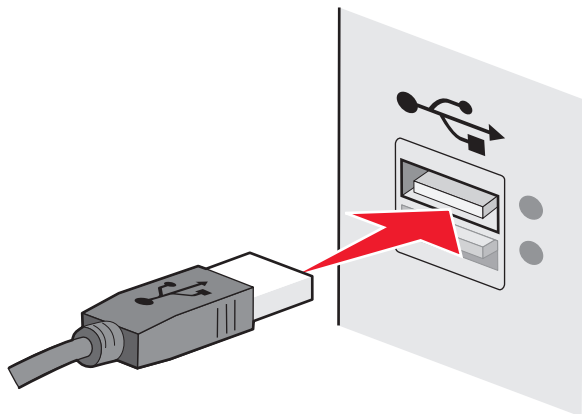

- 2 Συνδέστε τη μικρή, τετράγωνη υποδοχή σύνδεσης στον εκτυπωτή.

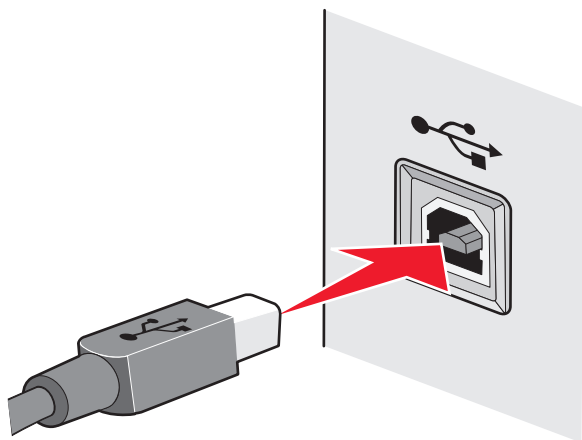

- 3 Συνεχίστε ακολουθώντας τις οδηγίες που εμφανίζονται στην οθόνη.

Σε τι διαφέρουν τα δίκτυα υποδομής και τα δίκτυα ad hoc;

Τα ασύρματα δίκτυα μπορούν να λειτουργήσουν με μία από δύο λειτουργίες: υποδομής ή ad hoc.

Στη λειτουργία *υποδομής*, όλες οι συσκευές ενός ασύρματου δικτύου επικοινωνούν μεταξύ τους μέσω ενός ασύρματου δρομολογητή (σημείο ασύρματης πρόσβασης). Οι συσκευές του ασύρματου δικτύου θα πρέπει να διαθέτουν έγκυρες διευθύνσεις IP για το υπάρχον δίκτυο και να μοιράζονται το ίδιο SSID και κανάλι με το σημείο ασύρματης πρόσβασης.

Στη λειτουργία *ad hoc*, ένας υπολογιστής που διαθέτει ασύρματο προσαρμογέα δικτύου επικοινωνεί απευθείας με τον εκτυπωτή που είναι εξοπλισμένος με ασύρματο διακομιστή εκτυπώσεων. Ο υπολογιστής θα πρέπει να διαθέτει έγκυρη διεύθυνση IP για το υπάρχον δίκτυο και να είναι ρυθμισμένος για χρήση στη λειτουργία *ad hoc*. Ο ασύρματος διακομιστής εκτυπώσεων πρέπει να διαμορφωθεί για να μπορεί να χρησιμοποιήσει το ίδιο SSID και κανάλι που χρησιμοποιεί ο υπολογιστής.

Ο παρακάτω πίνακας συγκρίνει τα χαρακτηριστικά και τις απαιτήσεις των δύο τύπων ασύρματων δικτύων.

	Υποδομή	Ad hoc
Χαρακτηριστικά		
Επικοινωνία	Μέσω σημείου ασύρματης πρόσβασης	Απευθείας μεταξύ συσκευών
Ασφάλεια	Περισσότερες επιλογές ασφαλείας	WEP ή χωρίς ασφάλεια
Εύρος	Καθορίζεται από το εύρος και τον αριθμό των σημείων ασύρματης πρόσβασης	Περιορίζεται στο εύρος μεμονωμένων συσκευών σε δίκτυο
Ταχύτητα	Συνήθως μεγαλύτερη	Συνήθως μικρότερη
Απαιτήσεις για όλες τις συσκευές		
Μοναδική διεύθυνση IP για κάθε συσκευή	Ναι	Ναι
Η λειτουργία έχει ρυθμιστεί σε	Λειτουργία υποδομής	Λειτουργία Ad hoc
Ίδιο SSID	Ναι, συμπεριλαμβανομένου του σημείου ασύρματης πρόσβασης	Ναι
Ίδιο κανάλι	Ναι, συμπεριλαμβανομένου του σημείου ασύρματης πρόσβασης	Ναι

Συνιστούμε την εγκατάσταση δικτύου σε λειτουργία υποδομής χρησιμοποιώντας το CD εγκατάστασης που συνοδεύει τον εκτυπωτή.

Η λειτουργία υποδομής είναι η συνιστώμενη μέθοδος εγκατάστασης επειδή παρέχει:

- Αυξημένη ασφάλεια δικτύου
- Αυξημένη αξιοπιστία
- Ταχύτερη απόδοση
- Ευκολότερη εγκατάσταση

Εντοπισμός της ισχύος σήματος

Οι ασύρματες συσκευές διαθέτουν ενσωματωμένες κεραιές που μεταδίδουν και λαμβάνουν ραδιοφωνικά σήματα. Η ισχύς σήματος που αναφέρεται στη σελίδα εγκατάστασης δικτύου του εκτυπωτή υποδεικνύει την ισχύ λήψης ενός μεταδιδόμενου σήματος. Η ισχύς σήματος μπορεί να επηρεαστεί από πολλούς παράγοντες. Ένας παράγοντας είναι οι παρεμβολές από άλλες ασύρματες συσκευές ή άλλες συσκευές όπως είναι οι φούρνοι μικροκυμάτων. Ένας άλλος παράγοντας είναι η απόσταση. Όσο μεγαλύτερη είναι η απόσταση μεταξύ των δύο ασύρματων συσκευών, τόσο πιο πιθανό είναι το σήμα επικοινωνίας να είναι ασθενέστερο.

Η ισχύς του σήματος που λαμβάνει ο υπολογιστής σας μπορεί επίσης να επηρεάσει τη συνδεσιμότητα του εκτυπωτή με το δίκτυο κατά τη ρύθμιση των παραμέτρων. Όταν εγκαταστήσατε στον υπολογιστή σας τον προσαρμογέα ασύρματης σύνδεσης, το λογισμικό του προσαρμογέα τοποθέτησε πιθανώς ένα εικονίδιο στη γραμμή εργασιών σας. Εάν κάνετε διπλό κλικ σ' αυτό το εικονίδιο, θα σας δείξει πόσο ισχυρό είναι το ασύρματο σήμα που λαμβάνει ο υπολογιστής από το δίκτυο.

Για να βελτιώσετε την ποιότητα του σήματος, απομακρύνετε τις πηγές παρεμβολών ή/και μετακινήστε τις ασύρματες συσκευές πιο κοντά στο σημείο ασύρματης πρόσβασης (ασύρματος δρομολογητής).

Πώς μπορώ να βελτιώσω την ισχύ του σήματος ασύρματης σύνδεσης;

Γενικά, ένας λόγος που οι ασύρματοι εκτυπωτές συχνά δεν μπορούν να επικοινωνήσουν σε δίκτυο είναι η κακή ποιότητα του ασύρματου σήματος. Εάν το σήμα είναι πολύ ασθενές, πολύ αλλοιωμένο ή εμποδίζεται από κάποιο αντικείμενο, δεν μπορεί να μεταφέρει πληροφορίες μεταξύ του σημείου ασύρματης πρόσβασης και του εκτυπωτή. Για να διαπιστώσετε αν ο εκτυπωτής λαμβάνει ισχυρό σήμα από το σημείο πρόσβασης, εκτυπώστε μια σελίδα εγκατάστασης δικτύου. Το πεδίο "Ποιότητα" υποδεικνύει τη σχετική ισχύ του ασύρματου σήματος που λαμβάνει ο εκτυπωτής. Ωστόσο, συχνά παρατηρούνται περιοδικές πτώσεις της ισχύος του σήματος και, παρόλο που η ποιότητα σήματος φαίνεται υψηλή, μπορεί να επιδεινώνεται υπό ορισμένες συνθήκες.

Εάν πιστεύετε ότι τα προβλήματα ισχύος του σήματος οφείλονται στην επικοινωνία μεταξύ σημείου πρόσβασης και εκτυπωτή, δοκιμάστε μία ή περισσότερες από τις παρακάτω λύσεις:

Σημειώσεις:

- Οι παρακάτω λύσεις αφορούν δίκτυα υποδομής. Εάν χρησιμοποιείτε δίκτυο ad hoc, όπου η λύση προτείνει προσαρμογή του σημείου πρόσβασης, εσείς προσαρμόστε τον υπολογιστή.
- Τα δίκτυα ad hoc έχουν πολύ μικρότερη εμβέλεια από τα δίκτυα υποδομής. Δοκιμάστε να μετακινήσετε τον εκτυπωτή πιο κοντά στον υπολογιστή, εάν νομίζετε ότι υπάρχει πρόβλημα επικοινωνίας μεταξύ τους.

Μετακινήστε τον εκτυπωτή πιο κοντά στο σημείο ασύρματης πρόσβασης/ασύρματο δρομολογητή

Εάν ο εκτυπωτής βρίσκεται πολύ μακριά από το σημείο πρόσβασης, δεν θα είναι δυνατή η επικοινωνία του με άλλες συσκευές στο δίκτυο. Στα περισσότερα ασύρματα δίκτυα για εσωτερικούς χώρους, η μέγιστη απόσταση μεταξύ του σημείου πρόσβασης και του εκτυπωτή είναι περίπου 30 μέτρα (100 πόδια). Αυτή η απόσταση μπορεί να είναι μεγαλύτερη ή μικρότερη, αναλόγως με τη διάταξη του δικτύου και τους περιορισμούς λόγω του σημείου πρόσβασης.

Απομακρύνετε τυχόν εμπόδια μεταξύ του σημείου πρόσβασης και του εκτυπωτή

Το ασύρματο σήμα από το σημείο πρόσβασης περνά μέσα από τα περισσότερα αντικείμενα. Οι περισσότεροι τοίχοι, πατώματα, έπιπλα και άλλα αντικείμενα δεν εμποδίζουν το ασύρματο σήμα. Ωστόσο, ορισμένα υλικά εμφανίζουν πολύ υψηλή πυκνότητα και το σήμα δεν μπορεί να περάσει μέσα από αυτά. Αντικείμενα που περιέχουν μέταλλο και μπετόν ενδέχεται να μπλοκάρουν το σήμα. Ορίστε τη διάταξη του εκτυπωτή και του σημείου πρόσβασης έτσι ώστε το σήμα να μην εμποδίζεται από τέτοιου είδους αντικείμενα.

Απομακρύνετε τις πηγές παρεμβολών

Άλλοι τύποι ραδιοσυχνοτήτων μπορεί να δημιουργήσουν πρόβλημα στο ασύρματο σήμα του δικτύου σας. Αυτές οι πηγές παρεμβολών είναι δυνατόν να προκαλέσουν προβλήματα στην εκτύπωση, τα οποία εμφανίζονται και εξαφανίζονται. Απενεργοποιήστε ενδεχόμενες πηγές παρεμβολών, όπου αυτό είναι δυνατόν. Αποφύγετε τη χρήση μικροκυμάτων και ασύρματων τηλεφώνων κατά την εκτύπωση σε ασύρματο δίκτυο.

Εάν στο χώρο λειτουργεί και άλλο ασύρματο δίκτυο, αλλάξτε τον αριθμό ασύρματου καναλιού στο σημείο πρόσβασης.

Μην τοποθετείτε το σημείο πρόσβασης επάνω σε εκτυπωτή ή άλλη ηλεκτρονική συσκευή. Αυτές οι συσκευές μπορούν επίσης να προκαλέσουν παρεμβολές στο ασύρματο σήμα.

Ορίστε τη διάταξη του δικτύου με τρόπο ώστε να περιορίσετε την απορρόφηση του σήματος

Ακόμη και όταν το ασύρματο σήμα περνάει μέσα από κάποιο αντικείμενο, παρατηρείται ελαφρά εξασθένηση. Εάν το σήμα περάσει μέσα από πολλά αντικείμενα, μπορεί να εξασθενήσει σημαντικά. Όλα τα αντικείμενα απορροφούν μέρος του ασύρματου σήματος όταν περνά μέσα από αυτά και ορισμένα είδη αντικειμένων απορροφούν αρκετό ώστε να δημιουργήσουν προβλήματα επικοινωνίας. Τοποθετήστε το σημείο πρόσβασης όσο πιο ψηλά γίνεται στο δωμάτιο, ώστε να αποφεύγεται η απορρόφηση σήματος.

Πώς μπορώ να βεβαιωθώ ότι ο υπολογιστής και ο εκτυπωτής μου είναι συνδεδεμένοι στο ίδιο ασύρματο δίκτυο;

Εάν ο εκτυπωτής δεν είναι συνδεδεμένος στο ίδιο ασύρματο δίκτυο με τον υπολογιστή σας, δεν θα μπορείτε να πραγματοποιείτε εκτυπώσεις μέσω ασύρματου δικτύου. Το SSID του εκτυπωτή πρέπει να ταιριάζει με το SSID του υπολογιστή, εάν ο υπολογιστής είναι ήδη συνδεδεμένος στο ασύρματο δίκτυο.

1 Αποκτήστε το SSID του δικτύου στο οποίο είναι συνδεδεμένος ο υπολογιστής:

α Πληκτρολογήστε τη διεύθυνση IP του σημείου ασύρματης πρόσβασης (ασύρματου δρομολογητή) στο πεδίο της διεύθυνσης Web του προγράμματος περιήγησης που χρησιμοποιείτε.

Εάν δεν γνωρίζετε τη διεύθυνση IP του σημείου ασύρματης πρόσβασης:

1 Κάντε κλικ στο κουμπί  ή κάντε κλικ στο πλήκτρο **Έναρξη** και στη συνέχεια στην επιλογή **Εκτέλεση**.

2 Στο πλαίσιο "Έναρξη αναζήτησης" ή "Εκτέλεση", πληκτρολογήστε **cmd**.

3 Πατήστε **Enter** ή κάντε κλικ στην επιλογή **OK**.

Ανοίγει το παράθυρο "Γραμμή εντολών".

4 Πληκτρολογήστε **ipconfig** και, στη συνέχεια, πατήστε **Enter**. Ελέγξτε την ενότητα Σύνδεση ασύρματου δικτύου:

- Η καταχώρηση "Προεπιλεγμένη πύλη" είναι συνήθως το σημείο ασύρματης πρόσβασης.
- Η διεύθυνση IP εμφανίζεται ως τέσσερα σύνολα αριθμών που χωρίζονται από τελείες, όπως 192.168.2.134.

β Πληκτρολογήστε το όνομα χρήστη και τον κωδικό πρόσβασης του δρομολογητή, όταν σας ζητηθεί.

γ Κάντε κλικ στο κουμπί **OK**.

δ Στην κύρια σελίδα, κάντε κλικ στην επιλογή **Ασύρματη** ή σε οποιαδήποτε άλλη επιλογή στην οποία είναι αποθηκευμένες οι ρυθμίσεις. Θα εμφανιστεί το SSID.

ε Σημειώστε το SSID.

Σημείωση: Βεβαιωθείτε ότι θα το αντιγράψετε με ακρίβεια, συμπεριλαμβανομένων κεφαλαίων χαρακτήρων που ενδέχεται να υπάρχουν.

2 Εκτυπώστε τη σελίδα ρύθμισης δικτύου του εκτυπωτή.

Στην ενότητα Ασύρματο δίκτυο, αναζητήστε το **SSID**.

3 Συγκρίνετε το SSID του υπολογιστή με το SSID του εκτυπωτή.

Εάν τα SSID είναι ίδια, τότε ο υπολογιστής και ο εκτυπωτής είναι συνδεδεμένοι στο ίδιο ασύρματο δίκτυο.

Εάν τα SSID δεν είναι ίδια, εκτελέστε πάλι το βοηθητικό πρόγραμμα για να ρυθμίσετε τον εκτυπωτή στο ασύρματο δίκτυο που εξυπηρετείται από τον υπολογιστή.

Μπορώ να χρησιμοποιήσω τον εκτυπωτή μου σε σύνδεση USB και, ταυτόχρονα, σε σύνδεση δικτύου;

Ναι, ο εκτυπωτής υποστηρίζει ταυτόχρονες συνδέσεις USB και δικτύου. Η ρύθμιση των παραμέτρων του εκτυπωτή μπορεί να γίνει με τους εξής τρόπους:

- Τοπική σύνδεση (σύνδεση σε υπολογιστή χρησιμοποιώντας καλώδιο USB)
- Ασύρματο δίκτυο
- Δίκτυο Ethernet
- Ασύρματο δίκτυο και τοπική σύνδεση ταυτόχρονα
- Δίκτυο Ethernet και τοπική σύνδεση ταυτόχρονα

Τι είναι η διεύθυνση MAC;

Μια διεύθυνση Media Access Control (MAC) είναι ένα αναγνωριστικό 48-bit που σχετίζεται με το υλικό των συσκευών του δικτύου. Η διεύθυνση MAC μπορεί επίσης να καλείται φυσική διεύθυνση, γιατί συνδέεται με το υλικό μιας συσκευής και όχι με το λογισμικό. Η διεύθυνση MAC εμφανίζεται ως δεκαεξαδικός αριθμός με αυτή τη μορφή: 01-23-45-67-89-AB.

Κάθε συσκευή που μπορεί να επικοινωνεί σε δίκτυο διαθέτει διεύθυνση MAC. Οι εκτυπωτές, οι υπολογιστές και οι δρομολογητές του δικτύου, είτε μέσω Ethernet είτε ασύρματοι, όλοι διαθέτουν διευθύνσεις MAC.

Η διεύθυνση MAC μιας συσκευής δικτύου μπορεί να αλλάξει, ωστόσο αυτό δεν αποτελεί κοινή πρακτική. Για αυτόν το λόγο, οι διευθύνσεις MAC θεωρούνται μόνιμες. Οι διευθύνσεις IP αλλάζουν εύκολα, έτσι οι διευθύνσεις MAC αποτελούν πιο αξιόπιστη μέθοδο αναγνώρισης μιας συγκεκριμένης συσκευής σε δίκτυο.

Οι δρομολογητές με δυνατότητα ασφαλείας επιτρέπουν ενδεχομένως το φιλτράρισμα των διευθύνσεων MAC στα δίκτυα. Αυτό επιτρέπει την πρόσβαση μιας επιβλεπόμενης λίστας συσκευών στο δίκτυο, οι οποίες αναγνωρίζονται από τις διευθύνσεις MAC. Το φιλτράρισμα διευθύνσεων MAC μπορεί να εμποδίσει την πρόσβαση ανεπιθύμητων συσκευών στο δίκτυο, όπως την πρόσβαση παρείσακτων σε ασύρματο δίκτυο. Το φιλτράρισμα διευθύνσεων MAC μπορεί επίσης να εμποδίσει τη νόμιμη πρόσβαση εάν ξεχάσετε να προσθέσετε μια νέα συσκευή στη λίστα επιτρεπόμενων διευθύνσεων του δρομολογητή σας. Εάν το δίκτυό σας χρησιμοποιεί φιλτράρισμα διευθύνσεων MAC, μην ξεχάσετε να προσθέσετε τη διεύθυνση MAC του εκτυπωτή στη λίστα επιτρεπόμενων συσκευών.

Πώς μπορώ να βρω τη διεύθυνση MAC;

Οι περισσότερες συσκευές δικτύου διαθέτουν ένα μοναδικό αναγνωριστικό αριθμό υλικού για να ξεχωρίζουν από άλλες συσκευές στο δίκτυο. Αυτός ονομάζεται διεύθυνση *Media Access Control* (MAC).

Κατά την εγκατάσταση του εκτυπωτή σε ένα δίκτυο, βεβαιωθείτε ότι θα επιλέξετε τον εκτυπωτή με τη σωστή διεύθυνση MAC.

Η ετικέτα διεύθυνσης MAC βρίσκεται στο εσωτερικό του εκτυπωτή.

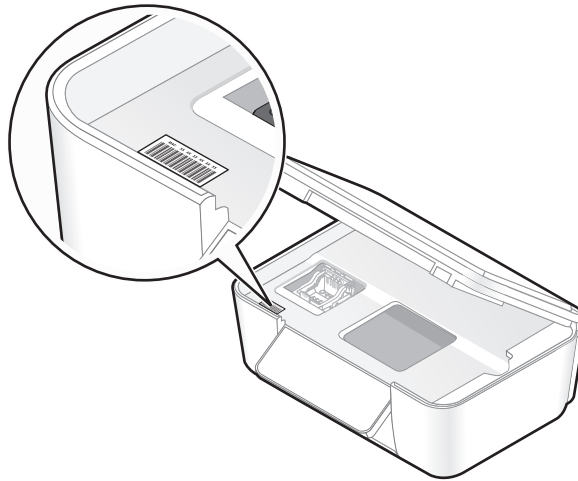

Η διεύθυνση MAC του εσωτερικού διακομιστή εκτύπωσης αποτελείται από μια σειρά γραμμάτων και αριθμών. Οι άλλες συσκευές ορισμένες φορές χρησιμοποιούν ένα τύπο διεύθυνσης MAC που αποκαλείται *Universally Administered Address* (UAA).



Σημείωση: Μπορείτε να ορίσετε μια λίστα διευθύνσεων MAC σε σημείο πρόσβασης (δρομολογητή) ώστε μόνο οι συσκευές με διευθύνσεις MAC που ταιριάζουν θα έχουν δυνατότητα λειτουργίας στο δίκτυο. Αυτό ονομάζεται *φίλτρο MAC*. Εάν το φιλτράρισμα MAC είναι ενεργοποιημένο στο σημείο πρόσβασης και θέλετε να προσθέσετε έναν εκτυπωτή στο δίκτυό σας, τότε η διεύθυνση MAC του εκτυπωτή πρέπει να συμπεριλαμβάνεται στη λίστα φίλτρων MAC.

Τι είναι η διεύθυνση IP;

Η διεύθυνση IP είναι ένας μοναδικός αριθμός που χρησιμοποιείται από συσκευές (όπως ασύρματος εκτυπωτής, υπολογιστής ή σημείο ασύρματης πρόσβασης) σε δίκτυο IP για τον εντοπισμό και την μεταξύ τους επικοινωνία. Οι συσκευές σε δίκτυο IP μπορούν να επικοινωνούν μεταξύ τους μόνο εάν διαθέτουν μοναδικές και έγκυρες διευθύνσεις IP. Μοναδική διεύθυνση IP σημαίνει ότι δύο συσκευές στο ίδιο δίκτυο δεν διαθέτουν την ίδια διεύθυνση IP.

Η διεύθυνση IP είναι μια ομάδα τεσσάρων αριθμών που διαχωρίζονται από τελείες. Παράδειγμα μιας διεύθυνσης IP είναι 192.168.100.110.

Τι είναι το TCP/IP;

Η λειτουργία των δικτύων οφείλεται στο γεγονός ότι υπολογιστές, εκτυπωτές καθώς και άλλες συσκευές μπορούν να ανταλλάσσουν δεδομένα μεταξύ τους είτε μέσω καλωδίων είτε μέσω ασύρματων σημάτων. Αυτή η μεταφορά δεδομένων επιτυγχάνεται με τη βοήθεια ορισμένων συνόλων κανόνων μεταφοράς δεδομένων που ονομάζονται *πρωτόκολλα*. Το πρωτόκολλο είναι ένα είδος γλώσσας και, όπως όλες οι γλώσσες, διέπεται από κανόνες που επιτρέπουν στους συμμετέχοντες να επικοινωνούν μεταξύ τους.

Οι διάφοροι τύποι δικτύων χρησιμοποιούν διαφορετικά πρωτόκολλα, ωστόσο ο πιο διαδεδομένος τύπος είναι το *Transmission Control Protocol/Internet Protocol* (TCP/IP). Το TCP/IP χρησιμοποιείται για την αποστολή δεδομένων μέσω Internet καθώς και μέσω των περισσότερων εταιρικών και οικιακών δικτύων.

Καθώς οι υπολογιστές δεν επικοινωνούν με λέξεις αλλά βασίζονται στη χρήση αριθμών, το TCP/IP απαιτεί για κάθε συσκευή συνδεδεμένη σε δίκτυο που επικοινωνεί με τη χρήση TCP/IP να διαθέτει μια διεύθυνση IP. Ουσιαστικά, οι διευθύνσεις IP είναι μοναδικά ονόματα υπολογιστών σε αριθμητική μορφή, τα οποία χρησιμοποιούνται για τη μεταφορά δεδομένων εντός ενός δικτύου. Οι διευθύνσεις IP παρέχουν στο TCP/IP τη δυνατότητα να επιβεβαιώνει τα αιτήματα για δεδομένα και τη λήψη δεδομένων από διάφορες συσκευές του δικτύου.

Πώς μπορώ να εντοπίσω τις διευθύνσεις IP;

- 1 Κάντε κλικ στο κουμπί  ή κάντε κλικ στο πλήκτρο **Έναρξη** και στη συνέχεια στην επιλογή **Εκτέλεση**.
- 2 Στο πλαίσιο "Έναρξη αναζήτησης" ή "Εκτέλεση", πληκτρολογήστε **cmd**.
- 3 Πατήστε **Enter** ή κάντε κλικ στην επιλογή **OK**.
Ανοίγει το παράθυρο "Γραμμή εντολών".
- 4 Πληκτρολογήστε **ipconfig** και, στη συνέχεια, πατήστε **Enter**.
Η διεύθυνση IP εμφανίζεται ως τέσσερα σύνολα αριθμών που χωρίζονται από τελείες, όπως 192.168.0.100.

Πώς να εντοπίσετε τη διεύθυνση IP ενός εκτυπωτή

- Μπορείτε να εντοπίσετε τη διεύθυνση IP του εκτυπωτή προβάλλοντας τη σελίδα εγκατάστασης δικτύου του εκτυπωτή.

Πώς εκχωρούνται οι διευθύνσεις IP;

Η διεύθυνση IP μπορεί να εκχωρηθεί αυτόματα από το δίκτυο με χρήση DHCP. Εφόσον ο εκτυπωτής εγκατασταθεί σε έναν υπολογιστή, ο υπολογιστής στέλνει όλες τις εργασίες εκτύπωσης μέσω δικτύου στον εκτυπωτή που χρησιμοποιεί αυτή τη διεύθυνση.

Εάν η διεύθυνση IP δεν εκχωρείται αυτόματα, κατά τη ρύθμιση ασύρματης λειτουργίας θα σας ζητηθεί να καταχωρήσετε μια διεύθυνση με μη αυτόματο τρόπο και να παράσχετε άλλες πληροφορίες δικτύου μετά την επιλογή του εκτυπωτή σας από τη διαθέσιμη λίστα.

Τι είναι ο δείκτης κλειδιού;

Το σημείο ασύρματης πρόσβασης (ασύρματος δρομολογητής) μπορεί να ρυθμιστεί με έως και τέσσερις δείκτες WEP. Ωστόσο χρησιμοποιείται μόνο ένα κλειδί τη φορά στο δίκτυο. Τα κλειδιά είναι αριθμημένα και ο αριθμός ενός κλειδιού ονομάζεται δείκτης κλειδιού. Όλες οι συσκευές στο ασύρματο δίκτυο θα πρέπει να είναι ρυθμισμένες ώστε να χρησιμοποιούν τον ίδιο δείκτη κλειδιού σε περίπτωση που στο σημείο ασύρματης πρόσβασης ρυθμίζονται πολλά κλειδιά WEP.

Επιλέξτε τον ίδιο δείκτη κλειδιού στον εκτυπωτή σας με αυτόν που χρησιμοποιείτε στο σημείο ασύρματης πρόσβασης.

Συντήρηση του εκτυπωτή

Συντήρηση των κασετών μελανιού

Εκτός από τις παρακάτω εργασίες που μπορείτε να εκτελέσετε, ο εκτυπωτής σας εκτελεί αυτόματα έναν κύκλο συντήρησης την εβδομάδα, εάν είναι συνδεδεμένος σε πρίζα. Θα εξέλθει για σύντομο διάστημα από τη δυνατότητα Εξοικονόμηση ενέργειας ή θα ενεργοποιηθεί προσωρινά αν είναι απενεργοποιημένος.

Έλεγχος της στάθμης του μελανιού

Χρήση του πίνακα ελέγχου του εκτυπωτή

- 1 Από τον πίνακα ελέγχου του εκτυπωτή, πατήστε .
- 2 Πατήστε το κουμπί επάνω ή κάτω βέλους για να μεταβείτε στην επιλογή **Συντήρηση** και στη συνέχεια πατήστε **OK**.
- 3 Πατήστε ξανά το κουμπί **OK** για να ορίσετε την επιλογή **Έλεγχος στάθμης μελανιού**.

Χρήση του λογισμικού του εκτυπωτή

- 1 Κάντε κλικ στο  ή στο κουμπί **Έναρξη**.
- 2 Επιλέξτε **Όλα τα προγράμματα** ή **Προγράμματα** και στη συνέχεια επιλέξτε το φάκελο του προγράμματος εκτυπωτή από τη λίστα.
- 3 Επιλέξτε **Αρχική σελίδα εκτυπωτή**.
- 4 Επιλέξτε τον εκτυπωτή σας από την αναπτυσσόμενη λίστα εκτυπωτών.
- 5 Στην καρτέλα Συντήρηση, κάντε κλικ στην επιλογή **Έλεγχος στάθμης μελανιών**.

Ευθυγράμμιση της κεφαλής εκτύπωσης

Εάν οι χαρακτήρες ή οι γραμμές στις εικόνες του εκτυπωτή σας εμφανίζονται τραχείς ή κυματιστοί, θα πρέπει να ευθυγραμμίσετε την κεφαλή εκτύπωσης.

Χρήση του πίνακα ελέγχου του εκτυπωτή

- 1 Τοποθετήστε απλό χαρτί.
- 2 Από τον πίνακα ελέγχου του εκτυπωτή, πατήστε .
- 3 Πατήστε το κουμπί επάνω ή κάτω βέλους για να μεταβείτε στην επιλογή **Συντήρηση** και στη συνέχεια πατήστε **OK**.
- 4 Πατήστε τα κουμπιά πάνω και κάτω βέλους για να μεταβείτε στην επιλογή **Ευθυγράμμιση εκτυπωτή** και πατήστε το κουμπί **OK**.

Εκτυπώνεται μια σελίδα ευθυγράμμισης.

Σημείωση: Μην αφαιρείτε τη σελίδα ευθυγράμμισης μέχρι να ολοκληρωθεί η εκτύπωση.

Χρήση του λογισμικού του εκτυπωτή

- 1 Τοποθετήστε απλό χαρτί.
- 2 Κάντε κλικ στο  ή στο κουμπί Έναρξη.
- 3 Επιλέξτε Όλα τα προγράμματα ή Προγράμματα και στη συνέχεια επιλέξτε το φάκελο του προγράμματος εκτυπωτή από τη λίστα.
- 4 Επιλέξτε Αρχική σελίδα εκτυπωτή.
- 5 Επιλέξτε τον εκτυπωτή σας από την αναπτυσσόμενη λίστα του εκτυπωτή.
- 6 Από την καρτέλα Συντήρηση, κάντε κλικ στην επιλογή Ευθυγράμμιση κασετών.
- 7 Ακολουθήστε τις οδηγίες που εμφανίζονται στην οθόνη του υπολογιστή.

Εάν ευθυγραμμίσετε τις κασέτες για να βελτιώσετε την ποιότητα εκτύπωσης, επαναλάβετε την εκτύπωση του εγγράφου. Εάν η ποιότητα εκτύπωσης δεν βελτιώθηκε, καθαρίστε τα ακροφύσια των κεφαλών εκτύπωσης.

Καθαρισμός των ακροφυσίων των κεφαλών εκτύπωσης

Η κακή ποιότητα εκτύπωσης ορισμένες φορές οφείλεται σε φραγμένα ακροφύσια κεφαλών εκτύπωσης. Καθαρίστε τα ακροφύσια των κεφαλών εκτύπωσης για να βελτιώσετε την ποιότητα των εκτυπώσεών σας.

Σημειώσεις:

- Ο καθαρισμός ακροφυσίων κεφαλής εκτύπωσης πραγματοποιεί χρήση μελανιού, επομένως φροντίστε να τα καθαρίζετε μόνο όταν είναι απαραίτητο.
- Κατά το βαθύ καθαρισμό, χρησιμοποιείται ακόμα μεγαλύτερη ποσότητα μελανιού, επομένως φροντίστε να χρησιμοποιήσετε αρχικά την επιλογή Καθαρισμός κεφαλής εκτύπωσης για εξοικονόμηση μελανιού.
- Εάν το επίπεδο του μελανιού είναι χαμηλό, πριν καθαρίσετε τα ακροφύσια κεφαλής εκτύπωσης, πρέπει να αντικαταστήσετε τις κασέτες.

Χρήση του πίνακα ελέγχου του εκτυπωτή

- 1 Από τον πίνακα ελέγχου του εκτυπωτή, πατήστε το .
- 2 Πατήστε το κουμπί επάνω ή κάτω βέλους για να μεταβείτε στην επιλογή Συντήρηση και στη συνέχεια πατήστε **OK**.
- 3 Πατήστε το κουμπί αριστερού ή δεξιού βέλους για να μεταβείτε στην επιλογή Καθαρισμός κεφαλής εκτύπωσης ή Βαθύς καθαρισμός κεφαλής εκτύπωσης και στη συνέχεια πατήστε **OK**.
Εκτυπώνεται μια σελίδα καθαρισμού.

Χρήση του λογισμικού του εκτυπωτή

- 1 Κάντε κλικ στο κουμπί  ή στο κουμπί Έναρξη.
- 2 Επιλέξτε Όλα τα προγράμματα ή Προγράμματα και στη συνέχεια επιλέξτε το φάκελο του προγράμματος εκτυπωτή από τη λίστα.
- 3 Επιλέξτε Αρχική σελίδα εκτυπωτή.
- 4 Επιλέξτε τον εκτυπωτή σας από την αναπτυσσόμενη λίστα εκτυπωτών.

- 5 Από την καρτέλα Συντήρηση, επιλέξτε **Καθαρισμός κασετών**.
- 6 Ακολουθήστε τις οδηγίες που εμφανίζονται στην οθόνη του υπολογιστή.

Καθαρισμός της εξωτερικής επιφάνειας του εκτυπωτή

- 1 Βεβαιωθείτε ότι ο εκτυπωτής είναι απενεργοποιημένος και αποσυνδεδεμένος από την πρίζα.



ΠΡΟΣΟΧΗ—ΚΙΝΔΥΝΟΣ ΗΛΕΚΤΡΟΠΛΗΞΙΑΣ: Για να αποφύγετε τον κίνδυνο ηλεκτροπληξίας κατά τον καθαρισμό της εξωτερικής επιφάνειας του εκτυπωτή, αποσυνδέστε το καλώδιο τροφοδοσίας από την πρίζα και αποσυνδέστε όλα τα καλώδια σύνδεσης με τον εκτυπωτή, πριν να προχωρήσετε.

- 2 Αφαιρέστε όλο το χαρτί από τον εκτυπωτή.
- 3 Βρέξτε με νερό ένα καθαρό πανί χωρίς χνούδι.

ΠΡΟΣΟΧΗ—ΠΙΘΑΝΟΤΗΤΑ ΒΛΑΒΗΣ: Μην χρησιμοποιείτε οικιακά καθαριστικά ή απορρυπαντικά, καθώς ενδέχεται να προκαλέσουν φθορά στον εκτυπωτή.

- 4 Σκουπίστε μόνο το εξωτερικό του εκτυπωτή και φροντίστε να αφαιρέσετε τυχόν κατάλοιπα μελανιού που έχουν συσσωρευτεί στη θήκη εξόδου χαρτιού.

ΠΡΟΣΟΧΗ—ΠΙΘΑΝΟΤΗΤΑ ΒΛΑΒΗΣ: Η χρήση υγρού πανιού για τον καθαρισμό του εσωτερικού ενδέχεται να προκαλέσει φθορά στον εκτυπωτή σας.

- 5 Βεβαιωθείτε ότι ο εκτυπωτής είναι στεγνός πριν αρχίσετε μια νέα εργασία εκτύπωσης.

Καθαρισμός της γυάλινης επιφάνειας του σαρωτή

- 1 Βρέξτε με νερό ένα καθαρό πανί χωρίς χνούδι.
- 2 Σκουπίστε απαλά τη γυάλινη επιφάνεια του σαρωτή για να την καθαρίσετε.

Σημείωση: Βεβαιωθείτε πως το μελάνι ή το διορθωτικό υγρό που υπάρχει στο χαρτί είναι στεγνό πριν τοποθετήσετε το χαρτί στη γυάλινη επιφάνεια του σαρωτή.

Αντιμετώπιση προβλημάτων

Πριν από την αντιμετώπιση προβλημάτων

Χρησιμοποιήστε αυτή τη λίστα ελέγχου για να επιλύσετε τα περισσότερα προβλήματα του εκτυπωτή:

- Βεβαιωθείτε ότι το καλώδιο τροφοδοσίας είναι συνδεδεμένο με τον εκτυπωτή και σε κατάλληλα γειωμένη πρίζα.
- Ο εκτυπωτής δεν έχει συνδεθεί σε προστασία από υπέρταση, σε τροφοδοτικά αδιάλειπτης λειτουργίας ή σε καλώδια επέκτασης.
- Βεβαιωθείτε ότι ο εκτυπωτής βρίσκεται σε λειτουργία.
- Βεβαιωθείτε ότι ο εκτυπωτής είναι καλά συνδεδεμένος στον κεντρικό υπολογιστή, στο διακομιστή εκτύπωσης ή σε άλλο σημείο πρόσβασης στο δίκτυο.
- Ελέγξτε τον εκτυπωτή για μηνύματα σφάλματος και επιλύστε τυχόν σφάλματα.
- Αναζητήστε τυχόν μηνύματα εμπλοκής χαρτιού και αποκαταστήστε τυχόν εμπλοκές.
- Ελέγξτε τις κασέτες μελανιού και τοποθετήστε νέες κασέτες εκτύπωσης εάν είναι απαραίτητο.
- Χρησιμοποιήστε το Κέντρο εξυπηρέτησης για να εντοπίσετε και να λύσετε το πρόβλημα (μόνο στα Windows)
- Απενεργοποιήστε τον εκτυπωτή, περιμένετε 10 δευτερόλεπτα, και στη συνέχεια ενεργοποιήστε τον.

Χρήση του Κέντρου εξυπηρέτησης για την επίλυση προβλημάτων εκτυπωτή

Το Κέντρο εξυπηρέτησης παρέχει βοήθεια αντιμετώπισης προβλημάτων βήμα προς βήμα και περιέχει συνδέσεις για εργασίες συντήρησης εκτυπωτή και για υποστήριξη πελατών.

Για να ανοίξετε το Κέντρο εξυπηρέτησης, χρησιμοποιήστε μία από τις παρακάτω μεθόδους:

Μέθοδος 1	Μέθοδος 2
Εάν εμφανίζεται σε ένα παράθυρο διαλόγου μηνύματος σφάλματος, κάντε κλικ στη σύνδεση Για επιπλέον βοήθεια χρησιμοποιήστε το Κέντρο εξυπηρέτησης .	<ol style="list-style-type: none">1 Κάντε κλικ στο  ή στο κουμπί Έναρξη.2 Επιλέξτε Προγράμματα ή Όλα τα προγράμματα και στη συνέχεια επιλέξτε το φάκελο του προγράμματος εκτυπωτή από τη λίστα.3 Επιλέξτε Αρχική σελίδα εκτυπωτή.4 Από την καρτέλα Υποστήριξη, επιλέξτε Κέντρο εξυπηρέτησης.

Εάν το πρόβλημά σας δεν λύνεται με την Αντιμετώπιση προβλημάτων

Επισκεφθείτε την τοποθεσία μας στο Web στη διεύθυνση support.dell.com για να βρείτε τα παρακάτω:

- Ζωντανή ηλεκτρονική τεχνική υποστήριξη
- Αριθμούς επικοινωνίας για τηλεφωνική τεχνική υποστήριξη

Αντιμετώπιση προβλημάτων εγκατάστασης

- “Στην οθόνη εμφανίζεται εσφαλμένη γλώσσα” στη σελίδα 125
- “Σφάλματα κεφαλής εκτύπωσης” στη σελίδα 126
- “Δεν έγινε η εγκατάσταση του λογισμικού” στη σελίδα 127
- “Η εργασία εκτύπωσης δεν εκτυπώνεται ή λείπουν σελίδες” στη σελίδα 128
- “Ο εκτυπωτής εκτυπώνει κενές σελίδες” στη σελίδα 129
- “Ο εκτυπωτής είναι απασχολημένος ή δεν αποκρίνεται” στη σελίδα 130
- “Δεν είναι δυνατή η διαγραφή εγγράφων από την ουρά εκτύπωσης” στη σελίδα 130
- “Δεν είναι δυνατή η εκτύπωση μέσω USB” στη σελίδα 130

Στην οθόνη εμφανίζεται εσφαλμένη γλώσσα

Αν η λίστα "Πριν τη διαδικασία αντιμετώπισης προβλημάτων" δεν μπορεί να λύσει το πρόβλημα, τότε δοκιμάστε ένα ή περισσότερα από τα παρακάτω:

Αλλάξτε τη γλώσσα από τα μενού του εκτυπωτή



- 1 Από τον πίνακα ελέγχου του εκτυπωτή, πατήστε το .
- 2 Πατήστε τα κουμπιά βέλους για να πραγματοποιήσετε κύλιση στην επιλογή **Προεπιλογές** και στη συνέχεια πατήστε **OK**.
- 3 Πατήστε τα κουμπιά βέλους για να πραγματοποιήσετε κύλιση στην επιλογή **Ρυθμίσεις προεπιλογών** και στη συνέχεια πατήστε **OK**.
- 4 Πατήστε τα κουμπιά βέλους για να πραγματοποιήσετε κύλιση στην επιλογή **Χρήση εργοστασιακών** και στη συνέχεια πατήστε **OK**.
- 5 Ολοκληρώστε την αρχική ρύθμιση του εκτυπωτή

Αλλάξτε τη γλώσσα με τη χρήση συνδυασμού κουμπιών (εάν δεν μπορείτε να διαβάσετε την τρέχουσα γλώσσα)

- 1 Απενεργοποιήστε τον εκτυπωτή.

Σημείωση: Εάν έχετε ρυθμίσει το χρονικό όριο Εξοικονόμησης ενέργειας στο μενού "Ρύθμιση παραμέτρων", τότε πατήστε και κρατήστε πατημένο το κουμπί  για τρία δευτερόλεπτα για να απενεργοποιήσετε τον εκτυπωτή.

- 2 Πιέστε και κρατήστε πατημένο το πλήκτρο  και  και στη συνέχεια πατήστε και απελευθερώστε το πλήκτρο  για να ενεργοποιήσετε τον εκτυπωτή.

Σημείωση: Μην αφήσετε το  ή το  μέχρι να εμφανιστεί η επιλογή **Γλώσσα** στην οθόνη, η οποία υποδεικνύει πως έχει γίνει επαναφορά των ρυθμίσεων του εκτυπωτή.

- 3 Ολοκληρώστε την αρχική ρύθμιση του εκτυπωτή

Σφάλματα κεφαλής εκτύπωσης

Αν η λίστα "Πριν τη διαδικασία αντιμετώπισης προβλημάτων" δεν μπορεί να λύσει το πρόβλημα, τότε δοκιμάστε ένα ή περισσότερα από τα παρακάτω:

Αφαιρέστε και επανατοποθετήστε την κεφαλή εκτύπωσης

- 1 Ανοίξτε τον εκτυπωτή και σηκώστε την ασφάλεια.

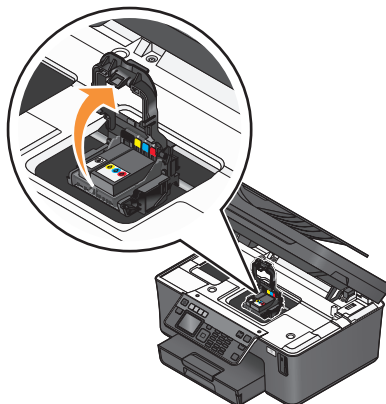

- 2 Αφαιρέστε την κεφαλή εκτύπωσης.

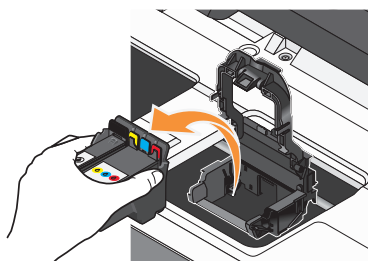

ΠΡΟΣΟΧΗ—ΠΙΘΑΝΟΤΗΤΑ ΒΛΑΒΗΣ: Μην αγγίζετε τα ακροφύσια της κεφαλής εκτύπωσης.

3 Καθαρίστε τις επαφές της κεφαλής εκτύπωσης με ένα καθαρό ύφασμα που δεν αφήνει χνούδι.

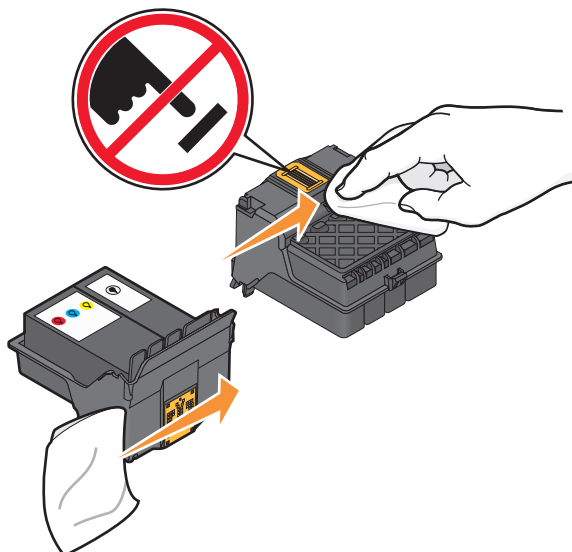

4 Τοποθετήστε την κεφαλή εκτύπωσης και στη συνέχεια κλείστε την ασφάλεια μέχρι να ακουστεί κλικ.

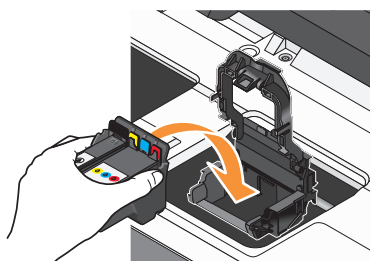

5 Κλείστε τον εκτυπωτή.

Σημείωση: Αν η αφαίρεση και επανατοποθέτηση της κεφαλής εκτύπωσης δεν επιλύσει το σφάλμα, τότε επικοινωνήστε με την τεχνική υποστήριξη.

Δεν έγινε η εγκατάσταση του λογισμικού

Εάν, κατά την αποστολή μιας εργασίας εκτύπωσης, αντιμετωπίσατε προβλήματα κατά την εγκατάσταση ή εάν ο εκτυπωτής σας δεν εμφανίζεται στη λίστα μέσα στο φάκελο Εκτυπωτών ή ως επιλογή εκτύπωσης, μπορείτε να δοκιμάσετε να απεγκαταστήσετε και να εγκαταστήσετε πάλι το λογισμικό.

Πριν εγκαταστήσετε πάλι το λογισμικό, κάνετε τα παρακάτω:

Βεβαιωθείτε ότι ο υπολογιστής σας ικανοποιεί τις ελάχιστες απαιτήσεις συστήματος που αναγράφονται στη συσκευασία του εκτυπωτή

Πριν την εγκατάσταση του λογισμικού, απενεργοποιήστε προσωρινά τα προγράμματα ασφαλείας των WINDOWS

Ελέγξτε τη σύνδεση USB

- 1 Ελέγξτε το καλώδιο USB για εμφανείς βλάβες. Εάν το καλώδιο είναι κατεστραμμένο, χρησιμοποιήστε καινούργιο.
- 2 Συνδέστε το τετράγωνο άκρο του καλωδίου USB στην πίσω πλευρά του εκτυπωτή.
- 3 Συνδέστε το ορθογώνιο άκρο του καλωδίου USB στη θύρα USB του υπολογιστή.

Η θύρα USB φέρει το σύμβολο USB .

Σημείωση: Εάν συνεχίσετε να έχετε προβλήματα, δοκιμάστε μια άλλη θύρα USB στον υπολογιστή. Ενδέχεται να έχετε συνδεθεί με ελαττωματική θύρα.

Επανασυνδέστε το τροφοδοτικό του εκτυπωτή

- 1 Απενεργοποιήστε τον εκτυπωτή και, στη συνέχεια, αποσυνδέστε το καλώδιο τροφοδοσίας από την πρίζα.
- 2 Αφαιρέστε απαλά το τροφοδοτικό από τον εκτυπωτή και έπειτα επανασυνδέστε το.
- 3 Συνδέστε το καλώδιο τροφοδοσίας στην πρίζα τοίχου και ενεργοποιήστε τον εκτυπωτή.

Η εργασία εκτύπωσης δεν εκτυπώνεται ή λείπουν σελίδες

Αν η λίστα "Πριν τη διαδικασία αντιμετώπισης προβλημάτων" δεν μπορεί να λύσει το πρόβλημα, τότε δοκιμάστε ένα ή περισσότερα από τα παρακάτω:

Βεβαιωθείτε ότι οι κασέτες εκτύπωσης έχουν τοποθετηθεί σωστά

- 1 Ενεργοποιήστε τον εκτυπωτή και, στη συνέχεια, ανοίξτε τον εκτυπωτή.
- 2 Βεβαιωθείτε πως έχετε εγκαταστήσει σωστά τις κασέτες.
Οι κασέτες πρέπει να *ασφαλίσουν* στην υποδοχή της κεφαλής εκτύπωσης αντίστοιχου χρώματος.
- 3 Κλείστε τον εκτυπωτή.

Επιλέξτε τον εκτυπωτή σας από το διάλογο Εκτύπωση πριν στείλετε την εργασία εκτύπωσης

Βεβαιωθείτε ότι η εργασία εκτύπωσης δεν έχει τεθεί σε παύση

Βεβαιωθείτε ότι ο εκτυπωτής έχει οριστεί ως προεπιλεγμένος εκτυπωτής

Συνδέστε ξανά το καλώδιο τροφοδοσίας του εκτυπωτή

- 1 Απενεργοποιήστε τον εκτυπωτή και, στη συνέχεια, αποσυνδέστε το καλώδιο τροφοδοσίας από την πρίζα.
- 2 Αφαιρέστε απαλά το τροφοδοτικό από τον εκτυπωτή και έπειτα επανασυνδέστε το.
- 3 Συνδέστε το καλώδιο τροφοδοσίας στην πρίζα τοίχου και ενεργοποιήστε τον εκτυπωτή.

Αφαιρέστε και συνδέστε ξανά το καλώδιο USB ΠΟΥ ΕΊΝΑΙ ΣΥΝΔΕΔΕΜΈΝΟ ΜΕ ΤΟΝ ΕΚΤΥΠΩΤΗ ΣΑΣ

Ελέγξτε τη σύνδεση USB

- 1 Ελέγξτε το καλώδιο USB για εμφανείς βλάβες. Εάν το καλώδιο είναι κατεστραμμένο, χρησιμοποιήστε καινούργιο.
- 2 Συνδέστε το τετράγωνο άκρο του καλωδίου USB στην πίσω πλευρά του εκτυπωτή.
- 3 Συνδέστε το ορθογώνιο άκρο του καλωδίου USB στη θύρα USB του υπολογιστή.
Η θύρα USB φέρει το σύμβολο USB .

Σημείωση: Εάν συνεχίσετε να έχετε προβλήματα, δοκιμάστε μια άλλη θύρα USB στον υπολογιστή. Ενδέχεται να έχετε πραγματοποιήσει σύνδεση σε ελαττωματική θύρα.

Αφαιρέστε και επανεγκαταστήστε το λογισμικό του εκτυπωτή.

Ο εκτυπωτής εκτυπώνει κενές σελίδες

Το φαινόμενο αυτό πιθανόν να προκαλείται από κασέτες μελανιού που δεν έχουν εγκατασταθεί σωστά.

Επανεγκαταστήστε τις κασέτες μελανιού και προβείτε σε βαθύ καθαρισμό και ευθυγράμμιση της κεφαλής εκτύπωσης

- 1 Επανεγκαταστήστε τις κασέτες μελανιού, ανατρέξτε στην ενότητα “Αντικατάσταση κασετών μελανιού” στη σελίδα 12 για περισσότερες πληροφορίες.
Εάν οι κασέτες δεν ταιριάζουν, βεβαιωθείτε ότι η κεφαλή εκτύπωσης έχει τοποθετηθεί σωστά και δοκιμάστε να τις τοποθετήσετε ξανά.
- 2 Τοποθετήστε απλό χαρτί.
- 3 Από τον πίνακα ελέγχου του εκτυπωτή, πατήστε το .
- 4 Πατήστε τα κουμπιά βέλους για να πραγματοποιήσετε κύλιση στην επιλογή **Συντήρηση** και στη συνέχεια πατήστε **OK**.
- 5 Πατήστε τα κουμπιά βέλους για να μεταβείτε στην επιλογή **Βαθύς καθαρισμός κεφαλής εκτύπωσης** και πατήστε το κουμπί **OK**.
Εκτυπώνεται μια σελίδα καθαρισμού.
- 6 Πατήστε τα κουμπιά βέλους για να μεταβείτε στην επιλογή **Ευθυγράμμιση εκτυπωτή** και πατήστε το κουμπί **OK**.
Εκτυπώνεται μια σελίδα ευθυγράμμισης.

Σημείωση: Μην αφαιρείτε τη σελίδα ευθυγράμμισης μέχρι να ολοκληρωθεί η εκτύπωση.

Ο εκτυπωτής είναι απασχολημένος ή δεν αποκρίνεται

Εάν η λίστα ελέγχου "Πριν από την αντιμετώπιση προβλημάτων" δεν έλυσε το πρόβλημα, δοκιμάστε ένα ή περισσότερα από τα παρακάτω:

Βεβαιωθείτε ότι ο εκτυπωτής δεν βρίσκεται σε λειτουργία Εξοικονόμησης ενέργειας

Εάν η φωτεινή ένδειξη λειτουργίας αναβοσβήνει με αργό ρυθμό, ο εκτυπωτής βρίσκεται σε λειτουργία εξοικονόμησης ενέργειας. Πατήστε το  για να επαναφέρετε τον εκτυπωτή.

Εάν ο εκτυπωτής δεν εξέρχεται από τη λειτουργία εξοικονόμησης ενέργειας, επαναφέρετε την ισχύ:

- 1 Αποσυνδέστε το καλώδιο τροφοδοσίας από την πρίζα τοίχου και περιμένετε για 10 δευτερόλεπτα.
- 2 Συνδέστε το καλώδιο τροφοδοσίας στην πρίζα τοίχου και ενεργοποιήστε τον εκτυπωτή.

Εάν το πρόβλημα παραμένει, δείτε την τοποθεσία μας στο Web για ενημερώσεις στο λογισμικό ή το υλικολογισμικό του εκτυπωτή σας.

Συνδέστε ξανά το καλώδιο τροφοδοσίας του εκτυπωτή

- 1 Απενεργοποιήστε τον εκτυπωτή και, στη συνέχεια, αποσυνδέστε το καλώδιο τροφοδοσίας από την πρίζα.
- 2 Αφαιρέστε απαλά το τροφοδοτικό από τον εκτυπωτή και έπειτα επανασυνδέστε το.
- 3 Συνδέστε το καλώδιο τροφοδοσίας στην πρίζα τοίχου και ενεργοποιήστε τον εκτυπωτή.

Δεν είναι δυνατή η διαγραφή εγγράφων από την ουρά εκτύπωσης

Εάν έχετε εργασίες που παραμένουν στην ουρά εκτύπωσης και δεν μπορείτε να τις διαγράψετε για να εκτυπώσετε άλλες εργασίες, τότε ο εκτυπωτής και ο υπολογιστής μπορεί να μην επικοινωνούν.

Επανεκκινήστε τον υπολογιστή και δοκιμάστε ξανά

Δεν είναι δυνατή η εκτύπωση μέσω USB

Αν η λίστα "Πριν τη διαδικασία αντιμετώπισης προβλημάτων" δεν μπορεί να λύσει το πρόβλημα, τότε δοκιμάστε ένα ή περισσότερα από τα παρακάτω:

Ελέγξτε τη σύνδεση USB

- 1 Ελέγξτε το καλώδιο USB για εμφανείς βλάβες. Εάν το καλώδιο είναι κατεστραμμένο, χρησιμοποιήστε καινούργιο.
- 2 Συνδέστε το τετράγωνο άκρο του καλωδίου USB στην πίσω πλευρά του εκτυπωτή.
- 3 Συνδέστε το ορθογώνιο άκρο του καλωδίου USB στη θύρα USB του υπολογιστή.

Η θύρα USB φέρει το σύμβολο USB .

Σημείωση: Εάν συνεχίσετε να έχετε προβλήματα, δοκιμάστε μια άλλη θύρα USB στον υπολογιστή. Ενδέχεται να έχετε συνδεθεί με ελαττωματική θύρα.

Βεβαιωθείτε ότι η θύρα USB ΕΊΝΑΙ ΕΝΕΡΓΟΠΟΙΗΜΕΝΗ ΣΤΑ WINDOWS

- 1 Κάντε κλικ στο κουμπί  ή κάντε κλικ στο πλήκτρο **Έναρξη** και στη συνέχεια στην επιλογή **Εκτέλεση**.
- 2 Στο πλαίσιο "Έναρξη αναζήτησης" ή "Εκτέλεση", πληκτρολογήστε **devmgmt.msc**.
- 3 Πατήστε **Enter** ή κάντε κλικ στην επιλογή **OK**.
Ανοίγει η Διαχείριση συσκευών.
- 4 Κάντε κλικ στο σύμβολο συν (+) δίπλα στην ένδειξη Ελεγκτές ενιαίου σειριακού διαύλου (USB).
Εάν στη λίστα περιλαμβάνονται τα στοιχεία "Κεντρικός ελεγκτής USB" και "Ριζικός διανομέας (hub) USB", η θύρα USB είναι ενεργοποιημένη.

Για περισσότερες πληροφορίες, δείτε την τεκμηρίωση του υπολογιστή.

Απεγκαταστήστε και εγκαταστήστε ξανά το λογισμικό του εκτυπωτή

Αντιμετώπιση προβλημάτων εμπλοκών και κακής τροφοδοσίας χαρτιού

- "Εμπλοκή χαρτιού στον εκτυπωτή" στη σελίδα 131
- "Εμπλοκή χαρτιού στη μονάδα εκτύπωσης διπλής όψης" στη σελίδα 132
- "Εμπλοκή χαρτιού στον αυτόματο τροφοδότη εγγράφου (μόνο σε επιλεγμένα μοντέλα)" στη σελίδα 133
- "Κακή τροφοδοσία χαρτιού ή μέσων ειδικού τύπου" στη σελίδα 134

Εμπλοκή χαρτιού στον εκτυπωτή

Σημείωση: Τα εξαρτήματα στο εσωτερικό του εκτυπωτή είναι εύθραυστα. Αποφύγετε να ακουμπάτε αυτά τα εξαρτήματα κατά την αποκατάσταση εμπλοκών, αν δεν είναι απαραίτητο.

- 1 Πατήστε  για να απενεργοποιήσετε τον εκτυπωτή.
- 2 Ελέγξτε τη θήκη χαρτιού ή ανασηκώστε τη μονάδα σαρωτή για να ελέγξετε για εμπλοκή χαρτιού.

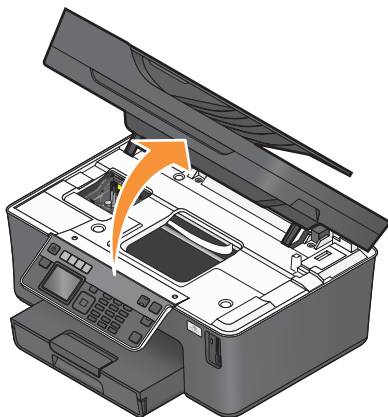

3 Πιάστε σταθερά το χαρτί και στη συνέχεια τραβήξτε το προσεκτικά προς τα έξω.

Σημείωση: Προσέξτε να μη σχίσετε το χαρτί κατά την αφαίρεσή του.

4 Πατήστε ψ για να ενεργοποιήσετε ξανά τον εκτυπωτή.

Εμπλοκή χαρτιού στη μονάδα εκτύπωσης διπλής όψης

Σημείωση: Τα εξαρτήματα στο εσωτερικό του εκτυπωτή είναι εύθραυστα. Αποφύγετε να ακουμπάτε αυτά τα εξαρτήματα κατά την αποκατάσταση εμπλοκών, αν δεν είναι απαραίτητο.

1 Πιέστε προς τα κάτω την ασφάλεια της μονάδας εκτύπωσης διπλής όψης και τραβήξτε προς τα έξω τη μονάδα διπλής όψης.

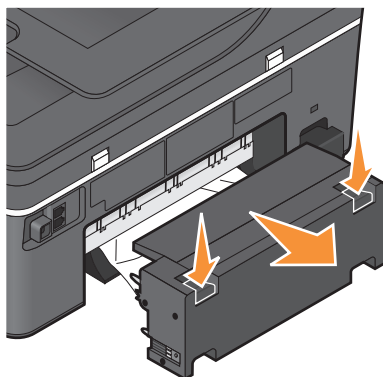

ΠΡΟΣΟΧΗ—ΠΙΘΑΝΟΤΗΤΑ ΤΡΑΥΜΑΤΙΣΜΟΥ: Η περιοχή πίσω από το κάλυμμα μονάδας εκτύπωσης διπλής όψης διαθέτει προεξέχοντα στοιχεία ως μέρος της διαδρομής χαρτιού. Προς αποφυγή τραυματισμού, να είστε προσεκτικοί όταν πλησιάζετε αυτή την περιοχή για να αφαιρέσετε το χαρτί που έχει εμπλακεί.

2 Πιάστε σταθερά το χαρτί και στη συνέχεια τραβήξτε το προσεκτικά προς τα έξω.

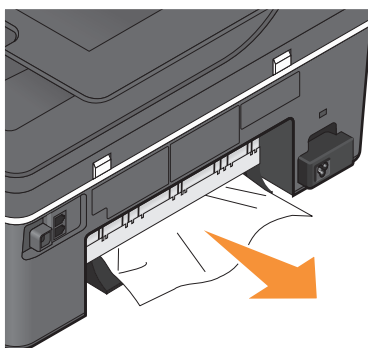

Σημείωση: Προσέξτε να μη σχίσετε το χαρτί κατά την αφαίρεσή του.

3 Επανεγκαταστήστε τη μονάδα εκτύπωσης διπλής όψης.

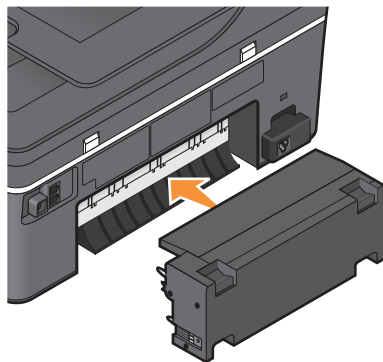

4 Επιλέξτε **ΤΕΛΟΣ** ή **OK**, ανάλογα με το μοντέλο εκτυπωτή.

5 Από τον υπολογιστή σας, συνεχίστε την εργασία εκτύπωσης.

Εμπλοκή χαρτιού στον αυτόματο τροφοδότη εγγράφου (μόνο σε επιλεγμένα μοντέλα)

Σημείωση: Τα εξαρτήματα στο εσωτερικό του εκτυπωτή είναι εύθραυστα. Αποφύγετε να ακουμπάτε αυτά τα εξαρτήματα κατά την αποκατάσταση εμπλοκών, αν δεν είναι απαραίτητο.

1 Ανοίξτε τη θύρα αυτόματου τροφοδότη και στη συνέχεια τραβήξτε προσεκτικά προς τα έξω το χαρτί που δημιούργησε την εμπλοκή.

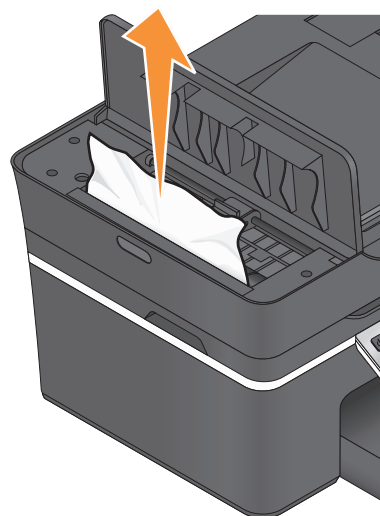
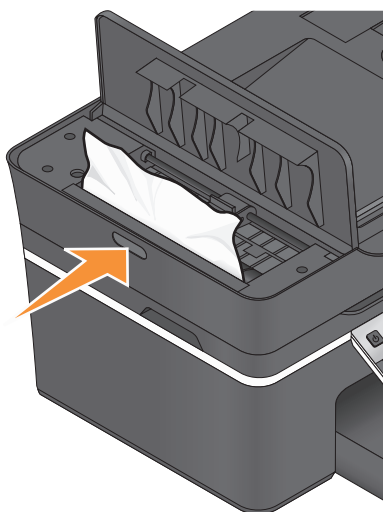

Σημείωση: Προσέξτε να μη σχίσετε το χαρτί κατά την αφαίρεσή του.

2 Κλείστε τη θύρα του αυτόματου τροφοδότη εγγράφων.

3 Επιλέξτε **ΤΕΛΟΣ** ή **OK**, ανάλογα με το μοντέλο εκτυπωτή.

4 Από τον υπολογιστή σας, συνεχίστε την εργασία εκτύπωσης.

Κακή τροφοδοσία χαρτιού ή μέσων ειδικού τύπου

Εάν παρατηρείται κακή τροφοδοσία ή παραμόρφωση του χαρτιού ή των μέσων ειδικού τύπου ή εάν τροφοδοτούνται ή κολλάνε μεταξύ τους πολλά φύλλα, δοκιμάστε τις παρακάτω λύσεις. Εφαρμόστε μία ή περισσότερες από τις εξής λύσεις:

Ελέγξτε την κατάσταση του χαρτιού

Χρησιμοποιήστε μόνο καινούργιο, ατσαλάκωτο χαρτί.

Ελέγξτε την τροφοδοσία του χαρτιού

- Τοποθετήστε λιγότερα φύλλα χαρτιού στον εκτυπωτή.
- Τοποθετήστε το χαρτί με την πλευρά εκτύπωσης προς τα κάτω. (Εάν δεν είστε βέβαιοι ποια είναι η εκτυπώσιμη πλευρά, ανατρέξτε στις οδηγίες που συνοδεύουν το χαρτί).
- Ελέγξτε τις οδηγίες τοποθέτησης για το χαρτί ή τα ειδικά μέσα σας.

Αφαιρέστε κάθε σελίδα μόλις εκτυπωθεί

Προσαρμόστε τους οδηγούς χαρτιού για να ταιριάζουν με το χαρτί που έχει τοποθετηθεί

Αντιμετώπιση προβλημάτων εκτύπωσης

- “Χαμηλή ποιότητα στα άκρα της σελίδας” στη σελίδα 134
- “Λωρίδες ή γραμμές σε μια εκτυπωμένη εικόνα” στη σελίδα 135
- “Η ταχύτητα εκτύπωσης είναι αργή” στη σελίδα 135
- “Ο υπολογιστής είναι αργός κατά την εκτύπωση” στη σελίδα 136

Χαμηλή ποιότητα στα άκρα της σελίδας

Αν η λίστα “Πριν τη διαδικασία αντιμετώπισης προβλημάτων” δεν μπορεί να λύσει το πρόβλημα, τότε δοκιμάστε ένα ή περισσότερα από τα παρακάτω:

Ελέγξτε τις ελάχιστες ρυθμίσεις εκτύπωσης

Χρησιμοποιήστε τις ελάχιστες ρυθμίσεις περιθωρίων εκτύπωσης, εκτός εάν χρησιμοποιείτε τη λειτουργία χωρίς περίγραμμα:

- Αριστερό και δεξιό περίγραμμα:
 - 6.35 mm (0,25 cm) για χαρτί μεγέθους letter
 - 3.37 mm (0,133 in.) για όλα τα μεγέθη χαρτιού εκτός του letter
- Επάνω περίγραμμα: 1.7 mm (0.067 in.)
- Κάτω περίγραμμα: 12.7 mm (0,5 in.)

Επιλέξτε τη δυνατότητα Εκτύπωση χωρίς περίγραμμα

- 1 Έχοντας ανοιχτό ένα έγγραφο ή μια φωτογραφία, επιλέξτε **Αρχείο → Εκτύπωση**.
- 2 Επιλέξτε **Ιδιότητες, Προτιμήσεις, Επιλογές ή Ρύθμιση παραμέτρων**.
- 3 Από την ενότητα "Επιλογές χαρτιού", της καρτέλας "Ρυθμίσεις Εκτύπωσης" επιλέξτε **Χωρίς περίγραμμα**.

Λωρίδες ή γραμμές σε μια εκτυπωμένη εικόνα

Εάν η λίστα ελέγχου "Πριν από την αντιμετώπιση προβλημάτων" δεν έλυσε το πρόβλημα, δοκιμάστε ένα ή περισσότερα από τα παρακάτω:

Ελέγξτε τη στάθμη του μελανιού

Αντικαταστήστε τις κασέτες μελανιού που έχουν χαμηλή στάθμη ή είναι κενές.

Ορίστε υψηλότερη ποιότητα εκτύπωσης από το λογισμικό εκτυπωτή

Βεβαιωθείτε πως έχετε εγκαταστήσει σωστά τις κασέτες μελανιού

Ευθυγραμμίστε την κεφαλή εκτύπωσης

Εκτελέστε καθαρισμό ή βαθύ καθαρισμό των ακροφυσίων της κεφαλής εκτύπωσης

Σημείωση: Εάν με αυτές τις λύσεις δεν αφαιρούνται οι λωρίδες ή οι γραμμές από την εκτυπωμένη εικόνα, επικοινωνήστε με την τεχνική υποστήριξη.

Η ταχύτητα εκτύπωσης είναι αργή

Εάν η λίστα ελέγχου "Πριν από την αντιμετώπιση προβλημάτων" δεν έλυσε το πρόβλημα, δοκιμάστε ένα ή περισσότερα από τα παρακάτω:

Μεγιστοποιήστε την ταχύτητα επεξεργασίας του υπολογιστή

- Κλείστε όλες τις εφαρμογές που δεν χρησιμοποιείτε.
- Μειώστε τον αριθμό και το μέγεθος των γραφικών και των εικόνων στο έγγραφο.
- Καταργήστε από το σύστημά σας όσο το δυνατόν περισσότερες γραμματοσειρές που δεν χρησιμοποιείτε.

Προσθέστε μνήμη

Εξετάστε το ενδεχόμενο να αγοράσετε περισσότερη μνήμη RAM.

Ορίστε χαμηλότερη ποιότητα εκτύπωσης από το λογισμικό εκτυπωτή

Επιλέξτε μη αυτόματα ένα τύπο χαρτιού που ταιριάζει με τον τύπο χαρτιού που χρησιμοποιείτε

Απεγκαταστήστε και εγκαταστήστε ξανά το λογισμικό του εκτυπωτή

Ο υπολογιστής είναι αργός κατά την εκτύπωση

Οι πιθανές λύσεις είναι οι εξής. Επιλέξτε ένα από τα παρακάτω:

Εάν χρησιμοποιείτε σύνδεση USB, ΔΟΚΙΜΑΣΤΕ ΆΛΛΟ ΚΑΛΩΔΙΟ USB

Εάν είστε σε δίκτυο, επαναφέρετε την ισχύ του σημείου πρόσβασης (δρομολογητής)

- 1 Αφαιρέστε το καλώδιο ρεύματος από το σημείο πρόσβασης.
- 2 Περιμένετε για δέκα δευτερόλεπτα και έπειτα εισάγετε το καλώδιο τροφοδοσίας.

Αντιμέτωπιση προβλημάτων αντιγραφής και σάρωσης

- “Το αντιγραφικό ή ο σαρωτής δεν αποκρίνεται” στη σελίδα 136
- “Η μονάδα σαρωτή δεν κλείνει” στη σελίδα 136
- “Κακή ποιότητα αντιγράφου ή κακή ποιότητα σαρωμένης εικόνας” στη σελίδα 137
- “Μερικά αντίγραφα ή σαρώσεις εγγράφων ή φωτογραφιών” στη σελίδα 137
- “Η σάρωση δεν ήταν επιτυχής” στη σελίδα 138
- “Η σάρωση καθυστερεί υπερβολικά ή έχει ως αποτέλεσμα να μην ανταποκρίνεται ο υπολογιστής” στη σελίδα 138
- “Δεν είναι δυνατή η σάρωση σε υπολογιστή μέσω δικτύου” στη σελίδα 138

Το αντιγραφικό ή ο σαρωτής δεν αποκρίνεται

Αν η λίστα "Πριν τη διαδικασία αντιμετώπισης προβλημάτων" δεν μπορεί να λύσει το πρόβλημα, τότε δοκιμάστε ένα ή περισσότερα από τα παρακάτω:

Ορίστε τον συγκεκριμένο εκτυπωτή ως προεπιλεγμένο εκτυπωτή

Απεγκαταστήστε και εγκαταστήστε ξανά το λογισμικό του εκτυπωτή

Η μονάδα σαρωτή δεν κλείνει

- 1 Ανασηκώστε τη μονάδα σαρωτή.
- 2 Αφαιρέστε οποιοδήποτε αντικείμενο εμποδίζει το κλείσιμο της μονάδας σαρωτή.
- 3 Χαμηλώστε τη μονάδα σαρωτή.

Κακή ποιότητα αντιγράφου ή κακή ποιότητα σαρωμένης εικόνας

Εάν η λίστα ελέγχου "Πριν από την αντιμετώπιση προβλημάτων" δεν έλυσε το πρόβλημα, δοκιμάστε ένα ή περισσότερα από τα παρακάτω:

Καθαρίστε τη γυάλινη επιφάνεια του σαρωτή

Προσαρμόστε την ποιότητα σάρωσης του λογισμικού του εκτυπωτή

Δείτε τις συμβουλές για την αντιγραφή, σάρωση και τη βελτίωση της ποιότητας εκτύπωσης

Χρησιμοποιήστε μια πιο καθαρή έκδοση του αρχικού εγγράφου ή εικόνας

Βεβαιωθείτε ότι το έγγραφο ή η φωτογραφία είναι τοποθετημένη με την όψη προς τα κάτω στη σωστή γωνία της γυάλινης επιφάνειας του σαρωτή.

Μερικά αντίγραφα ή σαρώσεις εγγράφων ή φωτογραφιών

Εάν η λίστα ελέγχου "Πριν από την αντιμετώπιση προβλημάτων" δεν έλυσε το πρόβλημα, δοκιμάστε ένα ή περισσότερα από τα παρακάτω:

Βεβαιωθείτε ότι το έγγραφο ή η φωτογραφία είναι τοποθετημένη με την όψη προς τα κάτω στη σωστή γωνία της γυάλινης επιφάνειας του σαρωτή.

Επιλέξτε ένα μέγεθος χαρτιού από το λογισμικό του εκτυπωτή το οποίο ταιριάζει με το χαρτί που έχει τοποθετηθεί.

Βεβαιωθείτε ότι η ρύθμιση Αρχικό μέγεθος ταιριάζει με το μέγεθος του εγγράφου που σαρώνετε

Η σάρωση δεν ήταν επιτυχής

Αν η λίστα "Πριν τη διαδικασία αντιμετώπισης προβλημάτων" δεν μπορεί να λύσει το πρόβλημα, τότε δοκιμάστε ένα ή περισσότερα από τα παρακάτω:

Ελέγξτε τη σύνδεση USB

- 1 Ελέγξτε το καλώδιο USB για εμφανείς βλάβες. Εάν το καλώδιο είναι κατεστραμμένο, χρησιμοποιήστε καινούργιο.
- 2 Συνδέστε το τετράγωνο άκρο του καλωδίου USB στην πίσω πλευρά του εκτυπωτή.
- 3 Συνδέστε το ορθογώνιο άκρο του καλωδίου USB στη θύρα USB του υπολογιστή.
Η θύρα USB φέρει το σύμβολο USB .

Σημείωση: Εάν συνεχίσετε να έχετε προβλήματα, δοκιμάστε μια άλλη θύρα USB στον υπολογιστή. Ενδέχεται να έχετε συνδεθεί σε ελαττωματική θύρα.

Επανεκκινήστε τον υπολογιστή

Η σάρωση καθυστερεί υπερβολικά ή έχει ως αποτέλεσμα να μην ανταποκρίνεται ο υπολογιστής

Εάν η λίστα ελέγχου "Πριν από την αντιμετώπιση προβλημάτων" δεν έλυσε το πρόβλημα, δοκιμάστε ένα ή περισσότερα από τα παρακάτω:

Κλείστε τα άλλα προγράμματα λογισμικού που δεν χρησιμοποιούνται

Χρησιμοποιήστε χαμηλότερη ανάλυση σάρωσης

Δεν είναι δυνατή η σάρωση σε υπολογιστή μέσω δικτύου

Εάν η λίστα ελέγχου "Πριν από την αντιμετώπιση προβλημάτων" δεν έλυσε το πρόβλημα, δοκιμάστε ένα ή περισσότερα από τα παρακάτω:

Βεβαιωθείτε πως ο εκτυπωτής και ο υπολογιστής προορισμού είναι συνδεδεμένοι στο ίδιο δίκτυο.

Βεβαιωθείτε ότι το λογισμικό του εκτυπωτή είναι εγκατεστημένο στον υπολογιστή προορισμού

Αντιμετώπιση προβλημάτων φαξ

- "Λίστα ελέγχου για την αντιμετώπιση προβλημάτων φαξ" στη σελίδα 139
- "Δεν είναι δυνατή η αποστολή φαξ" στη σελίδα 140
- "Δεν είναι δυνατή η λήψη φαξ" στη σελίδα 142

- “Δεν είναι δυνατή η εκτέλεση του λογισμικού του φαξ” στη σελίδα 144
- “Μηνύματα σφάλματος του φαξ στον πίνακα ελέγχου του εκτυπωτή” στη σελίδα 144

Για λεπτομερείς περιγραφές κοινών όρων και εργασιών, ανατρέξτε στα παρακάτω θέματα:

- “Ρύθμιση του εκτυπωτή για λειτουργία φαξ” στη σελίδα 68
- “Συνήθεις ερωτήσεις για τη λειτουργία φαξ” στη σελίδα 87

Λίστα ελέγχου για την αντιμετώπιση προβλημάτων φαξ

Εάν αντιμετωπίζετε προβλήματα κατά την αποστολή και λήψη φαξ, ελέγξτε πρώτη τη σύνδεση:

- 1 Ελέγξτε εάν υπάρχει τόνος κλήσης στην τηλεφωνική γραμμή συνδέοντας μια αναλογική τηλεφωνική συσκευή στην πρίζα τοίχου, το φίλτρο DSL, τη συσκευή VoIP ή το καλωδιακό μόντεμ όπου έχετε συνδέσει τον εκτυπωτή. Βεβαιωθείτε ότι έχετε συνδέσει το τηλέφωνο στην ίδια θύρα.

Εάν δεν ακούσετε τον τόνο κλήσης, επικοινωνήστε με τον πάροχο τηλεφωνικής γραμμής σας.

- 2 Ενώ ο εκτυπωτής είναι συνδεδεμένος στην τηλεφωνική γραμμή, ελέγξτε εάν υπάρχει τόνος κλήσης, συνδέοντας μια αναλογική τηλεφωνική συσκευή στη θύρα ☎ του εκτυπωτή.

Εάν δεν ακούσετε τον τόνο κλήσης, χρησιμοποιήστε την παρακάτω λίστα ελέγχου. Ακούστε για τόνο κλήσης αφού ελέγξετε κάθε στοιχείο.

Εάν ακούσετε τόνο κλήσης αλλά συνεχίσετε να έχετε προβλήματα στην αποστολή και λήψη φαξ, δείτε τα άλλα θέματα σε αυτήν την ενότητα.

Λίστα ελέγχου σύνδεσης

- Βεβαιωθείτε ότι ο εκτυπωτής και οι άλλες συσκευές στη γραμμή (εάν ισχύει) έχουν ρυθμιστεί και συνδεθεί σωστά ανάλογα με το σενάριο ρύθμισής σας.
- Βεβαιωθείτε ότι τα καλώδια είναι συνδεδεμένα στις σωστές θύρες.
- Βεβαιωθείτε ότι τα καλώδια είναι καλά συνδεδεμένα.

Ελέγξτε τις συνδέσεις καλωδίων για το παρακάτω υλικό, εάν υπάρχει:

Τροφοδοτικό	Αυτόματος τηλεφωνητής	Καλωδιακό μόντεμ	Διαχωριστής
Τηλέφωνο	Προσαρμογέας VoIP	Φίλτρο DSL	Προσαρμογέας RJ11

- Εάν ο εκτυπωτής είναι συνδεδεμένος σε γραμμή DSL, βεβαιωθείτε ότι χρησιμοποιείτε φίλτρο DSL για τον εκτυπωτή.
- Εάν ο εκτυπωτής είναι συνδεδεμένος σε προσαρμογέα VoIP ή καλωδιακό μόντεμ, βεβαιωθείτε ότι ο εκτυπωτής είναι συνδεδεμένος στην πρώτη θύρα τηλεφώνου.
- Εάν χρησιμοποιείτε διαιρέτη, βεβαιωθείτε ότι χρησιμοποιείτε διαιρέτη τηλεφώνου. *Μην* χρησιμοποιήσετε διαιρέτη γραμμής.

Δεν είναι δυνατή η αποστολή φαξ

Αν η "Λίστα ελέγχου αντιμετώπισης προβλημάτων φαξ" δεν συμβάλλει στην επίλυση του προβλήματος, τότε δοκιμάστε ένα ή περισσότερα από τα παρακάτω:

Βεβαιωθείτε ότι έχετε καταχωρίσει τις πληροφορίες χρήστη στον εκτυπωτή

Αν δεν έχετε εισάγει τις δικές σας πληροφορίες χρήστη κατά τη διάρκεια της αρχικής ρύθμισης, τότε εισάγετε το όνομα και τον αριθμό του φαξ. Σε μερικές χώρες δεν μπορείτε να στείλετε φαξ αν δεν έχετε εισάγει το όνομα του φαξ ή της εταιρίας σας. Ορισμένες συσκευές φαξ επίσης αποκλείουν τα άγνωστα φαξ ή τα φαξ χωρίς πληροφορίες αποστολέα.

Μειώστε την ταχύτητα μετάδοσης του μόντεμ στο φαξ

Το μόντεμ του εκτυπωτή μπορεί να μεταδώσει δεδομένα με ρυθμό 33.600 bps. Αυτή είναι η μέγιστη ταχύτητα στην οποία ο εκτυπωτής μπορεί να αποστείλει ή να δεχθεί φαξ. Δεν είναι απαραίτητο, ωστόσο, να ρυθμίσετε το μόντεμ με την ταχύτερη δυνατή μετάδοση. Η ταχύτητα του μόντεμ στο φαξ που λαμβάνει τα δεδομένα πρέπει να αντιστοιχεί ή να είναι υψηλότερη από την ταχύτητα με την οποία αποστέλλετε το φαξ. Διαφορετικά δεν θα λάβουν το φαξ σας.

Για να μειώσετε την ταχύτητα μετάδοσης του μόντεμ στο φαξ:

- 1 Από τον πίνακα ελέγχου του εκτυπωτή, πατήστε .
- 2 Πατήστε τα κουμπιά βέλους για να μεταβείτε στην επιλογή **Ρύθμιση fax** και στη συνέχεια πατήστε **OK**.
- 3 Πατήστε τα κουμπιά βέλους για να μεταβείτε στην επιλογή **Κλήση και αποστολή** και στη συνέχεια πατήστε **OK**.
- 4 Πατήστε τα κουμπιά βέλους για να μεταβείτε στην επιλογή **Μέγιστη ταχύτητα αποστολής** και στη συνέχεια πατήστε **OK**.
- 5 Επιλέξτε μια ταχύτητα αποστολής και, στη συνέχεια, πατήστε **OK**.

Ρυθμίστε τον εκτυπωτή να σαρώσει το αρχικό έγγραφο πριν καλέσετε τον αριθμό

Ο εκτυπωτής δεν πραγματοποιεί αυτόματη επανάκληση εάν έχετε ορίσει να γίνεται σάρωση του πρωτότυπου εγγράφου μετά την κλήση.

Ρυθμίστε τον εκτυπωτή να σαρώνει πριν την κλήση έτσι ώστε να μην χρειάζεται να σαρώνετε το έγγραφο αν το φαξ αποτύχει. Το σαρωμένο έγγραφο αποθηκεύεται στη μνήμη του εκτυπωτή. Ο εκτυπωτής μπορεί τότε να το ανακαλέσει και να επανακαλέσει αυτόματα τον αριθμό.

Για να ρυθμίσετε τον εκτυπωτή να σαρώσει πριν την κλήση:

- 1 Από τον πίνακα ελέγχου του εκτυπωτή, πατήστε .
- 2 Πατήστε τα κουμπιά βέλους για να μεταβείτε στην επιλογή **Ρύθμιση fax** και στη συνέχεια πατήστε **OK**.
- 3 Πατήστε τα κουμπιά βέλους για να μεταβείτε στην επιλογή **Κλήση και αποστολή** και στη συνέχεια πατήστε **OK**.

- 4 Πατήστε τα κουμπιά βέλους για να μεταβείτε στην επιλογή **Σάρωση** και στη συνέχεια πατήστε **OK**.
- 5 Πατήστε τα κουμπιά βέλους για να μεταβείτε στην επιλογή **Πριν την κλήση** και στη συνέχεια πατήστε **OK**.

Ενεργοποίηση διόρθωσης σφάλματος

Ενδέχεται να εμφανίζονται σφάλματα και θάμπωμα στο έγγραφο φαξ εάν υπάρχουν υπερβολικά πολλά παράσιτα στη γραμμή. Με αυτή την επιλογή, ο εκτυπωτής μεταδίδει ξανά τα κατεστραμμένα στοιχεία δεδομένων και διορθώνει τα σφάλματα. Όταν ένα φαξ περιλαμβάνει υπερβολικά πολλά σφάλματα, το μηχάνημα λήψης του ενδέχεται να το απορρίψει.

Για να βεβαιωθείτε ότι η διόρθωση σφάλματος είναι ενεργοποιημένη:

- 1 Από τον πίνακα ελέγχου του εκτυπωτή, πατήστε .
- 2 Πατήστε τα κουμπιά βέλους για να μεταβείτε στην επιλογή **Ρύθμιση fax** και στη συνέχεια πατήστε **OK**.
- 3 Πατήστε τα κουμπιά βέλους για να μεταβείτε στην επιλογή **Κλήση και αποστολή** και στη συνέχεια πατήστε **OK**.
- 4 Πατήστε τα κουμπιά βέλους για να μεταβείτε στην επιλογή **Διόρθωση σφάλματος** και στη συνέχεια πατήστε **OK**.
- 5 Ελέγξτε αν η διόρθωση σφάλματος είναι ρυθμισμένη σε Ενεργοποίηση.
Αν δεν είναι ενεργοποιημένη, πατήστε τα κουμπιά βέλους για να επιλέξετε **Ενεργοποίηση** και στη συνέχεια πατήστε **OK**.

Ενεργοποίηση Αυτόματης μετατροπής φαξ

Εάν το μηχάνημα φαξ αποστολής δεν υποστηρίζει έγχρωμο φαξ τότε αυτή η ρύθμιση αυτόματα μετατρέπει τα εξερχόμενα έγχρωμα φαξ σε ασπρόμαυρα. Μειώνει επίσης αυτόματα την ανάλυση του φαξ σε μια ανάλυση που μπορεί να υποστηρίξει το μηχάνημα λήψης.

Για να βεβαιωθείτε ότι η αυτόματη μετατροπή φαξ είναι ενεργοποιημένη:

- 1 Από τον πίνακα ελέγχου του εκτυπωτή, πατήστε .
- 2 Πατήστε τα κουμπιά βέλους για να μεταβείτε στην επιλογή **Ρύθμιση fax** και στη συνέχεια πατήστε **OK**.
- 3 Πατήστε τα κουμπιά βέλους για να μεταβείτε στην επιλογή **Κλήση και αποστολή** και στη συνέχεια πατήστε **OK**.
- 4 Πατήστε τα κουμπιά βέλους για να μεταβείτε στην επιλογή **Αυτόματη μετατροπή σφάλματος** και στη συνέχεια πατήστε **OK**.
- 5 Ελέγξτε να δείτε αν η αυτόματη μετατροπή φαξ είναι ρυθμισμένη σε Ενεργοποίηση.
Αν δεν είναι ενεργοποιημένη, πατήστε τα κουμπιά βέλους για να επιλέξετε **Ενεργοποίηση** και στη συνέχεια πατήστε **OK**.

Βεβαιωθείτε ότι η ρύθμιση Πρόθεμα κλήσης είναι σωστή

Το πρόθεμα κλήσης είναι ο αριθμός ή το σύνολο αριθμών που πατάτε πριν καλέσετε τον αριθμό φαξ ή τηλεφώνου. Εάν ο εκτυπωτής είναι σε ρύθμιση γραφείου ή ρύθμιση ιδιωτικού τηλεφωνικού κέντρου, αυτός μπορεί να είναι ένας συγκεκριμένος αριθμός που πρέπει να πληκτρολογήσετε προκειμένου να πραγματοποιήσετε μια κλήση εκτός γραφείου.

Βεβαιωθείτε ότι το πρόθεμα κλήσης που έχει εισαχθεί στον εκτυπωτή είναι το σωστό για το δίκτυό σας.

Ελέγξτε τη ρύθμιση προθέματος κλήσης:

- 1 Από τον πίνακα ελέγχου του εκτυπωτή, πατήστε .
- 2 Πατήστε τα κουμπιά βέλους για να μεταβείτε στην επιλογή **Ρύθμιση fax** και στη συνέχεια πατήστε **OK**.
- 3 Πατήστε τα κουμπιά βέλους για να μεταβείτε στην επιλογή **Κλήση και αποστολή** και στη συνέχεια πατήστε **OK**.
- 4 Πατήστε τα κουμπιά βέλους για να μεταβείτε στην επιλογή **Πρόθεμα κλήσης** και στη συνέχεια πατήστε **OK**.
- 5 Πατήστε τα κουμπιά βέλους για να δείτε το πρόθεμα.
- 6 Αν το πρόθεμα δεν είναι σωστό, εισάγετε το σωστό πρόθεμα και στη συνέχεια πατήστε **OK**.

Δεν είναι δυνατή η λήψη φαξ

Αν η "Λίστα ελέγχου αντιμετώπισης προβλημάτων φαξ" δεν συμβάλλει στην επίλυση του προβλήματος, τότε δοκιμάστε ένα ή περισσότερα από τα παρακάτω:

Βεβαιωθείτε πως έχετε διαμορφώσει τις σωστές ρυθμίσεις για την εγκατάστασή σας

Οι ρυθμίσεις φαξ εξαρτώνται από το αν ο εκτυπωτής είναι συνδεδεμένος στη δική του γραμμή φαξ ή αν μοιράζεται τη γραμμή με άλλες συσκευές.

Εάν ο εκτυπωτής χρησιμοποιεί την ίδια γραμμή τηλεφώνου με έναν τηλεφωνητή, τότε βεβαιωθείτε ότι έχουν ρυθμιστεί τα εξής:

- Είναι ενεργοποιημένη η Αυτόματη απάντηση.
- Ο εκτυπωτής αποκρίνεται στην κλήση μετά από περισσότερους κύτπους από τον τηλεφωνητή.
- Ο εκτυπωτής αποκρίνεται στο σωστό χαρακτηριστικό κύτπου (εάν εγγραφείτε στην υπηρεσία χαρακτηριστικού ήχου κλήσης).

Εάν ο εκτυπωτής χρησιμοποιεί την ίδια γραμμή τηλεφώνου με τηλεφωνητή, τότε βεβαιωθείτε ότι έχουν ρυθμιστεί τα εξής:

- Είναι απενεργοποιημένη η λειτουργία Αυτόματη απάντηση (εάν έχετε μόνο έναν αριθμό στη γραμμή τηλεφώνου).
- Ο εκτυπωτής αποκρίνεται στο σωστό χαρακτηριστικό κύτπου (εάν εγγραφείτε στην υπηρεσία χαρακτηριστικού ήχου κλήσης).

Βεβαιωθείτε ότι ο εκτυπωτής είναι συνδεδεμένος σε αναλογική θύρα

Ο εκτυπωτής είναι μια αναλογική συσκευή. Εάν χρησιμοποιείτε σύστημα PBX, βεβαιωθείτε ότι ο εκτυπωτής είναι συνδεδεμένος με αναλογική θύρα στο PBX. Ενδέχεται να χρειάζεστε ψηφιακό μετατροπέα για τη μετατροπή ψηφιακών σημάτων σε αναλογικά σήματα.

Βεβαιωθείτε ότι η μνήμη του υπολογιστή δεν είναι πλήρης

Ο εκτυπωτής αποθηκεύει ένα εισερχόμενο φαξ στη μνήμη του πριν το εκτυπώσει. Εάν τελειώσει το μελάνι του εκτυπωτή ή το χαρτί του ενώ λαμβάνει φαξ, τότε το αποθηκεύει για να εκτυπωθεί αργότερα. Ωστόσο, εάν είναι πλήρης η μνήμη του εκτυπωτή, τότε πιθανόν να μην είναι δυνατή η λήψη άλλων εισερχόμενων φαξ. Εμφανίζεται μήνυμα σφάλματος στην οθόνη όταν η μνήμη του εκτυπωτή είναι πλήρης. Επιλύστε το σφάλμα για να ελευθερώσετε χώρο στη μνήμη του εκτυπωτή.

Βεβαιωθείτε ότι η Προώθηση φαξ είναι απενεργοποιημένη

Πιθανόν να έχετε ενεργοποιήσει την Προώθηση φαξ. Απενεργοποιήστε αυτή την επιλογή ώστε να είναι δυνατή η λήψη φαξ από τον εκτυπωτή.

- 1 Από τον πίνακα ελέγχου του εκτυπωτή, πατήστε το .
- 2 Πατήστε τα κουμπιά βέλους για να πραγματοποιήσετε κύλιση στην επιλογή **Ρύθμιση φαξ** και στη συνέχεια πατήστε **OK**.
- 3 Πατήστε τα κουμπιά βέλους για να μεταβείτε στην επιλογή **Κλήση και απάντηση** και στη συνέχεια πατήστε **OK**.
- 4 Πατήστε τα κουμπιά βέλους για να μεταβείτε στην επιλογή **Προώθηση φαξ** και στη συνέχεια πατήστε **OK**.
- 5 Πατήστε τα κουμπιά βέλους για να πραγματοποιήσετε κύλιση στην επιλογή **Απενεργοποίηση** και στη συνέχεια πατήστε **OK**.

Αυξήστε την ένταση του ήχου κλήσης

Εάν έχετε ρυθμίσει τον εκτυπωτή να λαμβάνει φαξ μη αυτόματα (Αυτόματη απάντηση απενεργοποιημένη), αυξήστε την ένταση ήχου κλήσης.

Βεβαιωθείτε ότι έχετε το σωστό κωδικό μη αυτόματης απάντησης

Όταν ρυθμίζετε τον εκτυπωτή για να λαμβάνει φαξ μη αυτόματα (Αυτόματη απάντηση απενεργοποιημένη), πρέπει να εισαγάγετε το σωστό κωδικό όταν πραγματοποιείται μεταφορά φαξ για να το λάβετε.

Για να ανακτήσετε το σωστό κωδικό:

- 1 Από τον πίνακα ελέγχου του εκτυπωτή, πατήστε το .
- 2 Πατήστε τα κουμπιά βέλους για να πραγματοποιήσετε κύλιση στην επιλογή **Ρύθμιση φαξ** και στη συνέχεια πατήστε **OK**.
- 3 Πατήστε τα κουμπιά βέλους για να μεταβείτε στην επιλογή **Κλήση και απάντηση** και στη συνέχεια πατήστε **OK**.
- 4 Πατήστε τα κουμπιά βέλους για να μεταβείτε στην επιλογή **Κωδικός μη αυτόματης απάντησης** και στη συνέχεια πατήστε **OK**.
- 5 Αντιγραφή του κωδικού μη αυτόματης απάντησης που εμφανίζεται στην οθόνη.

Δεν είναι δυνατή η εκτέλεση του λογισμικού του φαξ

Ο εκτυπωτής θα πρέπει να είναι συνδεδεμένος σε τηλεφωνική γραμμή, γραμμή DSL, γραμμή VoIP ή καλωδιακή υπηρεσία για να μπορείτε να ρυθμίσετε τις παραμέτρους των ρυθμίσεων φαξ στο λογισμικό του φαξ.

Βεβαιωθείτε πως ο εκτυπωτής είναι συνδεδεμένος σε τηλεφωνική γραμμή που λειτουργεί

Θα πρέπει να συνδέσετε τον εκτυπωτή στην τηλεφωνική γραμμή (σε τυπική πρίζα τοίχου, φίλτρο DSL, σε προσαρμογέα VoIP, ή σε καλωδιακό μόντεμ) προκειμένου να μπορέσετε να ανοίξετε το λογισμικό φαξ και να διαμορφώσετε τις παραμέτρους των ρυθμίσεων φαξ.

Βεβαιωθείτε ότι ο εκτυπωτής σας είναι συνδεδεμένος με τον υπολογιστή

Βεβαιωθείτε ότι ο εκτυπωτής δεν βρίσκεται σε λειτουργία Εξοικονόμησης ενέργειας

Μηνύματα σφάλματος του φαξ στον πίνακα ελέγχου του εκτυπωτή

Μήνυμα σφάλματος:	Τι υποδεικνύει:	Πιθανές λύσεις:
Σφάλμα απομακρυσμένου φαξ	Η συσκευή λήψης φαξ δεν μπορεί να λάβει το φαξ. Το σφάλμα στην λήψη μπορεί να οφείλεται σε διάφορους παράγοντες.	<ul style="list-style-type: none">• Στείλτε ξανά το φαξ. Μπορεί να υπάρχει πρόβλημα με την ποιότητα σύνδεσης.• Μειώστε την ταχύτητα μετάδοσης του fax modem σας.• Καταχωρίστε τις πληροφορίες του χρήστη. Σε μερικές χώρες δεν μπορείτε να στείλετε φαξ αν δεν έχετε καταχωρίσει το όνομα του φαξ ή τον αριθμό του φαξ. Ορισμένες συσκευές φαξ επίσης αποκλείουν φαξ χωρίς τις πληροφορίες του αποστολέα.
Μη υποστηριζόμενη λειτουργία φαξ	Η συσκευή λήψης φαξ, δεν υποστηρίζει έγχρωμο φαξ ή την ανάλυση σάρωσης του εγγράφου που αποστέλλετε.	<ul style="list-style-type: none">• Ενεργοποίηση Αυτόματης μετατροπής φαξ Ο εκτυπωτής μετατρέπει αυτόματα τα έγχρωμα φαξ σε ασπρόμαυρα και μειώνει την ανάλυση της σάρωσης του εγγράφου.• Μείωση της ποιότητας του φαξ.• Επαναλάβετε τη διαμόρφωση του εγγράφου σε χαρτί μεγέθους Letter

Μήνυμα σφάλματος:	Τι υποδεικνύει:	Πιθανές λύσεις:
Μη υποστηριζόμενη συμπίεση	Το μόντεμ του φαξ στο μηχάνημα του φαξ λήψης δεν υποστηρίζει τη συμπίεση δεδομένων. Τα fax modem συμπιέζουν δεδομένα για να επιταχύνουν τη μετάδοση, αλλά τα fax modem δέκτες πρέπει να έχουν τον ίδιο κωδικό συμπίεσης.	<ul style="list-style-type: none"> • Μειώστε την ταχύτητα μετάδοσης του fax modem και αποστείλετε ξανά το φαξ. • Ενεργοποίηση Αυτόματης μετατροπής φαξ
Μη υποστηριζόμενη ανάλυση	Η συσκευή λήψης φαξ, δεν υποστηρίζει την ανάλυση σάρωσης του εγγράφου που αποστέλλετε.	<ul style="list-style-type: none"> • Μείωση της ποιότητας του φαξ. • Ενεργοποίηση Αυτόματης μετατροπής φαξ
Ανεπανόρθωτο σφάλμα φαξ	Το fax modem αντιμετώπισε κρίσιμα σφάλματα.	Απενεργοποιήστε τον εκτυπωτή, ενεργοποιήστε τον πάλι και μετά στείλτε ξανά το φαξ.
Σφάλμα fax modem	Το fax modem του εκτυπωτή μπορεί να είναι απασχολημένο ή μπορεί να συνάντησε προβλήματα κατά τη μετάδοση.	Απενεργοποιήστε τον εκτυπωτή, ενεργοποιήστε τον πάλι και μετά στείλτε ξανά το φαξ.
Η τηλεφωνική γραμμή είναι συνδεδεμένη σε λάθος υποδοχή στο πίσω μέρος της συσκευής.	Το τηλεφωνικό καλώδιο είναι συνδεδεμένο στη λάθος θύρα στο πίσω μέρος του εκτυπωτή.	Συνδέστε το καλώδιο του τηλεφώνου στη θύρα  στο πίσω μέρος του εκτυπωτή.
Εντοπίστηκε ψηφιακή γραμμή	Ο εκτυπωτής είναι συνδεδεμένος σε ψηφιακή γραμμή.	Ο εκτυπωτής είναι μια αναλογική συσκευή και πρέπει να συνδεθεί σε μια αναλογική γραμμή. Για να συνδέσετε τον εκτυπωτή σε μια ψηφιακή γραμμή, πρέπει να χρησιμοποιήσετε ένα μετατροπέα ψηφιακής γραμμής ή ένα φίλτρο. Για περισσότερες πληροφορίες, ανατρέξτε στην ενότητα "Ρύθμιση του εκτυπωτή".
Αποτυχία σύνδεσης Σφάλμα τηλεφωνικής γραμμής Η τηλεφωνική γραμμή δεν είναι συνδεδεμένη	Ο εκτυπωτής δεν μπορεί να ανιχνεύσει έναν ήχο κλήσης.	Ανατρέξτε στη "Λίστα ελέγχου αντιμετώπισης προβλημάτων του φαξ".

Μήνυμα σφάλματος:	Τι υποδεικνύει:	Πιθανές λύσεις:
Η τηλεφωνική γραμμή είναι απασχολημένη	Η τηλεφωνική σας γραμμή ή η τηλεφωνική γραμμή της συσκευής φαξ λήψης είναι κατειλημμένη. Αυτό συμβαίνει στις ειδικές περιπτώσεις που ο εκτυπωτής μοιράζεται την τηλεφωνική γραμμή με άλλες συσκευές (τηλέφωνο ή τηλεφωνητή).	<ul style="list-style-type: none"> • Ρύθμιση του εκτυπωτή στην επανάκληση. • Αύξηση του χρόνου ανάμεσα στις απόπειρες επανάκλησης. • Καλέστε δοκιμαστικά τον αριθμό στον οποίο θέλετε να στείλετε φαξ για να βεβαιωθείτε ότι λειτουργεί σωστά. • Εάν η τηλεφωνική γραμμή χρησιμοποιείται από άλλη συσκευή, τότε περιμένετε μέχρι να ολοκληρωθεί η εργασία της άλλης συσκευής, πριν να στείλετε φαξ. • Προγραμματισμός για επανάληψη της αποστολής του φαξ αργότερα. • Ρύθμιση του εκτυπωτή να σαρώσει πριν την κλήση. Το σαρωμένο έγγραφο αποθηκεύεται στη μνήμη του εκτυπωτή. Ο εκτυπωτής μπορεί τότε να το ανακαλέσει και να επανακαλέσει αυτόματα τον αριθμό.
Καμία απάντηση	Η αυτόματη απάντηση μπορεί να έχει απενεργοποιηθεί στη συσκευή λήψης φαξ.	<ul style="list-style-type: none"> • Επιβεβαιώστε τον αριθμό και αποστείλετε ξανά το φαξ. • Ρύθμιση του εκτυπωτή στην επανάκληση. Σημείωση: Ανάλογα με τη χώρα ή την περιοχή σας, μπορεί να υπάρχει όριο στις προσπάθειες επανάκλησης, ανεξάρτητα από τις ρυθμίσεις επανάκλησης που έχετε εισάγει στον εκτυπωτή σας. • Προγραμματισμός για επανάληψη της αποστολής του φαξ αργότερα.
Χωρίς αναγνωριστικό καλούντος Τερματισμός κλήσης	Ο εκτυπωτής σας τερμάτισε την κλήση επειδή το εισερχόμενο φαξ δεν έχει πληροφορίες αποστολέα. Μπορεί να έχετε διαλέξει να αποκλείετε τα φαξ χωρίς αναγνωριστικό αποστολέα ή τα φαξ χωρίς αναγνωριστικό αποστολέα δεν επιτρέπονται στη χώρα ή στην περιοχή σας.	Απενεργοποίηση αποκλεισμού αριθμών φαξ χωρίς αναγνωριστικό

Για να αντιμετωπίσετε τα προβλήματα που εμφανίζονται στα μηνύματα σφάλματος στο λογισμικό του φαξ, επιλέξτε **Βοήθεια** για να εμφανίσετε τις πληροφορίες βοήθειας για το λογισμικό του φαξ.

Αντιμετώπιση προβλημάτων κάρτας μνήμης

- “Λίστα ελέγχου αντιμετώπισης προβλημάτων κάρτας μνήμης” στη σελίδα 147
- “Δεν συμβαίνει τίποτα όταν τοποθετείται κάρτα μνήμης” στη σελίδα 147
- “Δεν είναι δυνατή η εκτύπωση εγγράφων από κάρτα μνήμης ή μονάδα flash” στη σελίδα 148
- “Οι φωτογραφίες δεν μεταφέρονται από κάρτα μνήμης μέσω ασύρματου δικτύου” στη σελίδα 148

Λίστα ελέγχου αντιμετώπισης προβλημάτων κάρτας μνήμης

Πριν από την αντιμετώπιση προβλημάτων, χρησιμοποιήστε την παρακάτω λίστα ελέγχου για να επιλύσετε τα περισσότερα προβλήματα κάρτας μνήμης:

- Βεβαιωθείτε ότι ο τύπος της κάρτας μνήμης που χρησιμοποιείτε μπορεί να χρησιμοποιηθεί στον εκτυπωτή.
- Βεβαιωθείτε ότι η κάρτα μνήμης δεν έχει βλάβη.
- Βεβαιωθείτε ότι η κάρτα μνήμης περιλαμβάνει υποστηριζόμενους τύπους αρχείων.

Δεν συμβαίνει τίποτα όταν τοποθετείται κάρτα μνήμης

Εάν η λίστα ελέγχου "Πριν από την αντιμετώπιση προβλημάτων κάρτας μνήμης" δεν έλυσε το πρόβλημα, δοκιμάστε ένα ή περισσότερα από τα παρακάτω:

Τοποθετήστε ξανά την κάρτα μνήμης

Ενδέχεται να τοποθετήσατε την κάρτα μνήμης με υπερβολικά αργές κινήσεις. Αφαιρέστε και τοποθετήστε γρήγορα ξανά την κάρτα μνήμης.

Ελέγξτε τη σύνδεση USB

- 1 Ελέγξτε το καλώδιο USB για εμφανείς βλάβες. Εάν το καλώδιο είναι κατεστραμμένο, χρησιμοποιήστε καινούργιο.
- 2 Συνδέστε το τετράγωνο άκρο του καλωδίου USB στην πίσω πλευρά του εκτυπωτή.
- 3 Συνδέστε το ορθογώνιο άκρο του καλωδίου USB στη θύρα USB του υπολογιστή.

Η θύρα USB φέρει το σύμβολο USB .

Σημείωση: Εάν συνεχίσετε να έχετε προβλήματα, δοκιμάστε μια άλλη θύρα USB στον υπολογιστή. Ενδέχεται να έχετε συνδεθεί σε ελαττωματική θύρα.

Ελέγξτε τη σύνδεση δικτύου

Εάν ο εκτυπωτής και ο υπολογιστής συνδέονται μέσω δικτύου, βεβαιωθείτε ότι επικοινωνούν ο σωστός κεντρικός υπολογιστής με τη σωστή συσκευή. Επιλέξτε τον εκτυπωτή από τον υπολογιστή ή τον υπολογιστή από τον εκτυπωτή.

Δεν είναι δυνατή η εκτύπωση εγγράφων από κάρτα μνήμης ή μονάδα flash

Εάν η λίστα ελέγχου "Πριν από την αντιμετώπιση προβλημάτων κάρτας μνήμης" δεν έλυσε το πρόβλημα, δοκιμάστε τα παρακάτω:

Ελέγξτε τη σύνδεση USB

- 1 Ελέγξτε το καλώδιο USB για εμφανείς βλάβες. Εάν το καλώδιο είναι κατεστραμμένο, χρησιμοποιήστε καινούργιο.
- 2 Συνδέστε το τετράγωνο άκρο του καλωδίου USB στην πίσω πλευρά του εκτυπωτή.
- 3 Συνδέστε το ορθογώνιο άκρο του καλωδίου USB στη θύρα USB του υπολογιστή.

Η θύρα USB φέρει το σύμβολο USB .

Σημείωση: Εάν συνεχίσετε να έχετε προβλήματα, δοκιμάστε μια άλλη θύρα USB στον υπολογιστή. Ενδέχεται να έχετε συνδεθεί σε ελαττωματική θύρα.

Ελέγξτε τη σύνδεση δικτύου

Εάν ο εκτυπωτής και ο υπολογιστής συνδέονται μέσω δικτύου, βεβαιωθείτε ότι επικοινωνούν ο σωστός κεντρικός υπολογιστής με τη σωστή συσκευή. Επιλέξτε τον εκτυπωτή από τον υπολογιστή ή τον υπολογιστή από τον εκτυπωτή.

Οι φωτογραφίες δεν μεταφέρονται από κάρτα μνήμης μέσω ασύρματου δικτύου

Εάν η λίστα ελέγχου "Πριν από την αντιμετώπιση προβλημάτων κάρτας μνήμης" δεν έλυσε το πρόβλημα, δοκιμάστε ένα ή περισσότερα από τα παρακάτω:

Βεβαιωθείτε ότι και ο εκτυπωτής και ο υπολογιστής προορισμού είναι ενεργοποιημένοι και έτοιμοι.

Επιλέξτε το σωστό όνομα υπολογιστή από τη λίστα στον εκτυπωτή

Βεβαιωθείτε ότι το ασύρματο δίκτυο είναι συνδεδεμένο και ενεργό

Εάν η ασύρματη σύνδεση είναι εκτός λειτουργίας, χρησιμοποιήστε ένα καλώδιο USB για να συνδέσετε τον εκτυπωτή στον υπολογιστή.

Αντιμετώπιση προβλημάτων δικτύου

- "Λίστα ελέγχου αντιμετώπισης προβλημάτων δικτύωσης" στη σελίδα 149
- "Το κουμπί Συνέχεια δεν είναι διαθέσιμο" στη σελίδα 150
- "Δεν είναι δυνατή η εκτύπωση και υπάρχει τείχος προστασίας στον υπολογιστή" στη σελίδα 152
- "Κατά τη σύνδεση στο Εικονικό Ιδιωτικό Δίκτυο (VPN) διακόπηκε η επικοινωνία με τον εκτυπωτή" στη σελίδα 152

Λίστα ελέγχου αντιμετώπισης προβλημάτων δικτύωσης

Προτού ξεκινήσετε τη διαδικασία αντιμετώπισης προβλημάτων του ασύρματου εκτυπωτή, επαληθεύστε τα εξής:

Γενικές ρυθμίσεις δικτύου

Βεβαιωθείτε ότι:

- Ο εκτυπωτής, ο υπολογιστής και το σημείο ασύρματης πρόσβασης είναι συνδεδεμένα και ενεργοποιημένα.
- Το ασύρματο δίκτυο λειτουργεί κανονικά.
Δοκιμάστε αν έχετε πρόσβαση σε άλλους υπολογιστές του ασύρματου δικτύου. Εάν το δίκτυό σας έχει πρόσβαση στο Internet, προσπαθήστε να συνδεθείτε στο Internet μέσω ασύρματης σύνδεσης.
- Το πρόγραμμα οδήγησης του εκτυπωτή είναι εγκατεστημένο στον υπολογιστή από τον οποίο εκτελείται μια εργασία.
- Έχει επιλεγεί η σωστή θύρα εκτυπωτή.
- Η διεύθυνση IP, η πύλη και η μάσκα δικτύου έχουν τις σωστές τιμές για το δίκτυό σας.
Εκτυπώστε μια σελίδα εγκατάστασης δικτύου από τον εκτυπωτή και ελέγξτε τις ρυθμίσεις δικτύου.
- Όλοι οι διακόπτες, οι διανομείς και άλλες συσκευές σύνδεσης έχουν ενεργοποιηθεί.

Δικτύωση Ethernet

Βεβαιωθείτε ότι:

- Το καλώδιο Ethernet και οι υποδοχές σύνδεσης δεν είναι κατεστραμμένες.
Ελέγξτε τις υποδοχές σύνδεσης στα δύο άκρα για να διαπιστώσετε ότι δεν υπάρχουν προφανή ελαττώματα. Εάν είναι δυνατό, χρησιμοποιήστε νέο καλώδιο. Η βλάβη στο καλώδιο μπορεί να μην είναι εμφανής.
- Το καλώδιο Ethernet είναι καλά συνδεδεμένο στον υπολογιστή και στο διανομέα δικτύου ή στην υποδοχή τοίχου.

Ασύρματη δικτύωση

Βεβαιωθείτε ότι:

- Το SSID είναι σωστό.
Εκτυπώστε μια σελίδα εγκατάστασης δικτύου από τον εκτυπωτή και ελέγξτε τις ρυθμίσεις δικτύου.
- Το κλειδί WEP ή η φράση πρόσβασης WPA είναι σωστά (εάν το δίκτυό σας είναι ασφαλές).
Συνδεθείτε στο σημείο ασύρματης πρόσβασης (ασύρματο δρομολογητή) και ελέγξτε τις ρυθμίσεις ασφαλείας.
Εάν δεν είστε βέβαιοι ότι οι πληροφορίες ασφαλείας είναι σωστές, εκτελέστε ξανά τη ρύθμιση ασύρματης λειτουργίας.
- Ο εκτυπωτής και ο υπολογιστής βρίσκονται εντός του εύρους του ασύρματου δικτύου.
Στα περισσότερα δίκτυα, ο εκτυπωτής και ο υπολογιστής πρέπει να βρίσκονται εντός 30 μέτρων (100 ποδιών) από το σημείο ασύρματης πρόσβασης (ασύρματο δρομολογητή).
- Η φωτεινή ένδειξη Wi-Fi είναι αναμμένη με σταθερό πράσινο φως.
- Βεβαιωθείτε ότι ο υπολογιστής και ο εκτυπωτής είναι συνδεδεμένοι στο ίδιο ασύρματο δίκτυο.

- Ο εκτυπωτής έχει τοποθετηθεί μακριά από εμπόδια ή ηλεκτρονικές συσκευές, οι οποίες ενδέχεται να επηρεάζουν το ασύρματο σήμα.
Βεβαιωθείτε ότι ανάμεσα στον εκτυπωτή και το σημείο ασύρματης πρόσβασης δεν υπάρχουν σύλφοι, τοίχοι ή κολώνες που να περιέχουν μέταλλο ή μπετόν.
Πολλές συσκευές μπορούν να επηρεάσουν το ασύρματο σήμα, μεταξύ αυτών οι συσκευές παρακολούθησης μωρού, οι ηλεκτροκινητήρες, τα ασύρματα τηλέφωνα, οι κάμερες συστημάτων ασφαλείας, άλλα ασύρματα δίκτυα και ορισμένες συσκευές Bluetooth.
- Ο υπολογιστής δεν είναι συνδεδεμένος σε ένα VPN.
- Τυχόν λογισμικό τείχους προστασίας εκτός της Microsoft που υπάρχει στον υπολογιστή είναι ενημερωμένο στην πιο πρόσφατη έκδοση και επιτρέπει στο λογισμικό του εκτυπωτή να επικοινωνεί μέσω δικτύου.

Το κουμπί Συνέχεια δεν είναι διαθέσιμο

Δοκιμάστε τις παρακάτω λύσεις με τη σειρά που εμφανίζονται μέχρι το κουμπί Συνέχεια να ενεργοποιηθεί και να μπορείτε να κάνετε κλικ σε αυτό:

Ελέγξτε εάν το καλώδιο USB ΕΙΝΑΙ ΣΥΝΔΕΔΕΜΕΝΟ ΚΑΛΑ ΣΤΙΣ ΘΥΡΕΣ USB ΣΤΟΝ ΥΠΟΛΟΓΙΣΤΗ ΚΑΙ ΤΟΝ ΕΚΤΥΠΩΤΗ.

Οι θύρες USB έχουν το σύμβολο .

Βεβαιωθείτε ότι ο εκτυπωτής είναι συνδεδεμένος στην πρίζα και ενεργοποιημένος

Βεβαιωθείτε ότι το κουμπί  είναι αναμμένο. Εάν έχετε μόλις ανάψει τον εκτυπωτή, ενδέχεται να πρέπει να αποσυνδέσετε το καλώδιο USB και να το επανασυνδέσετε.

Βεβαιωθείτε ότι η θύρα USB ΣΤΟΝ ΥΠΟΛΟΓΙΣΤΗ ΛΕΙΤΟΥΡΓΕΙ

Ελέγξτε τη θύρα USB συνδέοντας άλλες συσκευές σε αυτή. Εάν μπορείτε να χρησιμοποιήσετε με επιτυχία άλλες συσκευές από τη θύρα, τότε η θύρα λειτουργεί.

Εάν η θύρα USB στον υπολογιστή δεν λειτουργεί τότε δοκιμάστε να χρησιμοποιήσετε τις άλλες θύρες USB στον υπολογιστή.

Βεβαιωθείτε ότι το καλώδιο USB ΛΕΙΤΟΥΡΓΕΙ.

Χρησιμοποιήστε ένα άλλο καλώδιο USB. Εάν χρησιμοποιήσετε καλώδιο με μήκος πάνω από 3 μέτρα (10 πόδια) δοκιμάστε να χρησιμοποιήσετε καλώδιο μικρότερου μήκους.

Βεβαιωθείτε ότι χρησιμοποιείτε το σωστό CD ΓΙΑ ΤΟ ΜΟΝΤΕΛΟ ΕΚΤΥΠΩΤΗ ΣΑΣ

Συγκρίνετε το μοντέλο εκτυπωτή στο CD με το μοντέλο εκτυπωτή στον υπολογιστή. Οι αριθμοί θα πρέπει να είναι ακριβώς ίδιοι ή να ανήκουν στο ίδιο series.

Εάν έχετε αμφιβολίες, αναζητήστε ενημερωμένη έκδοση του λογισμικού του εκτυπωτή στην τοποθεσία μας στο Web. Για περισσότερες πληροφορίες δείτε την ενότητα "Εγκατάσταση του λογισμικού εκτυπωτή" στον *Οδηγό χρήσης*. Μπορείτε να έχετε πρόσβαση στον *Οδηγό χρήσης* από το σύνδεσμο στο κάτω μέρος της οθόνης εγκατάστασης.

Συνδέστε ξανά το καλώδιο τροφοδοσίας

- 1 Απενεργοποιήστε τον εκτυπωτή.
- 2 Αποσυνδέστε το καλώδιο τροφοδοσίας από την πρίζα.
- 3 Αποσυνδέστε το καλώδιο τροφοδοσίας από το πίσω μέρος του εκτυπωτή και έπειτα επανασυνδέστε το.
- 4 Συνδέστε πάλι το καλώδιο τροφοδοσίας στην πρίζα.
- 5 Ενεργοποιήστε τον εκτυπωτή και συνεχίστε την εγκατάσταση στον υπολογιστή.

Δοκιμάστε να εκτελέστε ξανά το πρόγραμμα εγκατάστασης.

- 1 Κλείστε το πρόγραμμα εγκατάστασης.
- 2 Αφαιρέστε το CD και επανεκκινήστε τον υπολογιστή.
- 3 Τοποθετήστε το CD και εκτελέστε ξανά το πρόγραμμα εγκατάστασης.

Σημειώσεις:

- Όταν φτάσετε στην οθόνη **Λογισμικό ήδη εγκατεστημένο**, βεβαιωθείτε ότι έχετε ορίσει την επιλογή **Εγκατάσταση εκτυπωτή**.
- Εάν έχετε ήδη ρυθμίσει τον εκτυπωτή σας, επιλέξτε **Πρόσθετος υπολογιστής** όταν φτάσετε στην οθόνη **Ρύθμιση νέου εκτυπωτή**; για να παραλείψετε τον οδηγό ρύθμισης υλικού.

Βεβαιωθείτε ότι ο υπολογιστής μπορεί να αναγνωρίσει τη δραστηριότητα USB ΣΤΗ ΘΥΡΑ USB.

Ανοίξτε τη Διαχείριση συσκευών για να ελέγξετε εάν παρουσιάζει δραστηριότητα όποτε συνδέεται μια συσκευή USB στη θύρα USB:

- 1 Κάντε κλικ στο κουμπί  ή κάντε κλικ στο πλήκτρο **Έναρξη** και στη συνέχεια στην επιλογή **Εκτέλεση**.
- 2 Στο πλαίσιο "Έναρξη αναζήτησης" ή "Εκτέλεση", πληκτρολογήστε **devmgmt.msc**.
- 3 Πατήστε **Enter** ή κάντε κλικ στην επιλογή **OK**.
Ανοίγει η Διαχείριση συσκευών.
- 4 Παρακολουθείτε το παράθυρο της Διαχείρισης συσκευών κατά τη σύνδεση ενός καλωδίου USB ή άλλης συσκευής στη θύρα USB. Το παράθυρο ανανεώνεται όταν η Διαχείριση συσκευών αναγνωρίζει τη σύνδεση USB.
 - Εάν υπάρχει δραστηριότητα στη Διαχείριση συσκευών αλλά δεν είχε λειτουργήσει καμία από τις προηγούμενες λύσεις, επικοινωνήστε με την Υποστήριξη πελατών.
 - Εάν δεν υπάρχει δραστηριότητα στη Διαχείριση συσκευών, ενδέχεται να υπάρχει πρόβλημα με την υποστήριξη USB στον υπολογιστή σας. Ο υπολογιστής θα πρέπει να αναγνωρίζει τη σύνδεση USB προκειμένου να λειτουργήσει η εγκατάσταση.

Δεν είναι δυνατή η εκτύπωση και υπάρχει τείχος προστασίας στον υπολογιστή

Τα τείχη προστασίας τρίτων κατασκευαστών (όχι της Microsoft) είναι δυνατό να παρεμβληθούν με τις εκτυπώσεις μέσω ασύρματου δικτύου. Εάν ο εκτυπωτής και ο υπολογιστής έχουν ρυθμιστεί σωστά και λειτουργεί το δίκτυο ασύρματης σύνδεσης, αλλά ο εκτυπωτής δεν εκτυπώνει μέσω ασύρματης σύνδεσης, ένα τείχος προστασίας μπορεί να προκαλεί το πρόβλημα. Εάν υπάρχει τείχος προστασίας (όχι το τείχος προστασίας των Windows) στον υπολογιστή, δοκιμάστε να εφαρμόσετε ένα ή περισσότερα από τα εξής:

- Ενημερώστε το τείχος προστασίας με την πιο πρόσφατα διαθέσιμη ενημέρωση από τον κατασκευαστή. Ανατρέξτε στην τεκμηρίωση που συνοδεύει το τείχος προστασίας για σχετικές οδηγίες.
- Εάν από τα προγράμματα ζητείται πρόσβαση στο τείχος προστασίας όταν εγκαθιστάτε τον εκτυπωτή ή προσπαθείτε να εκτυπώσετε, βεβαιωθείτε ότι επιτρέπετε την εκτέλεση αυτών των προγραμμάτων.
- Απενεργοποιήστε προσωρινά το τείχος προστασίας και εγκαταστήστε τον εκτυπωτή ασύρματης λειτουργίας στον υπολογιστή. Ενεργοποιήστε πάλι το τείχος προστασίας, όταν θα έχετε ολοκληρώσει την εγκατάσταση της ασύρματης σύνδεσης.

Κατά τη σύνδεση στο Εικονικό Ιδιωτικό Δίκτυο (VPN) διακόπηκε η επικοινωνία με τον εκτυπωτή

Όταν συνδέεστε στα περισσότερα *Εικονικά Ιδιωτικά Δίκτυα* (VPN), η σύνδεσή σας σε κάποιο ασύρματο εκτυπωτή στο τοπικό σας δίκτυο θα διακόπτεται. Στα περισσότερα δίκτυα VPN η ταυτόχρονη επικοινωνία επιτρέπεται μόνο με το VPN και κανένα άλλο δίκτυο. Εάν θέλετε να έχετε τη δυνατότητα να συνδέετε ταυτόχρονα το τοπικό σας δίκτυο σε ένα δίκτυο VPN, το άτομο υπεύθυνο για την υποστήριξη του συστήματος VPN πρέπει να ενεργοποιήσει τη λειτουργία split tunneling. Λάβετε υπόψη ότι ορισμένοι οργανισμοί δεν επιτρέπουν το split tunneling για λόγους ασφαλείας ή εξαιτίας τεχνικών κωλυμάτων.

Αντιμετώπιση προβλημάτων ασύρματης λειτουργίας

- “Λίστα ελέγχου αντιμετώπισης προβλημάτων δικτύωσης” στη σελίδα 149
- “Επαναφορά των ρυθμίσεων ασύρματης σύνδεσης στις προεπιλεγμένες εργοστασιακές ρυθμίσεις” στη σελίδα 153
- “Δεν είναι δυνατή η εκτύπωση μέσω ασύρματου δικτύου” στη σελίδα 153
- “Δεν είναι δυνατή η εκτύπωση και υπάρχει τείχος προστασίας στον υπολογιστή” στη σελίδα 152
- “Η φωτεινή ένδειξη Wi-Fi δεν είναι αναμμένη” στη σελίδα 157
- “Η φωτεινή ένδειξη Wi-Fi είναι πράσινη, αλλά ο εκτυπωτής δεν εκτυπώνει (μόνο στα Windows)” στη σελίδα 156
- “η φωτεινή ένδειξη Wi-Fi είναι σταθερά πορτοκαλί” στη σελίδα 157
- “Η φωτεινή ένδειξη Wi-Fi αναβοσβήνει πορτοκαλί κατά την εγκατάσταση” στη σελίδα 159
- “Δεν έχει γίνει εγκατάσταση ασύρματου διακομιστή εκτυπώσεων” στη σελίδα 162
- “Κατά την ασύρματη εκτύπωση εμφανίζεται το μήνυμα “Η επικοινωνία δεν είναι εφικτή”” στη σελίδα 162
- “Επίλυση περιοδικών προβλημάτων ασύρματης επικοινωνίας” στη σελίδα 164

Επαναφορά των ρυθμίσεων ασύρματης σύνδεσης στις προεπιλεγμένες εργοστασιακές ρυθμίσεις

- 1 Από τον πίνακα ελέγχου του εκτυπωτή, πατήστε .
- 2 Πατήστε τα κουμπιά βέλους για να πραγματοποιήσετε κύλιση στην επιλογή **Ρύθμιση δικτύου** και στη συνέχεια πατήστε **OK**.
- 3 Πατήστε τα κουμπιά βέλους για να πραγματοποιήσετε κύλιση στην επιλογή **Επαναφορά του προσαρμογέα δικτύου στις εργοστασιακές προεπιλογές** και στη συνέχεια πατήστε **OK**.
- 4 Πατήστε τα κουμπιά βέλους για να πραγματοποιήσετε κύλιση στην επιλογή **Ναι** και στη συνέχεια πατήστε **OK**.

Πραγματοποιείται επαναφορά των ρυθμίσεων ασύρματης σύνδεσης του εκτυπωτή στις προεπιλεγμένες εργοστασιακές ρυθμίσεις. Για να το εξακριβώσετε, εκτυπώστε μια σελίδα εγκατάστασης δικτύου.

Δεν είναι δυνατή η εκτύπωση μέσω ασύρματου δικτύου

Εάν αντιμετωπίσατε προβλήματα κατά την εγκατάσταση ή εάν ο εκτυπωτής σας δεν εμφανίζεται στο φάκελο εκτυπωτών ή ως επιλογή εκτύπωσης κατά την αποστολή μιας εργασίας εκτύπωσης, δοκιμάστε να απεγκαταστήσετε και να εγκαταστήσετε πάλι το λογισμικό.

Πριν επανεγκαταστήσετε το λογισμικό, δείτε τη λίστα ελέγχου αντιμετώπισης προβλημάτων και στη συνέχεια ακολουθήστε τα παρακάτω:

Απενεργοποιήστε το σημείο ασύρματης πρόσβασης και ενεργοποιήστε το ξανά

Η απενεργοποίηση και ενεργοποίηση του σημείου πρόσβασης ορισμένες φορές ανανεώνει τις συνδέσεις δικτύου και επιλύει προβλήματα συνδεσιμότητας.

Αποσυνδεθείτε από την περίοδο λειτουργίας VPN

Όταν είστε συνδεδεμένοι σε άλλο δίκτυο μέσω σύνδεσης VPN, δεν θα μπορείτε να αποκτήσετε πρόσβαση στον εκτυπωτή μέσω του ασύρματου δικτύου σας. Τερματίστε την περίοδο λειτουργίας VPN και προσπαθήστε να εκτυπώσετε πάλι.

Βεβαιωθείτε ότι η λειτουργία επίδειξης είναι απενεργοποιημένη

Ελέγξτε αν ο εκτυπωτής έχει λειτουργία επίδειξης. Ορισμένες επιλεγμένες λειτουργίες του εκτυπωτή δεν είναι διαθέσιμες όταν είναι ενεργοποιημένη η λειτουργία επίδειξης.

Από τον πίνακα ελέγχου του εκτυπωτή μεταβείτε στη **Λειτουργία επίδειξης**:

 > **Κατάσταση επίδειξης**.

Επιλέξτε **Απενεργοποίηση** και αποθηκεύστε τη ρύθμιση.

Ελέγξτε το κλειδί WEP ή τη φράση πρόσβασης WPA

Εάν το σημείο ασύρματης πρόσβασης χρησιμοποιεί ασφάλεια WEP (Wired Equivalent Privacy), το κλειδί WEP θα πρέπει να έχει μέγεθος:

- Ακριβώς 10 ή 26 δεκαεξαδικούς χαρακτήρες. Οι δεκαεξαδικοί χαρακτήρες είναι: A-F, a-f και 0-9.

ή

- Ακριβώς 5 ή 13 χαρακτήρες ASCII. Τους χαρακτήρες ASCII αποτελούν γράμματα, αριθμοί και σύμβολα που υπάρχουν σε ένα πληκτρολόγιο. Υπάρχει διάκριση πεζών-κεφαλαίων σε χαρακτήρες ASCII σε ένα κλειδί WEP.

Εάν το σημείο ασύρματης πρόσβασης χρησιμοποιεί ασφάλεια WPA (Wi-Fi Protected Access), η φράση πρόσβασης WPA θα πρέπει να έχει μέγεθος:

- Από 8 έως 63 χαρακτήρες ASCII. Υπάρχει διάκριση πεζών-κεφαλαίων σε χαρακτήρες ASCII στις φράσεις πρόσβασης WPA.

ή

- Ακριβώς 64 δεκαεξαδικούς χαρακτήρες. Οι δεκαεξαδικοί χαρακτήρες είναι: A-F, a-f και 0-9.

Σημείωση: Εάν δεν γνωρίζετε αυτές τις πληροφορίες, ανατρέξτε στην τεκμηρίωση που συνοδεύει τον εξοπλισμό ασύρματου δικτύου ή επικοινωνήστε με τον υπεύθυνο που εγκατέστησε το ασύρματο δίκτυό σας.

Ελέγξτε εάν το σημείο ασύρματης πρόσβασης διαθέτει ένα κουμπί αντιστοίχισης/ καταγραφής

Στα box ασύρματης ευρυζωνικής σύνδεσης στην Ευρώπη, τη Μέση Ανατολή και την Αφρική όπως LiveBox, AliceBox, N9UF Box, FreeBox ή Club Internet μπορεί να πρέπει να πατήσετε το κουμπί αντιστοίχισης/καταγραφής όταν προσθέτετε τον εκτυπωτή στο ασύρματο δίκτυο.

Εάν χρησιμοποιείτε ένα από αυτά τα box και χρειάζεστε περισσότερες πληροφορίες, ανατρέξτε στην τεκμηρίωση που συνοδεύει το box ή επικοινωνήστε με τον *πάροχο υπηρεσιών Internet* (ISP).

Μετακινήστε το σημείο πρόσβασής σας μακριά από άλλες ηλεκτρονικές συσκευές

Ενδέχεται να υπάρχουν προσωρινές παρεμβολές από ηλεκτρονικές συσκευές, όπως φούρνους μικροκυμάτων ή άλλες οικιακές συσκευές, ασύρματα τηλέφωνα, συσκευές παρακολούθησης μωρού και κάμερες συστημάτων ασφαλείας. Βεβαιωθείτε ότι το σημείο πρόσβασης δεν βρίσκεται πολύ κοντά στις συσκευές αυτές.

Μετακινήστε τον υπολογιστή ή/και τον εκτυπωτή πιο κοντά στον ασύρματο δρομολογητή

Το εύρος του ασύρματου δικτύου σας εξαρτάται από πολλούς παράγοντες συμπεριλαμβανομένων των δυνατοτήτων του δρομολογητή και των προσαρμογέων δικτύου σας. Εάν έχετε προβλήματα κατά την εκτύπωση, δοκιμάστε να τοποθετήσετε τον εκτυπωτή και τον εκτυπωτή σε απόσταση όχι μεγαλύτερη από 30,5 μέτρα.

Ελέγξτε την ποιότητα του σήματος ασύρματης σύνδεσης

Εκτυπώστε τη σελίδα ρύθμισης δικτύου και ελέγξτε την ποιότητα σήματος. Εάν η ποιότητα σήματος αναφέρεται ως καλή ή εξαιρετική, τότε το πρόβλημα προκαλείται από κάποιον άλλο παράγοντα.

Ελέγξτε τις ρυθμίσεις ασφαλείας για προχωρημένους

- Εάν χρησιμοποιείτε φίλτρο διευθύνσεων MAC για να περιορίσετε την πρόσβαση στο ασύρματο δίκτυο, πρέπει να προσθέσετε τη διεύθυνση MAC του εκτυπωτή στη λίστα των επιτρεπόμενων διευθύνσεων για σύνδεση στο σημείο ασύρματης πρόσβασης.
- Εάν ρυθμίσετε το σημείο ασύρματης πρόσβασης ώστε να εκδίδει έναν περιορισμένο αριθμό διευθύνσεων IP, πρέπει να αλλάξετε τις ρυθμίσεις για να προστεθεί ο εκτυπωτής.

Σημείωση: Εάν δεν γνωρίζετε πώς να κάνετε αυτές τις αλλαγές, ανατρέξτε στην τεκμηρίωση που συνοδεύει τον ασύρματο δρομολογητή ή επικοινωνήστε με τον υπεύθυνο που εγκατέστησε το ασύρματο δίκτυό σας.

Βεβαιωθείτε ότι ο υπολογιστής σας είναι συνδεδεμένος στο σημείο ασύρματης πρόσβασης (ασύρματο δρομολογητή)

- Ανοίξτε το πρόγραμμα περιήγησης στο Web και δοκιμάστε να αποκτήσετε πρόσβαση σε οποιαδήποτε τοποθεσία για να δείτε αν έχετε πρόσβαση στο Internet.
- Εάν υπάρχουν άλλοι υπολογιστές ή πόροι στο ασύρματο δίκτυο, ελέγξτε εάν είναι δυνατή η πρόσβαση σε αυτούς από τον υπολογιστή σας.

Βεβαιωθείτε ότι ο υπολογιστής και ο εκτυπωτής είναι συνδεδεμένοι στο ίδιο ασύρματο δίκτυο

Εάν ο εκτυπωτής δεν είναι συνδεδεμένος στο ίδιο ασύρματο δίκτυο με τον υπολογιστή σας, δεν θα μπορείτε να πραγματοποιείτε εκτυπώσεις μέσω ασύρματου δικτύου. Το SSID του εκτυπωτή πρέπει να ταιριάζει με το SSID του υπολογιστή, εάν ο υπολογιστής είναι ήδη συνδεδεμένος στο ασύρματο δίκτυο.

1 Εξασφαλίστε το SSID του δικτύου στο οποίο είναι συνδεδεμένος ο υπολογιστής.

- α** Πληκτρολογήστε τη διεύθυνση IP του σημείου ασύρματης πρόσβασης (ασύρματου δρομολογητή) στο πεδίο της διεύθυνσης Web του προγράμματος περιήγησης που χρησιμοποιείτε.

Εάν δεν γνωρίζετε τη διεύθυνση IP του σημείου ασύρματης πρόσβασης:

- 1 Κάντε κλικ στο κουμπί  ή κάντε κλικ στο πλήκτρο **Έναρξη** και στη συνέχεια στην επιλογή **Εκτέλεση**.
- 2 Στο πλαίσιο "Έναρξη αναζήτησης" ή "Εκτέλεση", πληκτρολογήστε **cmd**.
- 3 Πατήστε **Enter** ή επιλέξτε **OK**.
Ανοίγει το παράθυρο "Γραμμή εντολών".
- 4 Πληκτρολογήστε **ipconfig** και, στη συνέχεια, πατήστε **Enter**. Ελέγξτε την ενότητα "Σύνδεση ασύρματου δικτύου":
 - Η καταχώρηση "Προεπιλεγμένη πύλη" είναι συνήθως το σημείο ασύρματης πρόσβασης.
 - Η διεύθυνση IP εμφανίζεται ως τέσσερα σύνολα αριθμών που χωρίζονται από τελείες, όπως 192.168.2.134.

- β** Πληκτρολογήστε το όνομα χρήστη και τον κωδικό πρόσβασης του δρομολογητή, όταν σας ζητηθεί.

- γ** Κάντε κλικ στο κουμπί **OK**.

- δ** Στην κύρια σελίδα, κάντε κλικ στην επιλογή **Ασύρματη** ή σε οποιαδήποτε άλλη επιλογή στην οποία είναι αποθηκευμένες οι ρυθμίσεις. Θα εμφανιστεί το SSID.

- ε** Σημειώστε το SSID.

Σημείωση: Βεβαιωθείτε ότι το έχετε αντιγράψει με ακρίβεια, συμπεριλαμβανομένων κεφαλαίων χαρακτήρων που ενδέχεται να υπάρχουν.

- 2 Εκτυπώστε τη σελίδα ρύθμισης δικτύου του εκτυπωτή.
Στην ενότητα Ασύρματο δίκτυο, αναζητήστε το **SSID**.
- 3 Συγκρίνετε το SSID του υπολογιστή με το SSID του εκτυπωτή.
Εάν τα SSID είναι ίδια, τότε ο υπολογιστής και ο εκτυπωτής είναι συνδεδεμένοι στο ίδιο ασύρματο δίκτυο.
Εάν τα SSID δεν είναι ίδια, εκτελέστε πάλι το βοηθητικό πρόγραμμα για να ρυθμίσετε τον εκτυπωτή στο ασύρματο δίκτυο που εξυπηρετείται από τον υπολογιστή.

Η φωτεινή ένδειξη Wi-Fi είναι πράσινη, αλλά ο εκτυπωτής δεν εκτυπώνει (μόνο στα Windows)

Εάν ολοκληρώσατε τη ρύθμιση παραμέτρων ασύρματης εκτύπωσης και όλες οι ρυθμίσεις φαίνονται σωστές, αλλά ο εκτυπωτής δεν εκτυπώνει, δοκιμάστε μία από τις παρακάτω λύσεις:

Περιμένετε να ολοκληρωθεί η εγκατάσταση ασύρματης λειτουργίας

Μην προσπαθήσετε να εκτυπώσετε, να αφαιρέσετε το CD εγκατάστασης ή να αποσυνδέσετε το καλώδιο εγκατάστασης μέχρι να εμφανιστεί η οθόνη "Επιτυχής ρύθμιση ασύρματης λειτουργίας".

Ενεργοποιήστε τον εκτυπωτή

Βεβαιωθείτε ότι ο εκτυπωτής είναι ενεργοποιημένος:

- 1 Κάντε κλικ στο κουμπί  ή κάντε κλικ στο πλήκτρο **Έναρξη** και στη συνέχεια στην επιλογή **Εκτέλεση**.
- 2 Στο πλαίσιο "Έναρξη αναζήτησης" ή "Εκτέλεση", πληκτρολογήστε **control printers**.
- 3 Πατήστε **Enter** ή κάντε κλικ στην επιλογή **OK**.
Ανοίγει ο φάκελος του εκτυπωτή.
- 4 Κάντε δεξί κλικ στο νέο εκτυπωτή. Από το μενού επιλέξτε **Χρήση εκτυπωτή με διαδικτυακά**.
- 5 Κλείστε το παράθυρο "Εκτυπωτές" ή "Εκτυπωτές και φαξ" και επαναλάβετε την εκτύπωση.

Επιλέξτε τον ασύρματο εκτυπωτή

Ίσως χρειαστεί να επιλέξετε τον εκτυπωτή ασύρματης σύνδεσης από τον υπολογιστή σας, ώστε να χρησιμοποιήσετε τον εκτυπωτή με ασύρματο τρόπο.

- 1 Κάντε κλικ στο κουμπί  ή κάντε κλικ στο πλήκτρο **Έναρξη** και στη συνέχεια στην επιλογή **Εκτέλεση**.
- 2 Στο πλαίσιο "Έναρξη αναζήτησης" ή "Εκτέλεση", πληκτρολογήστε **control printers**.
- 3 Πατήστε **Enter** ή κάντε κλικ στην επιλογή **OK**.
Ανοίγει ο φάκελος του εκτυπωτή.
- 4 Κάντε δεξί κλικ στον εκτυπωτή στο φάκελο με το αντίστοιχο όνομα και αριθμό μοντέλο και την ένδειξη "(Δίκτυο)."
- 5 Επιλέξτε από το μενού **Χρήση εκτυπωτή διαδικτυακά**.
- 6 Κλείστε το παράθυρο "Εκτυπωτές" ή "Εκτυπωτές και φαξ" και επαναλάβετε την εκτύπωση.



Επιλέξτε τη θύρα ασύρματης σύνδεσης

Εάν είχατε προηγουμένως ρυθμίσει τον εκτυπωτή σας ως τοπικά συνδεδεμένο, τότε ίσως χρειαστεί να επιλέξετε τον εκτυπωτή ασύρματης σύνδεσης, ώστε να χρησιμοποιήσετε τον εκτυπωτή με ασύρματο τρόπο.

- 1 Κάντε κλικ στο κουμπί  ή κάντε κλικ στο πλήκτρο **Έναρξη** και στη συνέχεια στην επιλογή **Εκτέλεση**.
- 2 Στο πλαίσιο "Έναρξη αναζήτησης" ή "Εκτέλεση", πληκτρολογήστε **control printers**.
- 3 Πατήστε **Enter** ή κάντε κλικ στην επιλογή **OK**.
Ανοίγει ο φάκελος του εκτυπωτή.
- 4 Κάντε δεξί κλικ στον εκτυπωτή και επιλέξτε από το μενού **Ιδιότητες**.
- 5 Κάντε κλικ στην καρτέλα **Θύρες**.
- 6 Εντοπίστε την επιλεγμένη θύρα. Δίπλα στην επιλεγμένη θύρα υπάρχει σημάδι επιλογής στη στήλη "Θύρα".
- 7 Εάν η στήλη "Περιγραφή" της επιλεγμένης θύρας υποδεικνύει ότι πρόκειται για θύρα USB, πραγματοποιήστε κύλιση στη λίστα και επιλέξτε τη θύρα με την ένδειξη "Θύρα εκτυπωτή" στη στήλη "Περιγραφή". Δείτε το μοντέλο εκτυπωτή στη στήλη "Εκτυπωτής" για να βεβαιωθείτε ότι έχετε επιλέξει τη σωστή θύρα εκτυπωτή.
- 8 Επιλέξτε **OK** και στη συνέχεια προσπαθήστε να εκτυπώσετε ξανά.

Η φωτεινή ένδειξη Wi-Fi δεν είναι αναμμένη

Ελέγξτε την τροφοδοσία

Εάν η φωτεινή ένδειξη Wi-Fi δεν είναι αναμμένη, βεβαιωθείτε ότι η φωτεινή ένδειξη  είναι αναμμένη. Εάν η φωτεινή ένδειξη  δεν είναι αναμμένη, δείτε τα παρακάτω:

- Βεβαιωθείτε ότι ο εκτυπωτής είναι συνδεδεμένος στην πρίζα και είναι ενεργοποιημένος.
- Βεβαιωθείτε πως ο εκτυπωτής είναι συνδεδεμένος σε πρίζα που λειτουργεί.
- Εάν ο εκτυπωτής είναι συνδεδεμένος σε πολύπριζο, βεβαιωθείτε ότι είναι ενεργοποιημένο και ότι λειτουργεί.

η φωτεινή ένδειξη Wi-Fi είναι σταθερά πορτοκαλί

Όταν η φωτεινή ένδειξη Wi-Fi είναι πορτοκαλί, ενδέχεται να υποδεικνύει ότι ο εκτυπωτής:

- Δεν είναι διαμορφωμένος για χρήση σε λειτουργία υποδομής
- Αναμένει πραγματοποίηση σύνδεσης ad hoc σε άλλη ασύρματη συσκευή
- Εκτός σύνδεσης σε ασύρματο δίκτυο

Ο εκτυπωτής ενδέχεται να μη μπορεί να συνδεθεί στο δίκτυο εξαιτίας παρεμβολών ή της απόστασής του από το σημείο ασύρματης πρόσβασης (ασύρματο δρομολογητή) ή μέχρι να αλλαχθούν οι ρυθμίσεις του.

Οι πιθανές λύσεις είναι οι εξής. Εφαρμόστε μία ή περισσότερες από τις εξής λύσεις:

Ελέγξτε το όνομα του δικτύου

Βεβαιωθείτε ότι το δίκτυό σας δεν έχει το ίδιο όνομα με κάποιο άλλο κοντινό δίκτυο. Για παράδειγμα, εάν τόσο εσείς όσο και ο γείτονάς σας χρησιμοποιείτε το προεπιλεγμένο από τον κατασκευαστή όνομα δικτύου, ο εκτυπωτής σας μπορεί να συνδέεται στο δίκτυο του γείτονά σας.

Εάν δεν χρησιμοποιείτε μοναδικό όνομα δικτύου, συμβουλευτείτε την τεκμηρίωση για το σημείο ασύρματης πρόσβασης (ασύρματο δρομολογητή) για να μάθετε πώς να ορίσετε ένα όνομα δικτύου.

Εάν ορίσετε ένα νέο όνομα δικτύου, πρέπει να ορίσετε το ίδιο όνομα δικτύου για το SSID του εκτυπωτή και του υπολογιστή.

Ελέγξτε τα κλειδιά ασφαλείας

Εάν χρησιμοποιείτε ασφάλεια WEP

Ένα έγκυρο κλειδί WEP έχει μέγεθος:

- Ακριβώς 10 ή 26 δεκαεξαδικούς χαρακτήρες. Δεξαεξαδικοί χαρακτήρες είναι οι A-F, a-f και 0-9.
ή
- Ακριβώς 5 ή 13 χαρακτήρες ASCII. Τους χαρακτήρες ASCII αποτελούν γράμματα, αριθμοί και σύμβολα που υπάρχουν σε ένα πληκτρολόγιο.

Εάν χρησιμοποιείτε ασφάλεια WPA

Μια έγκυρη φράση πρόσβασης WPA έχει μέγεθος:

- Από 8 έως 63 χαρακτήρες ASCII. Υπάρχει διάκριση πεζών-κεφαλαίων σε χαρακτήρες ASCII στις φράσεις πρόσβασης WPA.
ή
- Ακριβώς 64 δεκαεξαδικούς χαρακτήρες. Δεξαεξαδικοί χαρακτήρες είναι οι A-F, a-f και 0-9.

Εάν το ασύρματο δίκτυό σας δεν χρησιμοποιεί ασφάλεια, δεν θα έχετε κλειδί ασφαλείας. Η χρήση ασύρματου δικτύου χωρίς ασφάλεια δεν συνιστάται, γιατί επιτρέπει τη χρήση των πόρων του δικτύου σας από παρείσακτους χωρίς τη συγκατάθεσή σας.

Μετακινήστε τον υπολογιστή ή/και τον εκτυπωτή πιο κοντά στο σημείο ασύρματης πρόσβασης (ασύρματο δρομολογητή)

Η δυνατή απόσταση ανάμεσα στις συσκευές σε δίκτυα 802.11b ή 802.11g είναι 100 μέτρα ενώ η εμβέλεια του ασύρματου δικτύου έχει τη δυνατότητα να διπλασιαστεί στα δίκτυα 802.11n. Το εύρος του ασύρματου δικτύου σας εξαρτάται από πολλούς παράγοντες συμπεριλαμβανομένων των δυνατοτήτων του δρομολογητή και των προσαρμογών δικτύου σας. Εάν έχετε προβλήματα κατά την εκτύπωση, δοκιμάστε να τοποθετήσετε τον υπολογιστή και τον εκτυπωτή σε απόσταση όχι μεγαλύτερη από 30 μέτρα.

Η ισχύς σήματος του δικτύου βρίσκεται στη σελίδα εγκατάστασης δικτύου του εκτυπωτή.

Ελέγξτε τη διεύθυνση MAC

Εάν το δίκτυο χρησιμοποιεί φίλτρο διευθύνσεων MAC, μη ξεχάσετε να συμπεριλάβετε τη διεύθυνση MAC του εκτυπωτή στη λίστα φίλτρων διευθύνσεων MAC. Αυτό θα δώσει στον εκτυπωτή τη δυνατότητα να λειτουργεί στο δίκτυο.

Η φωτεινή ένδειξη Wi-Fi αναβοσβήνει πορτοκαλί κατά την εγκατάσταση

Όταν η φωτεινή ένδειξη Wi-Fi αναβοσβήνει πορτοκαλί, υποδεικνύει ότι ο εκτυπωτής έχει ρυθμιστεί για ασύρματη λειτουργία σε δίκτυο αλλά δεν μπορεί να συνδεθεί στο δίκτυο για το οποίο έχει διαμορφωθεί. Ο εκτυπωτής ενδέχεται να μη μπορεί να συνδεθεί στο δίκτυο εξαιτίας παρεμβολών ή της απόστασής του από το σημείο ασύρματης πρόσβασης (ασύρματο δρομολογητή) ή μέχρι να αλλαχθούν οι ρυθμίσεις του.

Οι πιθανές λύσεις είναι οι εξής. Εφαρμόστε μία ή περισσότερες από τις εξής λύσεις:

Βεβαιωθείτε ότι το σημείο πρόσβασης είναι ενεργοποιημένο

Ελέγξτε το σημείο πρόσβασης και, εάν είναι απαραίτητο, ενεργοποιήστε το.

Μετακινήστε το σημείο πρόσβασής σας για να ελαχιστοποιήσετε την παρεμβολή

Ενδέχεται να υπάρχουν προσωρινές παρεμβολές από άλλες συσκευές, όπως φούρνοι μικροκυμάτων ή άλλες οικιακές συσκευές, ασύρματα τηλέφωνα, συσκευές παρακολούθησης μωρού και κάμερες συστημάτων ασφαλείας. Βεβαιωθείτε ότι το σημείο πρόσβασης δεν βρίσκεται πολύ κοντά στις συσκευές αυτές.

Μετακινήστε τον υπολογιστή ή/και τον εκτυπωτή πιο κοντά στο σημείο ασύρματης πρόσβασης (ασύρματο δρομολογητή)

Η δυνατή απόσταση ανάμεσα στις συσκευές σε δίκτυα 802.11b ή 802.11g είναι 100 μέτρα ενώ η εμβέλεια του ασύρματου δικτύου έχει τη δυνατότητα να διπλασιαστεί στα δίκτυα 802.11n. Το εύρος του ασύρματου δικτύου σας εξαρτάται από πολλούς παράγοντες συμπεριλαμβανομένων των δυνατοτήτων του δρομολογητή και των προσαρμογών δικτύου σας. Εάν έχετε προβλήματα κατά την εκτύπωση, δοκιμάστε να τοποθετήσετε τον υπολογιστή και τον εκτυπωτή σε απόσταση όχι μεγαλύτερη από 30 μέτρα.

Η ισχύς σήματος του δικτύου βρίσκεται στη σελίδα εγκατάστασης του δικτύου.

Ελέγξτε το κλειδί WEP ή τη φράση πρόσβασης WPA

Το κλειδί WEP ή η φράση πρόσβασης WPA λειτουργεί σαν κωδικός πρόσβασης. Όλες οι συσκευές σε ένα ασύρματο δίκτυο με ασφάλεια WEP θα πρέπει να μοιράζονται το ίδιο κλειδί WEP και όλες οι συσκευές σε ένα δίκτυο με ασφάλεια WPA θα πρέπει να μοιράζονται την ίδια φράση πρόσβασης WPA.

Σημείωση: Βεβαιωθείτε ότι το αντιγράψατε με ακρίβεια, συμπεριλαμβανομένων των κεφαλαίων χαρακτήρων που ενδέχεται να υπάρχουν και φυλάξτε το σε ασφαλές μέρος για μελλοντική αναφορά.

Εάν χρησιμοποιείτε ασφάλεια WEP

Ένα έγκυρο κλειδί WEP έχει μέγεθος:

- Ακριβώς 10 ή 26 δεκαεξαδικούς χαρακτήρες. Δεκαεξαδικοί χαρακτήρες είναι οι A-F, a-f και 0-9.

ή

- Ακριβώς 5 ή 13 χαρακτήρες ASCII. Τους χαρακτήρες ASCII αποτελούν γράμματα, αριθμοί και σύμβολα που υπάρχουν σε ένα πληκτρολόγιο.

Εάν χρησιμοποιείτε ασφάλεια WPA

Μια έγκυρη φράση πρόσβασης WPA έχει μέγεθος:

- Από 8 έως 63 χαρακτήρες ASCII. Υπάρχει διάκριση πεζών-κεφαλαίων σε χαρακτήρες ASCII στις φράσεις πρόσβασης WPA.

ή

- Ακριβώς 64 δεκαεξαδικούς χαρακτήρες. Δεκαεξαδικοί χαρακτήρες είναι οι A-F, a-f και 0-9.

Εάν το ασύρματο δίκτυό σας δεν χρησιμοποιεί ασφάλεια, δεν θα έχετε κλειδί ασφαλείας. Η χρήση ασύρματου δικτύου χωρίς ασφάλεια δεν συνιστάται, γιατί επιτρέπει τη χρήση των πόρων του δικτύου σας από παρείσακτους χωρίς τη συγκατάθεσή σας.

Ελέγξτε τη διεύθυνση MAC

Εάν το δίκτυο χρησιμοποιεί φίλτρο διευθύνσεων MAC, μη ξεχάσετε να συμπεριλάβετε τη διεύθυνση MAC του εκτυπωτή στη λίστα φίλτρων διευθύνσεων MAC. Αυτό θα δώσει στον εκτυπωτή τη δυνατότητα να λειτουργεί στο δίκτυο. Για περισσότερες πληροφορίες, ανατρέξτε στην ενότητα "Πώς μπορώ να βρω τη διεύθυνση MAC;" στη σελίδα 118.

Εκτελέστε ping στο σημείο πρόσβασης για να βεβαιωθείτε ότι το δίκτυο λειτουργεί

1 Εάν δεν τη γνωρίζετε ήδη, βρείτε τη διεύθυνση IP του σημείου πρόσβασης:

α Κάντε κλικ στο κουμπί  ή κάντε κλικ στο πλήκτρο **Έναρξη** και στη συνέχεια στην επιλογή **Εκτέλεση**.

β Στο πλαίσιο "Έναρξη αναζήτησης" ή "Εκτέλεση", πληκτρολογήστε **cmd**.

γ Πατήστε **Enter** ή κάντε κλικ στην επιλογή **OK**.

Ανοίγει το παράθυρο "Γραμμή εντολών".

δ Πληκτρολογήστε **ipconfig** και, στη συνέχεια, πατήστε **Enter**.

- Η καταχώρηση "Προεπιλεγμένη πύλη" είναι συνήθως το σημείο ασύρματης πρόσβασης.
- Η διεύθυνση IP εμφανίζεται ως τέσσερα σύνολα αριθμών που χωρίζονται από τελείες, όπως 192.168.2.134.

2 Εκτελέστε ping στο σημείο πρόσβασης:

α Κάντε κλικ στο κουμπί  ή κάντε κλικ στο πλήκτρο **Έναρξη** και στη συνέχεια στην επιλογή **Εκτέλεση**.

β Στο πλαίσιο "Έναρξη αναζήτησης" ή "Εκτέλεση", πληκτρολογήστε **cmd**.

γ Πατήστε **Enter** ή κάντε κλικ στην επιλογή **OK**.

Ανοίγει το παράθυρο "Γραμμή εντολών".

δ Πληκτρολογήστε **ping**, εισαγάγετε διάστημα και πληκτρολογήστε τη διεύθυνση IP του σημείου ασύρματης πρόσβασης. Για παράδειγμα:

ping 192.168.1.100

ε Πατήστε **Enter**.

3 Ελέγξτε για να δείτε κατά πόσον ανταποκρίνεται το σημείο πρόσβασης:

- Εάν το σημείο πρόσβασης ανταποκριθεί, θα δείτε να εμφανίζονται αρκετές σειρές που αρχίζουν με τη φράση "Απάντηση από".
Ο εκτυπωτής είναι πιθανό να μη συνδέθηκε στο ασύρματο δίκτυο. Απενεργοποιήστε τον εκτυπωτή, πραγματοποιήστε επανεκκίνηση και, στη συνέχεια, προσπαθήστε να συνδεθείτε ξανά.
- Εάν το σημείο πρόσβασης δεν ανταποκριθεί, μετά από αρκετά δευτερόλεπτα θα εμφανιστεί το μήνυμα "Εξαντλήθηκε το χρονικό όριο της αίτησης".

Δοκιμάστε τα εξής:

- α** Κάντε κλικ στο κουμπί  ή κάντε κλικ στο πλήκτρο **Έναρξη** και στη συνέχεια στην επιλογή **Εκτέλεση**.
- β** Στο πλαίσιο "Έναρξη αναζήτησης" ή "Εκτέλεση", πληκτρολογήστε **ncpa.cpl** και στη συνέχεια πατήστε **Enter**.
- γ** Πατήστε **Enter** ή επιλέξτε **OK**.
- δ** Επιλέξτε την κατάλληλη σύνδεση από αυτές που εμφανίζονται.
- ε** Κάντε δεξί κλικ στη σύνδεση και επιλέξτε **Επιδιόρθωση**.

Βεβαιωθείτε ότι ο υπολογιστής σας μπορεί να επικοινωνήσει με τον εκτυπωτή

- 1 Εξασφαλίστε τη διεύθυνση IP του εκτυπωτή, εκτυπώνοντας μια σελίδα εγκατάστασης δικτύου.
- 2 Κάντε κλικ στο κουμπί  ή κάντε κλικ στο πλήκτρο **Έναρξη** και στη συνέχεια στην επιλογή **Εκτέλεση**.
- 3 Στο πλαίσιο "Έναρξη αναζήτησης" ή "Εκτέλεση", πληκτρολογήστε **cmd**.
- 4 Πατήστε **Enter** ή κάντε κλικ στην επιλογή **OK**.
Ανοίγει το παράθυρο "Γραμμή εντολών".
- 5 Πληκτρολογήστε **ping** και στη συνέχεια ένα κενό και τη διεύθυνση IP του εκτυπωτή. Για παράδειγμα:
ping 192.168.1.100
- 6 Πατήστε **Enter**.
- 7 Εάν ο εκτυπωτής ανταποκριθεί, θα δείτε αρκετές σειρές που εμφανίζουν τον αριθμό των byte που λαμβάνονται από τον εκτυπωτή. Με αυτό τον τρόπο επιβεβαιώνεται η επικοινωνία του υπολογιστή με τον εκτυπωτή.
Εάν ο εκτυπωτής δεν ανταποκριθεί, εμφανίζεται το μήνυμα "Εξαντλήθηκε το χρονικό όριο της αίτησης".
 - Ο υπολογιστής σας μπορεί να μην είναι συνδεδεμένος στο δίκτυο.
 - Μπορεί να χρειάζεται να αλλάξετε τις ρυθμίσεις του εκτυπωτή σας. Εκτελέστε ξανά το Βοηθητικό πρόγραμμα ρύθμισης ασύρματης λειτουργίας.

Επαναλάβετε τη ρύθμιση του εκτυπωτή για ασύρματη πρόσβαση

Εάν οι ρυθμίσεις ασύρματης λειτουργίας έχουν αλλάξει, πρέπει να εκτελέσετε ξανά τη ρύθμιση ασύρματης λειτουργίας του εκτυπωτή. Μεταξύ των λόγων για τους οποίους μπορεί να έχουν αλλάξει οι ρυθμίσεις, είναι η αλλαγή με μη αυτόματο τρόπο των ρυθμίσεων κλειδιών WEP ή WPA, καναλιών ή άλλων ρυθμίσεων δικτύου. Ή το σημείο πρόσβασης επανήλθε στις εργοστασιακές προεπιλεγμένες ρυθμίσεις.

Μπορείτε να εκτελέσετε ξανά τη ρύθμιση ασύρματης λειτουργίας, ώστε να επιλυθούν προβλήματα που οφείλονται στη λανθασμένη ρύθμιση παραμέτρων κατά τη διαμόρφωση του εκτυπωτή για ασύρματη πρόσβαση.

Σημειώσεις:

- Εάν αλλάξετε τις ρυθμίσεις του δικτύου, αλλάξτε τις σε όλες τις συσκευές του δικτύου πριν τις αλλάξετε για το σημείο πρόσβασης.
- Εάν έχετε ήδη αλλάξει τις ρυθμίσεις του ασύρματου δικτύου στο σημείο πρόσβασης, σε αυτήν την περίπτωση πρέπει να αλλάξετε τις ρυθμίσεις σε όλες τις άλλες συσκευές δικτύου για να μπορέσετε να τις δείτε να εμφανίζονται στο δίκτυο.

1 Κάντε κλικ στο κουμπί  ή στο κουμπί **Έναρξη**.

2 Επιλέξτε **Όλα τα προγράμματα** ή **Προγράμματα** και στη συνέχεια επιλέξτε το φάκελο του προγράμματος εκτυπωτή από τη λίστα.

3 Επιλέξτε **Αρχική σελίδα εκτυπωτή**.

4 Κάντε κλικ στην καρτέλα **Ρυθμίσεις**.

5 Κάντε κλικ στο σύνδεσμο **Βοηθητικό πρόγραμμα ρύθμισης ασύρματης λειτουργίας**.

Σημείωση: Μπορεί να σας ζητηθεί να συνδέσετε ξανά τον εκτυπωτή στον υπολογιστή χρησιμοποιώντας το καλώδιο εγκατάστασης ως μέρος της διαδικασίας εγκατάστασης.

6 Ακολουθήστε τις οδηγίες που εμφανίζονται στην οθόνη του υπολογιστή.

Δεν έχει γίνει εγκατάσταση ασύρματου διακομιστή εκτυπώσεων

Στη διάρκεια της εγκατάστασης θα εμφανιστεί ενδεχομένως ένα μήνυμα το οποίο θα υποδεικνύει ότι στον εκτυπωτή δεν έχει γίνει εγκατάσταση ασύρματου διακομιστή εκτυπώσεων. Εάν είστε βέβαιοι ότι ο εκτυπωτής έχει τη δυνατότητα ασύρματης εκτύπωσης, δοκιμάστε ένα από τα παρακάτω:

Ελέγξτε την τροφοδοσία

Βεβαιωθείτε ότι η φωτεινή ένδειξη  είναι ενεργοποιημένη.

Κατά την ασύρματη εκτύπωση εμφανίζεται το μήνυμα “Η επικοινωνία δεν είναι εφικτή”

Οι πιθανές λύσεις είναι οι εξής. Εφαρμόστε μία ή περισσότερες από τις εξής λύσεις:

Βεβαιωθείτε ότι ο υπολογιστής και ο εκτυπωτής σας διαθέτουν έγκυρες διευθύνσεις IP για το δίκτυο

Εάν χρησιμοποιείτε φορητό υπολογιστή και έχετε ενεργοποιήσει ρυθμίσεις εξοικονόμησης ενέργειας, το μήνυμα “Η επικοινωνία δεν είναι εφικτή” θα εμφανιστεί ενδεχομένως στην οθόνη του υπολογιστή σας όταν προσπαθήσετε να πραγματοποιήσετε ασύρματη εκτύπωση. Αυτό μπορεί να συμβεί εάν ο σκληρός δίσκος του φορητού υπολογιστή έχει απενεργοποιηθεί.

Εάν εμφανιστεί αυτό το μήνυμα, περιμένετε μερικά δευτερόλεπτα και προσπαθήστε ξανά να εκτυπώσετε. Ο φορητός υπολογιστής και ο εκτυπωτής χρειάζονται μερικά δευτερόλεπτα για να ενεργοποιηθούν και να ξανασυνδεθούν στο ασύρματο δίκτυο.

Εάν αυτό το μήνυμα εμφανιστεί ξανά ενώ περιμένατε αρκετά ώστε ο εκτυπωτής και ο φορητός υπολογιστής να συνδεθούν στο δίκτυο, ενδεχομένως υπάρχει πρόβλημα με το ασύρματο δίκτυο.

Βεβαιωθείτε ότι ο φορητός υπολογιστής και ο εκτυπωτής διαθέτουν διευθύνσεις IP:

- 1 Κάντε κλικ στο κουμπί  ή κάντε κλικ στο πλήκτρο **Έναρξη** και στη συνέχεια στην επιλογή **Εκτέλεση**.
- 2 Στο πλαίσιο "Έναρξη αναζήτησης" ή "Εκτέλεση", πληκτρολογήστε **cmd**.
- 3 Πατήστε **Enter** ή κάντε κλικ στην επιλογή **OK**.
Ανοίγει το παράθυρο "Γραμμή εντολών".
- 4 Πληκτρολογήστε **ipconfig** και, στη συνέχεια, πατήστε **Enter**.
Η διεύθυνση IP εμφανίζεται ως τέσσερα σύνολα αριθμών που χωρίζονται από τελείες, όπως 192.168.0.100.

Πώς να εντοπίσετε τη διεύθυνση IP ενός εκτυπωτή

- Μπορείτε να εντοπίσετε τη διεύθυνση IP του εκτυπωτή προβάλλοντας τη σελίδα εγκατάστασης δικτύου του εκτυπωτή.

Εάν ο εκτυπωτής ή/και ο φορητός υπολογιστής δεν διαθέτει διεύθυνση IP, ή εάν κάποια από τις δύο συσκευές διαθέτει διεύθυνση 169.254.x.y (όπου x και y είναι δύο οποιοδήποτε αριθμοί από 0 μέχρι 255):

- 1 Τερματίστε τη λειτουργία της συσκευής που δεν διαθέτει έγκυρη διεύθυνση IP (του φορητού υπολογιστή, του εκτυπωτή ή και των δύο).
- 2 Ενεργοποιήστε τη συσκευή ή τις συσκευές.
- 3 Ελέγξτε ξανά τις διευθύνσεις IP.

Εάν ο φορητός υπολογιστής ή/και ο εκτυπωτής εξακολουθεί να μην διαθέτει έγκυρη διεύθυνση IP, υπάρχει πρόβλημα με το ασύρματο δίκτυο. Δοκιμάστε τα εξής:

- Βεβαιωθείτε ότι είναι ενεργοποιημένο και λειτουργεί το σημείο ασύρματης πρόσβασης (ασύρματος δρομολογητής) που διαθέτετε.
- Απομακρύνετε τυχόν αντικείμενα που ενδέχεται να εμποδίζουν το σήμα.
- Απενεργοποιήστε προσωρινά τυχόν μη απαραίτητες ασύρματες συσκευές στο δίκτυό σας και θέσετε σε παύση τις οποιοδήποτε ενέργειες που επιβαρύνουν το δίκτυο, όπως μεγάλες μεταφορές αρχείων ή δικτυακά παιχνίδια. Εάν το δίκτυο είναι υπερβολικά απασχολημένο είναι πιθανό ο εκτυπωτής να μη λαμβάνει τη διεύθυνση IP στον προβλεπόμενο χρόνο.
- Βεβαιωθείτε ότι ο διακομιστής DHCP σας, που ενδέχεται να είναι επίσης ο ασύρματος δρομολογητής σας, λειτουργεί και έχει διαμορφωθεί για να εκχωρεί διευθύνσεις IP. Εάν δεν είστε σίγουροι πώς μπορείτε να το κάνετε αυτό, ανατρέξτε στο εγχειρίδιο που συνόδευε τον ασύρματο δρομολογητή σας για περισσότερες πληροφορίες.

Εάν ο εκτυπωτής και ο υπολογιστής διαθέτουν έγκυρες διευθύνσεις IP και το δίκτυο λειτουργεί σωστά, συνεχίστε την αντιμετώπιση προβλημάτων.

Βεβαιωθείτε ότι η ασύρματη θύρα είναι επιλεγμένη

- 1 Κάντε κλικ στο κουμπί  ή κάντε κλικ στο πλήκτρο **Έναρξη** και στη συνέχεια στην επιλογή **Εκτέλεση**.
- 2 Στο πλαίσιο "Έναρξη αναζήτησης" ή "Εκτέλεση", πληκτρολογήστε **control printers**.
- 3 Πατήστε **Enter** ή κάντε κλικ στην επιλογή **OK**.
Ανοίγει ο φάκελος του εκτυπωτή.
- 4 Κάντε δεξί κλικ στον εκτυπωτή και επιλέξτε από το μενού **Ιδιότητες**.

- 5 Κάντε κλικ στην καρτέλα **Θύρες**.
- 6 Εντοπίστε την επιλεγμένη θύρα. Δίπλα στην επιλεγμένη θύρα υπάρχει σημάδι επιλογής στη στήλη "Θύρα".
- 7 Εάν η στήλη "Περιγραφή" της επιλεγμένης θύρας υποδεικνύει ότι πρόκειται για θύρα USB, πραγματοποιήστε κύλιση στη λίστα και επιλέξτε τη θύρα με την ένδειξη "Θύρα εκτυπωτή" στη στήλη "Περιγραφή". Δείτε το μοντέλο εκτυπωτή στη στήλη "Εκτυπωτής" για να βεβαιωθείτε ότι έχετε επιλέξει τη σωστή θύρα εκτυπωτή.
- 8 Επιλέξτε **OK** και στη συνέχεια προσπαθήστε να εκτυπώσετε ξανά.

Βεβαιωθείτε ότι η αμφίδρομη επικοινωνία είναι ενεργοποιημένη

- 1 Κάντε κλικ στο κουμπί  ή κάντε κλικ στο πλήκτρο **Έναρξη** και στη συνέχεια στην επιλογή **Εκτέλεση**.
- 2 Στο πλαίσιο "Έναρξη αναζήτησης" ή "Εκτέλεση", πληκτρολογήστε **control printers**.
- 3 Πατήστε **Enter** ή κάντε κλικ στην επιλογή **OK**.
Ανοίγει ο φάκελος του εκτυπωτή.
- 4 Κάντε δεξί κλικ στον εκτυπωτή και επιλέξτε από το μενού **Ιδιότητες**.
- 5 Κάντε κλικ στην καρτέλα **Θύρες**.
- 6 Κάντε κλικ στο πλαίσιο δίπλα στην επιλογή **Ενεργοποίηση αμφίδρομης υποστήριξης** εάν δεν είναι ήδη ενεργοποιημένο.
- 7 Κάντε κλικ στο κουμπί **Εφαρμογή**.
- 8 Επιλέξτε **OK** και στη συνέχεια προσπαθήστε να εκτυπώσετε ξανά.

Επίλυση περιοδικών προβλημάτων ασύρματης επικοινωνίας

Ενδέχεται να παρατηρήσετε ότι ο εκτυπωτής λειτουργεί για λίγο και έπειτα παύει να λειτουργεί αν και δεν φαίνεται να έχει αλλάξει κάτι στο ασύρματο δίκτυό σας.

Υπάρχουν πολλά διαφορετικά ζητήματα που μπορούν να διακόψουν τις επικοινωνίες δικτύου και σε ορισμένες περιπτώσεις υπάρχουν περισσότερα από ένα προβλήματα ταυτόχρονα. Οι πιθανές λύσεις είναι οι εξής. Εφαρμόστε μία ή περισσότερες από τις εξής λύσεις:

Αποσυνδεθείτε από όλα τα δίκτυα VPN ΕΝΩ ΠΡΟΣΠΑΘΕΙΤΕ ΝΑ ΧΡΗΣΙΜΟΠΟΙΗΣΕΤΕ ΤΟ ΑΣΥΡΜΑΤΟ ΔΙΚΤΥΟ

Στα περισσότερα Εικονικά Ιδιωτικά Δίκτυα (VPN) δεν είναι δυνατή η ταυτόχρονη επικοινωνία του υπολογιστή με το VPN και με κάποιο άλλο δίκτυο. Αποσυνδεθείτε από το VPN πριν να εγκαταστήσετε το πρόγραμμα οδήγησης στον υπολογιστή ή πριν να εκτελέσετε τη ρύθμιση της ασύρματης λειτουργίας στον υπολογιστή.

Για να ελέγξετε εάν ο υπολογιστής είναι συνδεδεμένος σε ένα VPN, ανοίξτε το λογισμικό υπολογιστή-πελάτη VPN και ελέγξτε τις συνδέσεις σας VPN. Εάν δεν έχετε εγκατεστημένο λογισμικό προγράμματος-πελάτη VPN, ελέγξτε τις συνδέσεις με μη αυτόματο τρόπο χρησιμοποιώντας το πρόγραμμα πελάτη Windows VPN.

Εάν θέλετε να έχετε τη δυνατότητα να συνδέετε ταυτόχρονα το τοπικό σας δίκτυο σε ένα δίκτυο VPN, το άτομο υπεύθυνο για την υποστήριξη του συστήματος VPN πρέπει να ενεργοποιήσει τη λειτουργία split tunneling. Λάβετε υπόψη ότι ορισμένοι οργανισμοί δεν επιτρέπουν το split tunneling για λόγους ασφαλείας ή εξαιτίας τεχνικών κωλυμάτων.

Απενεργοποιήστε το σημείο ασύρματης πρόσβασης (ασύρματος δρομολογητής) και ενεργοποιήστε το ξανά

Μειώστε το φόρτο δικτύου

Εάν το ασύρματο δίκτυο είναι υπερβολικά απασχολημένο, ενδέχεται να υπάρχουν προβλήματα στην επικοινωνία μεταξύ του υπολογιστή και του εκτυπωτή. Ορισμένες αιτίες μεγάλου φόρτου ενός ασύρματου δικτύου μπορεί να είναι ενδεικτικά:

- Η μεταφορά μεγάλων αρχείων μέσω του δικτύου
- Δικτυακά παιχνίδια
- Εφαρμογές ομότιμης ανταλλαγής αρχείων
- Ροή βίντεο
- Ταυτόχρονη λειτουργία υπερβολικά πολλών υπολογιστών στο ασύρματο δίκτυο

Εξαλείψτε τις πηγές παρεμβολών

Ορισμένες κοινές οικιακές συσκευές είναι πιθανό να διαταράξουν τις επικοινωνίες δικτύου. Διαταραχές στις ασύρματες επικοινωνίες δικτύου μπορούν να προκληθούν από ασύρματα τηλέφωνα (αλλά όχι κινητά τηλέφωνα), φούρνους μικροκυμάτων, συσκευές παρακολούθησης μωρού, σχεδόν οποιαδήποτε οικιακή συσκευή κουζίνας, ασύρματο εξοπλισμό παρακολούθησης, γειτονικά ασύρματα δίκτυα και οποιαδήποτε συσκευή που περιλαμβάνει οθόνη.

Ενεργοποιήστε τυχόν πιθανές πηγές παρεμβολών για να δείτε αν προκαλούν το πρόβλημα. Εάν προκαλούν το πρόβλημα, απομακρύνετε τη συσκευή από το ασύρματο δίκτυο.

Αλλάξτε το κανάλι που χρησιμοποιεί ο ασύρματος δρομολογητής

Ορισμένες φορές μπορείτε να εξαλείψετε τις παρεμβολές από άγνωστες πηγές αλλάζοντας το κανάλι στο οποίο εκπέμπει ο ασύρματος δρομολογητής σας. Υπάρχουν τρία διακριτά κανάλια σε κάθε δρομολογητή. Ανατρέξτε στην τεκμηρίωση που συνόδευε το δρομολογητή σας για να προσδιορίσετε ποια είναι τα τρία διαθέσιμα κανάλια. Παρέχονται και άλλα κανάλια ως επιλογές αλλά συμπίπτουν. Εάν ένας δρομολογητής έχει ρυθμιστεί για να χρησιμοποιεί τις προεπιλεγμένες ρυθμίσεις, αλλάξτε τη ρύθμιση καναλιού για να χρησιμοποιήσετε ένα διαφορετικό διακριτό κανάλι. Ανατρέξτε στο εγχειρίδιο που συνόδευε τον ασύρματο δρομολογητή εάν δεν είστε σίγουροι για το πώς μπορείτε να αλλάξετε το κανάλι.

Διαμορφώστε τον ασύρματο δρομολογητή με μοναδικό SSID

Πολλά ασύρματα δίκτυα χρησιμοποιούν το SSID που είχε διαμορφώσει αρχικά ο κατασκευαστής. Η χρήση του προεπιλεγμένου SSID μπορεί να προκαλέσει προβλήματα όταν λειτουργούν περισσότερα από ένα δίκτυα στην ίδια περιοχή με το ίδιο SSID. Ο εκτυπωτής ή ο υπολογιστής ενδέχεται να προσπαθήσει να συνδεθεί σε λάθος δίκτυο αν και θα εμφανίζεται ότι προσπαθεί να συνδεθεί στο σωστό δίκτυο.

Για να αποφύγετε αυτόν τον τύπο παρεμβολής, αλλάξτε το SSID στον ασύρματο δρομολογητή σας από το προεπιλεγμένο. Ανατρέξτε στο εγχειρίδιο που συνόδευε τον ασύρματο δρομολογητή εάν δεν είστε σίγουροι για το πώς μπορείτε να αλλάξετε το SSID.

Σημείωση: Πρέπει να αλλάξετε το SSID σε όλες τις άλλες συσκευές που έχουν πρόσβαση στο ασύρματο δίκτυό σας εάν μπορείτε να αλλάξετε το SSID του δρομολογητή.

Εκχωρήστε στατικές διευθύνσεις IP σε όλες τις συσκευές στο δίκτυο

Τα περισσότερα ασύρματα δίκτυα χρησιμοποιούν ασύρματο διακομιστή DHCP (dynamic host configuration protocol) ενσωματωμένο στον ασύρματο δρομολογητή για να εκχωρήσουν διευθύνσεις IP στους πελάτες στο ασύρματο δίκτυο. Οι διευθύνσεις DHCP εκχωρούνται όταν απαιτείται, όπως όταν προστίθεται μια νέα συσκευή στο ασύρματο δίκτυο όταν ενεργοποιείται. Οι ασύρματες συσκευές πρέπει να αποστέλλουν μια αίτηση στο δρομολογητή και να λαμβάνουν μια διεύθυνση IP σε απάντηση προκειμένου να λειτουργούν στο δίκτυο. Καθώς ο δρομολογητής εκτελεί πολλές άλλες εργασίες πέρα από την εκχώρηση διευθύνσεων, ορισμένες φορές δεν αποκρίνεται αρκετά γρήγορα με μια διεύθυνση. Η συσκευή που την αιτείται ορισμένες φορές παραιτείται πριν λάβει μια διεύθυνση.

Εκχωρήστε στατικές διευθύνσεις IP στις συσκευές στο δίκτυό σας για να επιλύσετε αυτό το πρόβλημα. Με τις στατικές διευθύνσεις IP μειώνεται η εργασία που πρέπει να εκτελέσει ο ασύρματος δρομολογητής σας. Ανατρέξτε στο εγχειρίδιο που συνοδεύει το δρομολογητή σας και στην τεκμηρίωση του λειτουργικού σας συστήματος εάν δεν είστε σίγουροι πώς μπορείτε να εκχωρήσετε στατικές διευθύνσεις IP.

Εάν θέλετε να εκχωρήσετε μια στατική διεύθυνση IP σε έναν εκτυπωτή, προχωρήστε στα παρακάτω βήματα:

- 1 Ολοκληρώστε την εγκατάσταση μέσω ασύρματου δικτύου και περιμένετε έως ότου ο εκτυπωτής λάβει μια διεύθυνση DHCP από το διακομιστή DHCP στο δίκτυο.
- 2 Εκτυπώστε τη σελίδα εγκατάστασης δικτύου για να δείτε ποια διεύθυνση IP έχει εκχωρηθεί στον εκτυπωτή.
- 3 Ανοίξτε ένα πρόγραμμα περιήγησης στο Web και πληκτρολογήστε τη διεύθυνση IP στο πεδίο διεύθυνσης. Πατήστε **Enter**.
Φορτώνει η ιστοσελίδα του εκτυπωτή.
- 4 Κάντε κλικ στο σύνδεσμο **Διαμόρφωση**.
- 5 Κάντε κλικ στο σύνδεσμο **TCP/IP**.
- 6 Κάντε κλικ στο σύνδεσμο **Ορισμός στατικής διεύθυνσης IP**.
- 7 Πληκτρολογήστε τη διεύθυνση IP που θέλετε να εκχωρήσετε στον εκτυπωτή στο πεδίο **Διεύθυνση IP**.
- 8 Κάντε κλικ στο κουμπί **Υποβολή**.
Εμφανίζεται το μήνυμα Επιλογής υποβολής.

Επιβεβαιώστε ότι η διεύθυνση IP ενημερώνεται, πληκτρολογώντας τη στατική διεύθυνση IP στο πεδίο διευθύνσεων του προγράμματος περιήγησης και ελέγχοντας αν επαναφορτώνεται η ιστοσελίδα του εκτυπωτή.

Ελέγξτε για γνωστά θέματα του ασύρματου δρομολογητή

Ορισμένοι δρομολογητές παρουσιάζουν καταγεγραμμένα ελαττώματα που έχουν αναγνωρισθεί και επιλυθεί από τους κατασκευαστές τους. Επισκεφθείτε την εταιρική τοποθεσία Web του κατασκευαστή του δρομολογητή. Αναζητήστε ενημερώσεις υλικολογισμικού και άλλες συμβουλές από τον κατασκευαστή. Ανατρέξτε στο εγχειρίδιο που συνοδεύει τον ασύρματο δρομολογητή εάν δεν είστε σίγουροι για το πώς μπορείτε να επισκεφθείτε την τοποθεσία Web του κατασκευαστή.

Αναζητήστε ενημερώσεις ασύρματου προσαρμογέα

Εάν αντιμετωπίζετε προβλήματα κατά την εκτύπωση από ένα συγκεκριμένο εκτυπωτή, επισκεφθείτε την τοποθεσία Web του κατασκευαστή της κάρτας προσαρμογέα δικτύου που χρησιμοποιείται σε αυτόν τον υπολογιστή. Είναι πιθανό να υπάρχει κάποιο ενημερωμένο πρόγραμμα οδήγησης που επιλύσει το πρόβλημα.

Αλλάξτε όλες τις συσκευές δικτύου στον ίδιο τύπο

Παρότι είναι δυνατό να χρησιμοποιηθούν ταυτόχρονα συσκευές 802.11b, 802.11g και 802.11n στο ίδιο ασύρματο δίκτυο, οι πιο γρήγορες συσκευές ορισμένες φορές εμποδίζουν την επικοινωνία των πιο αργών. Οι ασύρματες συσκευές είναι σχεδιασμένες να περιμένουν για κενό στις επικοινωνίες ασύρματου δικτύου πριν επιχειρήσουν να στείλουν πληροφορίες. Εάν οι νεώτερες και πιο γρήγορες συσκευές χρησιμοποιούν συνεχώς το ασύρματο δίκτυο, τότε οι παλαιότερες και πιο αργές συσκευές δεν θα έχουν την ευκαιρία να αποστείλουν δεδομένα.

Ενεργοποιήστε μόνο τις συσκευές δικτύου ίδιου τύπου και δείτε αν θα βελτιωθούν οι επικοινωνίες δικτύου. Εάν αυτό επιλύσει το πρόβλημα μπορείτε να αναβαθμίσετε τις παλαιότερες συσκευές σας με νέους προσαρμογείς δικτύου.

Αγοράστε νέο δρομολογητή

Εάν ο δρομολογητής σας είναι αρκετών χρόνων μπορεί να μην είναι πλήρως συμβατός με τις νεότερες ασύρματες συσκευές στο δίκτυό σας. Εξετάστε το ενδεχόμενο αγοράς ενός νεότερου δρομολογητή που να είναι πλήρως συμβατός με τις προδιαγραφές 802.11 IEEE.

Ευρετήριο

A

ad hoc
 SSID 100
 WEP 100
AliceBox 98

B

Bluetooth
 δημιουργία σύνδεσης 48
 εκτύπωση 50
 ορισμός του επιπέδου ασφαλείας 50

C

Club Internet 98

E

Ethernet 117

F

FreeBox 98

L

LiveBox 98

N

N9UF Box 98

P

PDF
 δημιουργία από σάρωση 66
PictBridge και θύρα USB
 θέση 10

S

SSID
 ad hoc 100
 ασύρματο δίκτυο 109
 εντοπισμός 109
 εύρεση 116

T

TCP/IP 119

U

USB 104, 117
 καλώδιο 113

V

Voice over Internet Protocol (VoIP)
 ρύθμιση φαξ 72
VPN
 αδύναμη σύνδεση προς τον εκτυπωτή 152

W

WEP 95
 ad hoc 100
Wi-Fi Protected Setup 103
 χρήση 108
Windows
 εγκατάσταση εκτυπωτή σε ασύρματο δίκτυο 97
 εγκατάσταση εκτυπωτή σε ενσύρματο δίκτυο (Ethernet) 107
WPA 95
WPA2 95
WPS 103

A

ακροφύσια κεφαλής εκτύπωσης
 καθαρισμός 122
ακύρωση
 εργασία αντιγραφής 61
 εργασία εκτύπωσης 54
 εργασία σάρωσης 67
αλλαγή λειτουργίας εκτύπωσης 53
αλλαγή προσωρινών ρυθμίσεων σε προεπιλεγμένες 18
αλλαγή ρυθμίσεων ασύρματης λειτουργίας μετά την εγκατάσταση (Windows) 99
αλλαγή του χρονικού ορίου εξοικονόμησης ενέργειας 17
άμεση αποστολή/λήψη φαξ 92
αμφίδρομη επικοινωνία ενεργοποίηση 162
αναγνωριστικό κλήσης 79

ανακύκλωση 6
 προϊόντα Dell 13
ανάλυση φαξ
 ρύθμιση 91
αναφορά TX, φαξ 92
αναφορά δραστηριότητας φαξ 92
αναφορά μετάδοσης, φαξ 92
αναφορές
 ιστορικό φαξ 92
αναφορές, φαξ
 ρύθμιση 81
ανεπιθύμητα φαξ
 αποκλεισμός 94
αντίγραφα
 δημιουργία 55
αντίγραφα Σελίδες ανά φύλλο 59
αντιγραφή 55
 αύξηση ή μείωση φωτεινότητας ενός αντιγράφου 58
 έγγραφο δύο όψεων 56
 επανάληψη εικόνας 59
 μεγέθυνση εικόνας 57
 πολλές σελίδες εικόνων σε ένα φύλλο 59
 ρύθμιση της ποιότητας 57
 Σελίδες ανά φύλλο 59
 σελιδοποίηση αντιγράφων 58
 σμίκρυνση εικόνας 57
 στις δύο όψεις του χαρτιού 60
 συμβουλές 55
 ταυτότητες 56
 φωτογραφίες 56
αντικατάσταση κασετών μελανιού 12
αντιμετώπιση προβλημάτων ασύρματο δίκτυο 149
 έλεγχος εκτυπωτή που δεν αποκρίνεται 124
 επικοινωνία με την τεχνική υποστήριξη 125
 επίλυση βασικών προβλημάτων εκτυπωτή 124
 κέντρο εξυπηρέτησης 124
 λίστα ελέγχου φαξ 139

αντιμετώπιση προβλημάτων
 αντιγραφής
 η μονάδα σαρωτή δεν
 κλείνει 136
 αντιμετώπιση προβλημάτων
 αντιγραφής και σάρωσης
 δεν είναι δυνατή η σάρωση σε
 υπολογιστή μέσω
 δικτύου 138
 δεν εκτελούνται εργασίες
 αντιγραφής ή σάρωσης 136
 η σάρωση καθυστερεί
 υπερβολικά ή έχει ως
 αποτέλεσμα να μην
 ανταποκρίνεται ο
 υπολογιστής 138
 μη επιτυχής σάρωση 138
 σαρώσεις τμημάτων εγγράφου ή
 φωτογραφίας 137
 χαμηλή ποιότητα σαρωμένης
 εικόνας 137
 αντιμετώπιση προβλημάτων
 ασύρματης λειτουργίας
 αλλαγή ρυθμίσεων ασύρματης
 λειτουργίας μετά την
 εγκατάσταση (Windows) 99
 δεν είναι δυνατή η εκτύπωση
 μέσω ασύρματου δικτύου 153
 εκτυπωτής και υπολογιστής σε
 διαφορετικά δίκτυα 116
 εκτυπωτής συνδεδεμένος σε
 ασύρματο δίκτυο που
 λειτουργεί με διακοπές 164
 η φωτεινή ένδειξη Wi-Fi
 αναβοσβήνει πορτοκαλί 159
 η φωτεινή ένδειξη Wi-Fi δεν είναι
 αναμμένη 157
 η φωτεινή ένδειξη Wi-Fi είναι
 σταθερά πορτοκαλί 157
 οι φωτογραφίες δεν
 εκτυπώνονται από κάρτα
 μνήμης μέσω ασύρματου
 δικτύου 148
 αντιμετώπιση προβλημάτων
 εγκατάστασης
 δεν είναι δυνατή η εκτύπωση
 μέσω USB 130
 η σελίδα δεν εκτυπώνεται 128
 ο εκτυπωτής δεν
 αποκρίνεται 130
 ο εκτυπωτής εκτυπώνει κενές
 σελίδες 129
 στην οθόνη εμφανίζεται
 εσφαλμένη γλώσσα 125
 σφάλμα κεφαλής
 εκτύπωσης 126
 το λογισμικό δεν
 εγκαταστάθηκε 127
 αντιμετώπιση προβλημάτων,
 αντιγραφή και σάρωση
 δεν είναι δυνατή η σάρωση σε
 υπολογιστή μέσω
 δικτύου 138
 δεν εκτελούνται εργασίες
 αντιγραφής ή σάρωσης 136
 η σάρωση δεν ήταν
 επιτυχής 138
 η σάρωση καθυστερεί
 υπερβολικά ή έχει ως
 αποτέλεσμα να μην
 ανταποκρίνεται ο
 υπολογιστής 138
 σαρώσεις τμημάτων εγγράφου ή
 φωτογραφίας 137
 χαμηλή ποιότητα σαρωμένης
 εικόνας 137
 αντιμετώπιση προβλημάτων,
 ασύρματη λειτουργία
 αλλαγή ρυθμίσεων ασύρματης
 λειτουργίας μετά την
 εγκατάσταση (Windows) 99
 δεν είναι δυνατή η εκτύπωση
 μέσω ασύρματου δικτύου 153
 επίλυση προβλημάτων
 επικοινωνίας 164
 η φωτεινή ένδειξη Wi-Fi
 αναβοσβήνει πορτοκαλί 159
 η φωτεινή ένδειξη Wi-Fi δεν είναι
 αναμμένη 157
 η φωτεινή ένδειξη Wi-Fi είναι
 σταθερά πορτοκαλί 157
 οι φωτογραφίες δεν
 εκτυπώνονται από κάρτα
 μνήμης μέσω ασύρματου
 δικτύου 148
 αντιμετώπιση προβλημάτων,
 εγκατάσταση
 δεν είναι δυνατή η εκτύπωση
 μέσω USB 130
 η σελίδα δεν εκτυπώνεται 128
 ο εκτυπωτής δεν
 αποκρίνεται 130
 ο εκτυπωτής εκτυπώνει κενές
 σελίδες 129
 στην οθόνη εμφανίζεται
 εσφαλμένη γλώσσα 125
 σφάλμα κεφαλής
 εκτύπωσης 126
 το λογισμικό δεν
 εγκαταστάθηκε 127

αντιμετώπιση προβλημάτων, εκτύπωση
δεν είναι δυνατή η διαγραφή εγγράφων από την ουρά εκτύπωσης 130
η λειτουργία του εκτυπωτή επιβραδύνεται κατά την εκτύπωση 136
λωρίδες ή γραμμές σε εκτυπωμένη εικόνα 135
χαμηλή ποιότητα στα άκρα της σελίδας 134
χαμηλή ταχύτητα εκτύπωσης 135
αντιμετώπιση προβλημάτων, εμπλοκές και κακή τροφοδοσία εμπλοκή χαρτιού στη μονάδα εκτύπωσης διπλής όψης 132
εμπλοκή χαρτιού στον ADF 133
εμπλοκή χαρτιού στον εκτυπωτή 131
χαρτί ή ειδικά μέσα 134
αντιμετώπιση προβλημάτων, κάρτα μνήμης
δεν είναι δυνατή η εκτύπωση από μονάδα flash 148
δεν συμβαίνει τίποτα όταν τοποθετείται κάρτα μνήμης 147
λίστα ελέγχου 147
αντιμετώπιση προβλημάτων, φαξ
δεν είναι δυνατή η αποστολή φαξ 140
δεν είναι δυνατή η εκτέλεση λογισμικού φαξ 144
δεν είναι δυνατή η λήψη φαξ 142
μηνύματα σφάλματος, πίνακας ελέγχου εκτυπωτή 144
αντίστροφη σειρά σελίδων 38
αποθήκευση προεπιλεγμένων ρυθμίσεων χαρτιού 34
αποκλεισμός φαξ 94
ρύθμιση 81
απόπειρες επανάκλησης, φαξ ρύθμιση 81
απορρόφηση σήματος ασύρματης σύνδεσης 115
αποστολή αναφοράς ιστορικού 92

αποστολή μέσω ηλεκτρονικού ταχυδρομείου
σαρωμένα έγγραφα 65
αποστολή προγραμματισμένου φαξ 91
αποστολή φαξ, συμβουλές 84
αριθμός φαξ 88
ασπρόμαυρη σάρωση 66
ασύρματη λειτουργία 104, 117
αντιμετώπιση προβλημάτων 152, 156
ο εκτυπωτής δεν εκτυπώνει 152
ασύρματο δίκτυο
SSID 109
αντιμετώπιση προβλημάτων 149
ασφάλεια 95
δημιουργία ασύρματου δικτύου ad hoc με χρήση Windows 100
εγκατάσταση εκτυπωτή σε (Windows) 97
επίλυση προβλημάτων επικοινωνίας 164
ισχύς σήματος 114
παρεμβολές 115
πληροφορίες ασφαλείας 110
πληροφορίες που απαιτούνται για τη ρύθμιση ασύρματης εκτύπωσης 96
προσθήκη εκτυπωτή σε υπάρχον δίκτυο ad hoc 103
συνήθεις οικιακές διαμορφώσεις 110
τύποι ασύρματων δικτύων 113
ασύρματο δίκτυο ad hoc
δημιουργία με χρήση Windows 100
προσθήκη εκτυπωτή 103
ασφάλεια
ασύρματο δίκτυο 95
ασφάλεια δικτύου 110
Αυτόματη απάντηση
πότε να ενεργοποιείται 88
αυτόματη μετατροπή φαξ ρύθμιση 81
αυτόματος τηλεφωνητής
βέλτιστες ρυθμίσεις για φαξ 90
ρύθμιση 68

Αυτόματος τροφοδότης εγγράφων (ADF)
διόρθωση εμπλοκής χαρτιού σε 133
θέση 10
τοποθέτηση εγγράφων 36
χωρητικότητα χαρτιού 36

B

βελτίωση ποιότητας σάρωσης 66
Βιβλίο διευθύνσεων
ρύθμιση 82, 83
Βιβλίο διευθύνσεων, φαξ ρύθμιση 81
βοηθητικό πρόγραμμα εγκατάστασης φαξ 80

Γ

Γαλλία
ειδικές οδηγίες ρύθμισης ασύρματης λειτουργίας 98
γλώσσα
αλλαγή 125
γυάλινη επιφάνεια σαρωτή
θέση 10
καθαρισμός 123
γυαλιστερό χαρτί
τοποθέτηση 31

Δ

δεν είναι δυνατή η αποστολή φαξ 140
δεν είναι δυνατή η διαγραφή εγγράφων από την ουρά εκτύπωσης 130
δεν είναι δυνατή η εκτέλεση του λογισμικού φαξ 144
δεν είναι δυνατή η εκτύπωση από μονάδα flash 148
δεν είναι δυνατή η εκτύπωση μέσω USB 130
δεν είναι δυνατή η εκτύπωση μέσω ασύρματου δικτύου 153
δεν είναι δυνατή η λήψη φαξ 142
δεν είναι δυνατή η σάρωση σε υπολογιστή μέσω δικτύου 138
δεν είναι δυνατή η τοποθέτηση κάρτας μνήμης 147

δεν εκτελούνται εργασίες
αντιγραφής ή σάρωσης 136
δεν συμβαίνει τίποτα όταν
τοποθετείται κάρτα μνήμης 147
δήλωση
πληροφορίες χρήστη φαξ 79
Ταυτότητα τερματικού
αποστολής (TTI) 79
διακομιστής ασύρματων
εκτυπώσεων
δεν έχει γίνει εγκατάσταση 162
διακριτός ήχος κλήσης 89
διαφάνειες
τοποθέτηση 33
διαχωριστής τηλεφώνου 72
διαχωριστής, επιλογή 87
διεύθυνση IP 118, 119
ρύθμιση παραμέτρων 99
διεύθυνση IP, εκχώρηση 119
διεύθυνση MAC 117
εύρεση 118
δίκτυο ad hoc 113
δίκτυο Ethernet
πληροφορίες που απαιτούνται
για τη ρύθμιση εκτύπωσης
Ethernet 107
δίκτυο υποδομής 113
δικτύωση Ethernet
για Windows 107
διόρθωση σφάλματος, φαξ
ρύθμιση 81
διπλής όψης
αντιγραφή, αυτόματη 60
αντιγραφή, μη αυτόματη 60
εκτύπωση, αυτόματη 51
εκτύπωση, μη αυτόματη 52
λειτουργία φαξ 93
παράταση χρόνου
στεγνώματος 51

E

έγγραφα
αποστολή/λήψη φαξ με χρήση
του πίνακα ελέγχου 84
αποστολή/λήψη φαξ με χρήση
του υπολογιστή 85
εκτύπωση 37
σάρωση για επεξεργασία 64
σάρωση με χρήση του πίνακα
ελέγχου του εκτυπωτή 62
τοποθέτηση στη γυάλινη
επιφάνεια του σαρωτή 35

τοποθέτηση στον Αυτόματο
Τροφοδότη Εγγράφων
(ADF) 36
εγκατάσταση
εκτυπωτής δικτύου 119
καλώδιο 112, 113
εγκατάσταση Ethernet
πληροφορίες που απαιτούνται
για 107
εγκατάσταση ασύρματου
εκτυπωτή
πρόσθετοι υπολογιστές 97
εγκατάσταση εκτυπωτή
σε ασύρματο δίκτυο
(Windows) 97
σε ενσύρματο δίκτυο
(Windows) 107
εγκατάσταση εκτυπωτή σε
ενσύρματο δίκτυο
(Windows) 107
εγκατάσταση λογισμικού
εκτυπωτή 24
Εικονικό Ιδιωτικό Δίκτυο 152
εκτύπωση
αντίστροφη σειρά σελίδων 38
από συσκευή Bluetooth 50
από φωτογραφική μηχανή
PictBridge 45
δύο όψεων 51, 52
έγγραφα 37
έγγραφα από κάρτα μνήμης ή
μονάδα flash 38
ετικέτες 40
και στις δύο πλευρές του
χαρτιού 51, 52
πολλαπλές σελίδες σε ένα
φύλλο 38
σελίδα εγκατάστασης
δικτύου 96
σελιδοποίηση 37
συμβουλές 37
τελευταία σελίδα πρώτη 38
φάκελοι 39
φωτογραφίες από συσκευή
μνήμης με χρήση λογισμικού
εκτυπωτή 44
φωτογραφίες από ψηφιακή
φωτογραφική μηχανή με
χρήση DPOF 48
φωτογραφίες με χρήση του
πίνακα ελέγχου του
εκτυπωτή 42

φωτογραφίες με χρήση του
φύλλου δοκιμαστικής
εκτύπωσης 46
χαρτί προσαρμοσμένου
μεγέθους 40
εκτύπωση αναφοράς
μετάδοσης 92
εκτύπωση σε λειτουργία
πρόχειρου 53
εκτύπωση σελίδας
επιβεβαίωσης 92
εκτύπωση φαξ
ρύθμιση 81
εκτυπωτής
κοινή χρήση 106
κοινή χρήση σε Windows 106
εκτυπωτής δικτύου
εγκατάσταση 119
εκτυπωτής, ορισμός ως
προεπιλεγμένου 53
εκχώρηση διεύθυνσης IP 119
ελάχιστες απαιτήσεις
συστήματος 21
έλεγχος
στάθμη μελανιού 121
έλεγχος εκτυπωτή που δεν
ανταποκρίνεται 124
έλεγχος του ήχου κλήσης 89
εμπλοκή χαρτιού στη μονάδα
εκτύπωσης διπλής όψης 132
εμπλοκή χαρτιού στον ADF 133
εμπλοκή χαρτιού στον
εκτυπωτή 131
εναλλαγή από ασύρματη
σύνδεση
σε USB 104
εναλλαγή από σύνδεση USB
σε ασύρματη 104
ένδειξη Wi-Fi
η φωτεινή ένδειξη δεν είναι
αναμμένη 157
περιγραφή χρωμάτων 98
ενέργεια
εξοικονόμηση 6
ενημερώσεις λογισμικού
έλεγχος 23
ενεργοποίηση 23
ενημέρωση λογισμικού
εκτυπωτή 23
ενημέρωση της λίστας
εφαρμογών 66

ενσύρματη (Ethernet) σύνδεση σε δίκτυο για Windows 107
ένταση ηχείου
 ρύθμιση 90
ένταση ήχου κλήσης
 προσαρμογή 90
 ρύθμιση 90
ένταση, ρύθμιση
 ηχείο 90
 κουδούνισμα και ήχος
 κλήσης 90
εντοπισμός
 SSID 109
 κλειδί WEP 108
 φράση πρόσβασης WPA 108
εξοικονόμηση ενέργειας
 χρήση της λειτουργίας
 Eco-Mode 18
εξοικονόμηση ενέργειας,
 μελανιού και χαρτιού 6
εξοικονόμηση χαρτιού
 χρήση της λειτουργίας
 Eco-Mode 18
εξωτερική επιφάνεια του
εκτυπωτή
 καθαρισμός 123
επανάληψη εικόνας 59
επιαναφορά
 εσωτερικός διακομιστής
 ασύρματων εκτυπώσεων στις
 εργοστασιακά επιλεγμένες
 ρυθμίσεις 153
επιαναφορά σε εργοστασιακές
προεπιλογές 19
επεξεργασία
 φωτογραφίες με χρήση πίνακα
 ελέγχου του εκτυπωτή 43
επικεφαλίδα και υποσέλιδο φαξ
 ρύθμιση 79
επικεφαλίδα φαξ
 ρύθμιση 81
επιλογή διαιρετή, φαξ 87
επιλογή της θύρας ασύρματης
σύνδεσης 162
επισκόπηση δικτύου 109
εργασία αντιγραφής
 ακύρωση 61
εργασία εκτύπωσης
 ακύρωση 54
 παύση 53
 συνέχιση 54

εργασία σάρωσης
 ακύρωση 67
εργοστασιακές προεπιλεγμένες
ρυθμίσεις
 επιαναφορά εσωτερικού
 ασύρματου διακομιστή
 εκτυπώσεων 153
 επιαναφορά σε 19
εσφαλμένη γλώσσα στην
οθόνη 125
εσωτερικός διακομιστής
ασύρματης εκτύπωσης
 επιαναφορά σε εργοστασιακές
 προεπιλεγμένες
 ρυθμίσεις 153
ετικέτες
 εκτύπωση 40
 τοποθέτηση 32
ευθυγράμμιση της κεφαλής
εκτύπωσης 121
εύρεση
 διεύθυνση MAC 118
 εκδόσεις 7
 πληροφορίες 7
 τοποθεσία Web 7
ευρετήριο
 ρύθμιση 82, 83
ευρετήριο κλειδιών 119
ευχετήριες κάρτες
 τοποθέτηση 31

H

Η επικοινωνία δεν είναι εφικτή
 μήνυμα 162
η λειτουργία του εκτυπωτή
επιβραδύνεται κατά την
εκτύπωση 136
η μονάδα σαρωτή δεν
κλείνει 136
η σάρωση δεν ήταν
επιτυχής 138
η σάρωση καθυστερεί
υπερβολικά ή έχει ως
αποτέλεσμα να μην
ανταποκρίνεται ο
υπολογιστής 138
η σελίδα δεν εκτυπώνεται 128
η ταχύτητα εκτύπωσης είναι
χαμηλή 135

η φωτεινή ένδειξη Wi-Fi είναι
πράσινη
 ο εκτυπωτής δεν
 εκτυπώνει 156
η φωτεινή ένδειξη Wi-Fi
αναβοσβήνει πορτοκαλί 159
η φωτεινή ένδειξη Wi-Fi είναι
σταθερά πορτοκαλί 157
Ηνωμένο Βασίλειο
 ειδικές οδηγίες ρύθμισης
 ασύρματης λειτουργίας 98
ήχος κλήσης
 έλεγχος 89

Θ

θήκη
 τοποθέτηση χαρτιού 25
θήκη ADF
 θέση 10
θήκη εξόδου ADF
 θέση 10
θήκη εξόδου χαρτιού
 θέση 10
θήκη χαρτιού
 θέση 10
 τοποθέτηση φακέλων ή
 ταχυδρομικών καρτών 28
θύρα Ethernet
 θέση 10
θύρα EXT
 θέση 10
θύρα LINE
 θέση 10
θύρα USB
 θέση 10
θύρα τροφοδοσίας
 θέση 10

K

καθαρισμός ακροφυσίων
κεφαλής εκτύπωσης 122
καθαρισμός εξωτερικής
επιφάνειας του εκτυπωτή 123
κακή τροφοδοσία χαρτιού ή
μέσων ειδικού τύπου 134
κάλυμμα σαρωτή
 θέση 10
καλώδιο
 USB 113
 εγκατάσταση 112, 113
κανένα ασύρματο δίκτυο 100

κάρτα μνήμης
εκτύπωση εγγράφων από 38
εκτύπωση φωτογραφιών με
χρήση του φύλλου
δοκιμαστικής εκτύπωσης 46
σάρωση σε 63
τοποθέτηση 41
υποστηριζόμενοι τύποι 42
κάρτες ευρετηρίου
τοποθέτηση 31
κάρτες φωτογραφιών
τοποθέτηση 33
κασέτες μελανιού
αντικατάσταση 12
παραγγελία 12
κατάργηση εγκατάστασης
λογισμικού εκτυπωτή 24
κατάσταση εκτύπωσης
αλλαγή 53
καταχώριση
πληροφορίες χρήστη φαξ 79
κέντρο εξυπηρέτησης 124
κεφαλή εκτύπωσης 126
ευθυγράμμιση 121
θέση 10
κλειδί WEP
εντοπισμός 108
ευρετήριο κλειδιών 119
κλειδί ασφαλείας 110
κοινή χρήση εκτυπωτή σε
Windows 106
κουμπιά
πίνακας ελέγχου εκτυπωτή 14
κωδικός πρόσβασης 110

Λ

λειτουργία Eco-Mode
χρήση 18
λειτουργίες φαξ
άμεση πολλαπλή αποστολή
φαξ 84
απάντηση σε 88
αποκλεισμός 94
αποστολή με χρήση του πίνακα
ελέγχου 84
αυτόματη λήψη 85
Βιβλίο διευθύνσεων 82, 83
διακριτός ήχος κλήσης 89
διπλής όψης 93
δύο όψεων 93
ήχοι κλήσης 88
ιστορικό φαξ 92

με χρήση του πίνακα
ελέγχου 84
με χρήση του υπολογιστή 85
μη αυτόματη λήψη 86
προγραμματισμός 91
πρόθεμα κλήσης 88
ρύθμιση 87
συμβουλές, αποστολή 84
συμβουλές, λήψη 85
τηλεφωνική κάρτα, χρήση 92
λήξη χρονικού ορίου
απενεργοποίησης
ρυθμίσεων 18
λήξη χρονικού ορίου ρυθμίσεων
απενεργοποίησης 18
λήψη αναφοράς ιστορικού 92
λήψη φαξ
αυτόματα 85
μη αυτόματα 86
ρύθμιση αυτόματης
απάντησης 85, 86
συμβουλές 85, 86
λίστα ελέγχου
αντιμετώπιση προβλημάτων
κάρτας μνήμης 147
αντιμετώπιση προβλημάτων
φαξ 139
πριν από την αντιμετώπιση
προβλημάτων 124
λίστα ελέγχου για την
αντιμετώπιση προβλημάτων
φαξ 139
λίστα επαφών
ρύθμιση 82, 83
λίστα εφαρμογών
ενημέρωση 66
λήψη 66
λογισμικό
κέντρο εξυπηρέτησης 124
λογισμικό Windows
Abbyy Sprint OCR 21
Fast Pics 21
αρχική σελίδα εκτυπωτή. 21
βοηθητικό πρόγραμμα
εγκατάστασης φαξ 21
βοηθητικό πρόγραμμα ρύθμισης
ασύρματης λειτουργίας 21
γραμμή εργαλείων 21
κέντρο εξυπηρέτησης 21
λογισμικό εργαλείων διαχείρισης
φαξ 21
προτιμήσεις εκτύπωσης 21

λογισμικό εκτυπωτή
εγκατάσταση 24
κατάργηση εγκατάστασης 24
λογότυπο Wi-Fi Protected Setup
αναγνώριση 108
λωρίδες ή γραμμές σε
εκτυπωμένη εικόνα 135

Μ

μεγέθυνση εικόνας 57
μέθοδος κλήσης, φαξ
ρύθμιση 81
μελάνι
εξοικονόμηση 6
μηνύματα σφάλματος φαξ
Ανεπανόρθωτο σφάλμα
φαξ 145
αποτυχία σύνδεσης 145
δεν απαντά 146
εντοπίστηκε ψηφιακή
γραμμή 145
η τηλεφωνική γραμμή δεν είναι
συνδεδεμένη 145
η τηλεφωνική γραμμή είναι
απασχολημένη 146
η τηλεφωνική γραμμή είναι
συνδεδεμένη σε λάθος
υποδοχή στο πίσω μέρος της
συσκευής. 145
Μη υποστηριζόμενη
ανάλυση 145
μη υποστηριζόμενη λειτουργία
φαξ 144
Μη υποστηριζόμενη
συμπίεση 145
σφάλμα fax modem 145
Σφάλμα απομακρυσμένου
φαξ 144
σφάλμα τηλεφωνικής
γραμμής 145
χωρίς αναγνωριστικό
καλούντος 146
μνήμη εκτυπωτή
φαξ 94
μονάδα flash
εκτύπωση εγγράφων από 38
εκτύπωση φωτογραφιών με
χρήση του φύλλου
δοκιμαστικής εκτύπωσης 46
σάρωση σε 63
τοποθέτηση 41

μονάδα εκτύπωσης διπλής όψης
θέση 10
μονάδα σαρωτή
θέση 10
μοτίβο αναγνώρισης κλήσης, φαξ
ρύθμιση 81

Ο

ο εκτυπωτής δεν
αποκρίνεται 130
ο εκτυπωτής δεν εκτυπώνει
ασύρματη λειτουργία 152
ο εκτυπωτής δεν εκτυπώνει
ασύρματα 156
ο εκτυπωτής εκτυπώνει κενές
σελίδες 129
οδηγός εγκατάστασης φαξ 80
οδηγός χαρτιού ADF
θέση 10
οι φωτογραφίες δεν
εκτυπώνονται από κάρτα μνήμης
μέσω ασύρματου δικτύου 148
ομαδική κλήση
ρύθμιση 82, 83

Π

παρεμβολές
ασύρματο δίκτυο 115
παύση
εργασία εκτύπωσης 53
πίνακας ελέγχου εκτυπωτή
θέση 10
κουμπιά 14
χρήση 14
πλήκτρο «συνέχεια»
απενεργοποιημένο 150
πληροφορίες
εύρεση 7
πληροφορίες αποστολέα
δήλωση 79
πληροφορίες ασφαλείας 5
ασύρματο δίκτυο 110
πληροφορίες που απαιτούνται για
τη ρύθμιση εκτυπωτή σε
ασύρματο δίκτυο 96
πληροφορίες που απαιτούνται για
την εγκατάσταση του εκτυπωτή
σας σε δίκτυο Ethernet 107
πληροφορίες χρήστη, φαξ
ρύθμιση 81

ποιότητα αντιγραφής,
προσαρμογή 57
ποιότητα φαξ
ρύθμιση 91
πολλά κλειδιά WEP 119
πολλαπλά φαξ, αποστολή
άμεση 84
πρίζα τηλεφώνου 75
προβλήματα εκτυπωτή, βασικές
λύσεις 124
προγραμματισμένο φαξ
αποστολή 91
προεπιλεγμένες ρυθμίσεις
χαρτιού
αποθήκευση 34
προεπιλεγμένος εκτυπωτής,
ρύθμιση 53
προεπιλογές
επαναφορά εργοστασιακών
προεπιλογών 19
πρόθεμα κλήσης 88
προσαρμογέας RJ-11 75
προσαρμογέας VoIP 72
πρόσθετοι υπολογιστές
εγκατάσταση ασύρματου
εκτυπωτή 97
προσωρινές ρυθμίσεις
αλλαγή σε προεπιλογή 18
προώθηση φαξ 93
πρωτόκολλο 119

P

ρυθμίσεις φαξ
για αυτόματο τηλεφωνητή 90
για τηλεφωνητή 91
ρύθμιση παραμέτρων 80, 81
ρύθμιση
Αναγνωριστικό κλήσης 79
Αυτόματη απάντηση 88
επικεφαλίδα και υποσέλιδο
φαξ 79
μέγιστη ταχύτητα
αποστολής 81
πληροφορίες αποστολέα 79
ποιότητα φαξ 91
Ταυτότητα τερματικού
αποστολής (TTI) 79
ρύθμιση ασύρματης λειτουργίας
πληροφορίες που απαιτούνται
για 96
ρύθμιση εκτυπωτή
λειτουργίες φαξ 87

σε ασύρματο δίκτυο
(Windows) 97
σε ενσύρματο δίκτυο
(Windows) 107
ρύθμιση έντασης ηχείου 90
ρύθμιση έντασης κλήσης και
κουδουνίσματος 90
ρύθμιση παραμέτρων
διεύθυνση IP 99
ρυθμίσεις φαξ 80, 81
ρύθμιση φαξ
VoIP 72
για συγκεκριμένη χώρα 75
σύνδεση DSL 71
σύνδεση VoIP 72
τυπική σύνδεση τηλεφωνικής
γραμμής 68
υπηρεσία ψηφιακού
τηλεφώνου 73

Σ

σαρώσεις τμημάτων εγγράφου ή
φωτογραφίας 137
σάρωση
PIN 66
ασπρόμαυρη 66
βελτίωση ποιότητας 66
δημιουργία PDF από
σάρωση 66
έγγραφα για αποστολή με
ηλεκτρονικό ταχυδρομείο 65
έγγραφα για επεξεργασία 64
σε δίκτυο 62
σε κάρτα μνήμης 63
σε μονάδα flash 63
σε υπολογιστή 62
συμβουλές 62
φωτογραφίες για
επεξεργασία 63
χρήση του πίνακα ελέγχου του
εκτυπωτή 62
σελίδα εγκατάστασης δικτύου
εκτύπωση 96
σελίδα επιβεβαίωσης, φαξ 92
σελιδοποίηση αντιγράφων 58
σήμα ασύρματης σύνδεσης
ισχύς 114
σιδερότυπα
τοποθέτηση 33
σμίκρυνση εικόνας 57
στάθμη μελανιού
έλεγχος 121

συμβατότητα ασύρματου δικτύου 95
συμβουλές για
αντιγραφή 55
αποστολή φαξ 84
εκτύπωση 37
λήψη φαξ 85
σάρωση 62
συμβουλές φαξ
αυτόματη λήψη φαξ 85
μη αυτόματη λήψη φαξ 86
σύνδεση
ρυθμίσεις παραμέτρων 117
σύνδεση USB
με σύνδεση δικτύου 117
σύνδεση δικτύου
με USB 117
σύνδεση σε δίκτυο
διευθύνσεις IP 119
εύρεση της διεύθυνσης IP του εκτυπωτή 119
εύρεση της διεύθυνσης IP του υπολογιστή 119
συνέχιση
εργασία εκτύπωσης 54
συσκευές
ασύρματο δίκτυο 115
σφάλμα κατά τη χρήση κάρτας μνήμης 147

T

ταυτότητες
αντιγραφή 56
ταχεία κλήση
ρύθμιση 83
ταχυδρομικές κάρτες
τοποθέτηση 31
ταχύτητα αποστολής φαξ
ρύθμιση 81
τείχος προστασίας σε υπολογιστή 152
τεκμηρίωση
εύρεση 7
τεχνική υποστήριξη 125
τηλεφωνητής, ρυθμίσεις φαξ 91
τμήματα
διάγραμμα 10
το λογισμικό δεν εγκαταστάθηκε 127
το πλήκτρο «συνέχεια» δεν είναι διαθέσιμο 150

το πλήκτρο «συνέχεια» δεν λειτουργεί 150
τοποθεσία Web
εύρεση 7
τοποθέτηση
διάφοροι τύποι χαρτιού 31
έγγραφα στη γυάλινη επιφάνεια του σαρωτή 35
έγγραφα στον Αυτόματο Τροφοδότη Εγγράφων (ADF) 36
θήκη χαρτιού 25
φάκελοι 39
φάκελοι ή φωτογραφικό χαρτί 28
τοποθέτηση κάρτας μνήμης ή μονάδας flash 41
τύποι αρχείων
υποστηριζόμενοι 42

Υ

υπηρεσία ψηφιακού τηλεφώνου
ρύθμιση φαξ 73
υποδοχή κάρτας μνήμης
θέση 10
υποσέλιδο φαξ
ρύθμιση 81
υποστηριζόμενα λειτουργικά συστήματα 21
υποστηριζόμενες κάρτες μνήμης και τύποι αρχείων 42

Φ

φάκελοι
εκτύπωση 39
τοποθέτηση 28, 32, 39
φαξ
αναφορά μετάδοσης 92
μνήμη εκτυπωτή 94
σελίδα επιβεβαίωσης 92
φαξ που απέτυχαν
ανάκτηση 94
φίλτρο DSL 71
φίλτρο γραμμής 71
φίλτρο διευθύνσεων MAC 117
φράση πρόσβασης WPA
εντοπισμός 108
φύλλο δοκιμαστικής εκτύπωσης
χρήση 46
φωνητικό ταχυδρομείο
ρύθμιση 68

φωτογραφίες
αντιγραφή φωτογραφιών 56
αυτόματη βελτίωση 43
δημιουργία αντιγράφων χωρίς περίγραμμα 57
εκτύπωση από ψηφιακή φωτογραφική μηχανή με χρήση DPOF 48
εκτύπωση με χρήση του πίνακα ελέγχου του εκτυπωτή 42
εκτύπωση με χρήση φύλλου δοκιμαστικής εκτύπωσης 46
επεξεργασία με χρήση του πίνακα ελέγχου του εκτυπωτή 43
εφαρμογή χρωματικών εφέ 43
μείωση φαινομένου κόκκινων ματιών 43
περικοπή 43
περιστροφή 43
προσαρμογή φωτεινότητας 43
προσθήκη πλαισίων 43
σάρωση για επεξεργασία 63
φωτογραφίες από συσκευή μνήμης
εκτύπωση με χρήση λογισμικού εκτυπωτή 44
φωτογραφική μηχανή
σύνδεση 45
φωτογραφική μηχανή PictBridge, σύνδεση 45
φωτογραφικό χαρτί
τοποθέτηση 28, 31

X

χαμηλή ποιότητα σαρωμένης εικόνας 137
χαμηλή ποιότητα στα άκρα της σελίδας 134
χαρτί
εξοικονόμηση 6
τοποθέτηση 25, 31
χαρτί banner
τοποθέτηση 34
χαρτί με επίστρωση
τοποθέτηση 31
χαρτί προσαρμοσμένου μεγέθους
εκτύπωση σε 40
χρονικό όριο Εξοικονόμησης ενέργειας
αλλαγή 17

χρόνος επανάκλησης, φαξ
ρύθμιση 81

Ψ

ψηφιακή συνδρομητική γραμμή
(DSL)
ρύθμιση φαξ 71